



מכרז פומבי מס' 1/24  
 לתפעול, תחזוקה ושיווק של מתקני  
 פרסום חוצות במועצה המקומית קדימה צורן

## תוכן עניינים חוברת המכרז

תיאור המכרז והוראות למשתתף	פרקים א' – ג'
פתיח: פרסום המכרז ומועדים	1. פרק א'
תנאים כלליים והנחיות	2. פרק ב'
ריכוז עקרונות מסגרת של מסמכי המכרז	3. פרק ג'
<b>נספחים 1 עד 9 א.</b>	
פרטי המציע	4. נספח 1
ניסיון המציע בהתקשרות מול גוף ציבורי	5. נספח 2
טבלת ריכוז התקשרויות של המציע	6. נספח 3
נוסח ערבות בנקאית להשתתפות במכרז	7. נספח 4
נוסח תצהיר ניסיון המציע ועמידה בתנאי הסף	8. נספח 5
אישור על מחזור הכספי של המשתתף	9. נספח 6
הצהרה על העדר קרבה לעובד הרשות ו/או המועצה ו/או לחבר מועצה	10. נספח 7
תצהיר לפי חוק עסקאות גופים ציבוריים, התשל"ו – 1975	11. נספח 8
הצהרת התחייבות המציע	12. נספח 9
הצהרת מציע בדבר אי תיאום מול מציעים אחרים	13. נספח 9.א.
הצעת מחיר מטעם המציע	<b>פרקים ד' – ה'</b> 14. פרק ד'
חוזה המכרז	15. פרק ה'
<b>נספחים 10-16</b>	
טבלת לוי"ז וקנסות פיגורים	16. נספח 10
מפרט טכני – והוראות אחרות	17. נספח 11
נהלי בטיחות לקבלן	18. נספח 12
נוסח ערבות בנקאית לביצוע חוזה המכרז [ערבות ביצוע]	19. נספח 13
כולל נספחים 14.א-ג אישור קיום ביטוחים	20. נספח 14
כתב ויתור ופטור מאחריות	21. נספח 15
פריסת מתקנים קיימים	22. נספח 16
כתב התחייבות לשמירת סודיות	23. נספח 17
תצהיר בדבר ניגוד עניינים	24. נספח 18

## פרק א'

## הזמנה להציע הצעות

- המועצה המקומית (להלן: "המועצה" ו/או "המזמינה") מעוניינת בהצעות לקבלת דמי זיכיון כנגד מתן זכויות לתפעול תחזוקה פרסום ושיווק של מתקני פרסום חוצות וכל זאת בהתאם למפורט במסמכי המכרז.
- ניתן לעיין במסמכי המכרז באתר האינטרנט של המועצה בכתובת: [www.kadima-zoran.muni.il](http://www.kadima-zoran.muni.il) (להלן: "אתר המועצה"), תחת לשונית "מכרזים". לצורך הגשת הצעה למכרז, יש לרכוש את מסמכי המכרז.
- על המציעים לרכוש את מסמכי המכרז תמורת סך של 2,000 ₪, כולל מע"מ כדין, אשר לא יוחזרו בכל מקרה, לרבות במקרה של ביטול המכרז. התשלום יעשה במחלקת הגבייה של המועצה, ברחוב ההגנה 1, קדימה צורן, בימים א'-ה' בין השעות 08:00-13:00 וביום ג' גם בין השעות 00:00-19:00. את הקבלה בגין רכישת מסמכי המכרז יש לצרף למסמכי ההצעה שיוגשו על ידי המציעים.
- לאחר ביצוע התשלום עבור רכישת מסמכי המכרז, יש להדפיס מאתר המועצה את מסמכי המכרז לרבות כל מסמך ו/או נספח הקשור למכרז, שיפורסם באתר המועצה, ולהגישם בהתאם להוראות המכרז.
- על המציע לצרף להצעתו ערבות בנקאית מקורית על סך 15,000 ₪ בהתאם לנוסח הקבוע במסמכי המכרז.
- כל המעוניין להשתתף במכרז ימציא את כל מסמכי המכרז, בצירוף כל המסמכים הנדרשים על פי תנאי המכרז, בשני עותקים זהים, כאשר לפחות אחד מהם במקור, במעטפת המכרז, כשהיא סגורה, עליה יצוין: "מכרז פומבי מס' 1/24", אך ורק במסירה ידנית באמצעות הפקדה ידנית בתיבת המכרזים שבמשרדי המועצה, בלשכת מנכ"ל המועצה, ברחוב הרצל 1, קדימה צורן (להלן: "משרדי המועצה"), לא יאוחר מיום 22.2.2024 עד השעה 12:00 בלבד.
- למען הסר ספק, יובהר כי לא תידון הצעה שתוגש לאחר מועד זה ו/או שלא באמצעות הפקדה ידנית בתיבת המכרזים.
- מובהר כי זכייה במכרז כפופה להמלצתה של ועדת המכרזים של המועצה ולאישור ראשת המועצה והמועצה ולאישור שר הפנים, וללא כל האישורים הנ"ל אין תוקף להתקשרות.
- את ההצעות יש להגיש כשהן כרוכות או משודכות.
- אין לשלוח הצעות בכל דרך אחרת למעט במסירה ידנית, כמפורט לעיל.
- הוראות מפורטות נוספות ביחס למכרז מצויות במסמכי המכרז.

גב' קרן גרין

ראש המועצה

חתימת וחותמת המציע המעידים על אישור הסכמה קריאה והבנת המוזכר בעמוד זה: \_\_\_\_\_

## פרק ב'

## תנאים כלליים והנחיות למגיש ההצעה

**כללי**

1. המועצה המקומית (להלן: "המועצה" ו/או "המוזמינה"), מבקשת להתקשר עם מציע העוסק בהקמה, תפעול, תחזוקה, אספקה והתקנה של מתקני פרסום חוצות בעניינו של מכרז פומבי מס' 1/24 וכל זאת עפ"י התנאים המפורטים במפרט הטכני המצורף כנספח 11 (להלן: "המפרט הטכני") ובמסמכי המכרז (להלן: "המכרז" ו/או "מסמכי המכרז").
2. תוקפו של החוזה מכוח מכרז זה הינו 5 שנים שתחילתן ביום חתימת שני הצדדים על החוזה. מבלי לגרוע מהאמור לעיל, למועצה בלבד שמורה הזכות להאריך את תקופת החוזה בשתי תקופות נוספות כל אחת בת שנה או חלק ממנה. סך כל תקופת החוזה לא תעלה על שבע (7) שנים.
3. אין באמור לעיל כדי לפגוע בזכותה של המועצה לבטל את ההתקשרות בכל עת על ידי מתן הודעה בכתב לזוכה, 30 יום מראש, הכל לפי שיקול דעתה הבלעדי, כמפורט בחוזה.
4. המציע מתחייב לספק את השירותים למועצה גם בשעת חירום, בהתאם להוראות החוזה.
5. יתר התנאים וההוראות ביחס להתקשרות מפורטים בנוסח החוזה ובמפרטים.

6. **ריכוז התאריכים במכרז**

התאריכים	הפעילות
30.1.2024 בשעה 12:00	המועד האחרון להגשת שאלות הבהרה
22.2.2024 בשעה 12:00	המועד האחרון להגשת הצעות במכרז

7. **תנאים מוקדמים להשתתפות במכרז**

**רשאים להשתתף במכרז יחידים תושבי ישראל, או תאגידיים הרשומים כדין בישראל, העומדים במועד האחרון להגשת הצעות בכל התנאים המצטברים המפורטים להלן:**

- 7.1. המציע עסק עבור גוף ציבורי אחד לפחות בתפעול, הקמה ושיווק של 50 מתקני פרסום חוצות, וזאת בין השנים 2019-2022.
- "גוף ציבורי" – עירייה או מועצה או תאגיד עירוני או חברה/משרד ממשלה או גוף שחל עליו חוק חובת המכרזים, תשנ"ב-1992.
- "מתקני פרסום חוצות" – לעניין תנאי סף זה, ייחשבו מתקני פרסום המשמשים להצגת מסרים מסחריים בעלי שטח דופן שגודלו 2 מ"ר לפחות.
- "שיווק" – לעניין זה, משמעו פרסום מסחרי, עסקי, שאינו עירוני.
- 7.2. המחזור הכספי השנתי של המציע מתפעול, הקמה ושיווק של מתקני פרסום חוצות בכל אחת מהשנים 2019, 2020 ו- 2021 עמד על 1,000,000 ₪ [לא כולל מע"מ] לפחות.
- 7.3. המציע הינו בעל כל האישורים הנדרשים לפי חוק עסקאות גופים ציבוריים (אכיפת ניהול חשבונות ותשלום חובות מס), התשל"ו-1976.

חתימת וחותמת המציע המעידים על אישור הסכמה קריאה והבנת המוזכר בעמוד זה: \_\_\_\_\_

7.4. המציע רכש את מסמכי המכרז בתמורה מלאה ;

7.5. המציע צירף להצעתו ערבות בנקאית מקורית, בנוסח נספח 4.

#### 8. שאלות הבהרה ושינויים בתנאי המכרז

9. שאלות הבהרה ביחס לתנאי המכרז ניתן להגיש עד ליום 30.1.2024 בשעה 12:00.

9.1. את שאלות הבהרה יש לשלוח בקובץ **word** בלבד, לדוא"ל משרד **moria@fsrlaw.co.il**. בשורת

נושא הדוא"ל יש לציין את מספר ושם המכרז. יש לשייך כל שאלה, הבהרה או בקשה לנושא, מס' סעיף

ועמוד בחוברת המכרז, מהם עולה השאלה ו/או ההבהרה וכל זאת באמצעות טבלה שתערך באופן הבא:

מספור	נושא	עמוד בחוברת המכרז	מס' סעיף	נוסח השאלה/הבהרה

9.2. המועצה תהא רשאית שלא להשיב לפנייה אם לא נערכה בהתאם לאמור לעיל, או אם תסבור המועצה

כי השאלה אינה רלוונטית או אינה ברורה.

9.3. באחריות המתעניין לקבל אישור של המועצה בדבר קבלת שאלות הבהרה שיועברו באמצעות דוא"ל

ובטלפון המוזכרים לעיל או בדוא"ל חוזר (לא אוטומטי). פניה שלא נתקבל לגביה אישור קבלה כאמור,

יכל ותיחשב כאילו לא התקבלה.

9.4. תשובות המועצה לשאלות הבהרה יישלחו בכתב ובאופן אחיד לכל המתעניינים ורוכשי חוברת המכרז

אשר יירשמו או שישאירו את פרטיהם אצל נציג המועצה, וכן, יפורסמו באתר האינטרנט של המועצה.

9.5. על המציעים מוטל לעקוב אחר מסמכי הבהרה שיפורסמו באתר מעת לעת. רק להבהרות שיינתנו בכתב

על ידי המועצה, כמפורט לעיל, יהיה תוקף מחייב.

9.6. על מציע המוצא בנוסח מסמכי המכרז אי בהירות ו/או אי התאמה ו/או סתירה ו/או טעות [לרבות טעות

סופר], להודיע על כך למועצה ללא דיחוי באמצעות שליחת מייל לדוא"ל משרד.

9.7. המועצה תהא רשאית, בכל עת ועל פי שיקול דעתה הבלעדי, להכניס במסמכי המכרז שינויים, עדכונים,

תוספות ותיקונים, מכל מין וסוג שהוא, בין אם במענה לשאלות הבהרה ובין אם מיוזמתה, וזאת עד

למועד האחרון להגשת ההצעות למכרז. שינויים, עדכונים, תוספות ועדכונים כאמור יפורסמו באתר

האינטרנט של המועצה. כל מסמכי הבהרה יהוו חלק בלתי נפרד ממסמכי המכרז, ועל כל מציע לחתום

עליהן ולצרפן להצעתו.

9.8. לא תישמע טענה מפי המציע כי בהצעתו הסתמך על תשובות ו/או הבהרות ו/או תיקונים שניתנו ו/או

נעשו ע"י המועצה אלא אם נתנו בכתב על ידה וצורפו כחלק בלתי נפרד ממנה.

9.9. לא תישמע טענה מפי המציע כי בהצעתו הסתמך על תשובות ו/או הבהרות ו/או תיקונים שניתנו ו/או

נעשו ע"י המועצה אלא אם נתנו בכתב על ידה וצורפו כחלק בלתי נפרד ממנה.

9.10. בכל מקרה של סתירה בין האמור בתשובות לשאלות הבהרה ובין מסמכי המכרז המקוריים, יגבר

האמור במסמכי התשובות. במקרה של סתירה בין מסמכי התשובות לשאלות הבהרה לבין עצמם, יגבר

האמור במסמך המאוחר יותר.

9.11. הגשת הצעתו של המציע והשתתפותו במכרז כמוהם כהצהרה ואישור שכל פרטי מסמכי המכרז לרבות

נספחיו ידועים ונהירים למציע וכי יש לו את הידיעות, הכישורים ויכולות המקצועיות האחרות

הדרושות למתן השירותים נשוא המכרז כמפורט במסמכי המכרז לרבות נספחיו.

9.12. כל טענה בדבר טעות ו/או אי הבנה בקשר לפרט כלשהו או לפרטים כלשהם מפרטי מסמכי המכרז לרבות

נספחיו ו/או כנגד תנאי מתנאי מסמכי המכרז ו/או כנגד פרסום המכרז, לא תתקבל לאחר הגשת הצעת

המציע

חתימת וחותמת המציע המעידים על אישור הסכמה קריאה והבנת המוזכר בעמוד זה: \_\_\_\_\_

## 10. מועד ואופן הגשת ההצעה

- 10.1. המועד האחרון להגשת ההצעה הנו עד השעה 12:00 ביום 22.2.2024, במשרדי המועצה בתיבת המכרזים שבמשרדי המועצה, בלשכת מנכ"ל המועצה, ברחוב הרצל 1, קדימה צורן בהגשה ידנית. **למען הסר ספק, יובהר כי לא תידון הצעה שתוגש לאחר מכן ו/או שלא באמצעות הפקדה ידנית בתיבת המכרזים.**
- 10.2. מסמכי המכרז יוגשו בשני העתקים. עותק אחד יהא עותק מקור [הכולל את החוברת שנמסרה בעת הרכישה או זאת שפורסמה באתר המועצה, ועליו יצוין באופן בולט "מקור". עותק המקור יכיל את כל מסמכי המכרז, מסמכי הבהרות שפורסמו [ככל ופורסמו] כשהם חתומים כנדרש, וכל מסמך שהמציע נדרש לצרף במסגרת הגשת הצעתו (להלן: "עותק מקור").
- עותק שני יהיה התקן טכנולוגי disk on key ובו סריקה מלאה של עותק מקור.**
- 10.3. עותק המקור והעותק השני (disk on key) יימסרו ע"י המציע כשהם בתוך מעטפה סגורה ואטומה ההצעה על מסמכיה, נספחיה ואישוריה (לרבות הצעת המחיר ולרבות החוזה על נספחיו) תוגש בהתאם להוראות המפורטות במסמכי המכרז, בתוף מעטפה ועליה יצוין מספר המכרז בלבד, ללא כל פרט מזהה של המציע, כאשר היא ממולאת וחתומה על ידי המציע (להלן: "מעטפת ההצעה").
- 10.4. כל ההוצאות, מכל מין וסוג שהוא, הכרוכות בהכנת ההצעה למכרז ובהשתתפות במכרז יחולו על המציע בלבד.
- 10.5. **על המציע לחתום על כל מסמכי המכרז על צרופותיו**, בשולי כל דף באמצעות הגורם המוסמך לחתום בשם המציע ולחייבו (דהיינו, מורשה החתימה מטעם המציע). ככל שנדרשת חתימה של יותר מגורם אחד על מנת לחייב את המציע, הרי שהמסמכים יחתמו על ידי כל מורשי החתימה הנדרשים כאמור למתן תוקף מחייב למסמכים.
- 10.6. הגשת הצעתו של המציע והשתתפותו במכרז כמוהם כהצהרה ואישור שכל פרטי המכרז ומסמכי המכרז ידועים ונהירים למציע וכי המציע קיבל את מלוא המידע הנדרש, בחן את כל הנתונים, הפרטים והעובדות ובכלל זה מהות השירות, מבין ויודע את כל התנאים הנדרשים לביצוע השירות והסכים להם בהתאם להצעתו.
- 10.7. כמו כן, הגשת ההצעה כמוה כהצהרה כי יש למציע את כל הידיעות, הכישורים והסגולות המקצועיות והאחרות הדרושים למתן השירות נשוא המכרז, כי הוא עומד בכל התנאים המקדמיים האמורים דלעיל, וכי הוא מסוגל מכל בחינה שהיא לספק את השירותים נשוא המכרז - הכל כמפורט במסמכי המכרז.
- 10.8. הגשת ההצעה מטעם המציע מהווה הסכמה מראש לכל תנאי המכרז, על מסמכיו, לרבות החוזה, והכל בלא כל שינוי ו/או תוספת.
- 10.9. יובהר כי המציע אינו רשאי לשנות את מסמכי המכרז, להוסיף ו/או למחוק מהם (למעט ככל שנדרש), ו/או להוציא עמוד מהמסמכים, ו/או להסתייג ו/או להתנות עליהם, בין בגוף המסמכים ובין במכתב לוואי ו/או בכל דרך אחרת. בכל מקרה של שינוי ו/או הסתייגות ו/או השמטה ו/או תוספת בכל דרך ו/או צורה כלשהי (להלן: "הסתייגויות") שנעשו על ידי המציע במכרז, רשאית המועצה:
- (1) לפסול את הצעת המציע;
  - (2) לראות בהסתייגויות הנ"ל כאילו לא נכתבו כלל ולהתעלם מהן;
  - (3) לראות בהסתייגויות הנ"ל כאילו הן מהוות פגם טכני בלבד;
  - (4) לדרוש מהמציע לתקן את ההסתייגויות הנ"ל, ובלבד שבתיקון כאמור אין בכדי לשנות את המחיר המוצע ו/או פרט מהותי בהצעה.

10.10. ההחלטה בין האפשרויות הנ"ל, נתונה לשיקול דעת המועצה. אם תחליט המועצה לנהוג לפי אחת האפשרויות המנויות בס"ק (2)-(4) לעיל, והמזיע יסרב להסכים להחלטתה, רשאית המועצה לפסול את ההצעה שהוגשה על ידי המזיע. המזיע אינו רשאי לבצע שינויים ו/או מחיקות ו/או תוספות במסמכי המכרז, לרבות בתנאי החוזה ו/או בנספחיו, ולרבות בטופס האישור על קיום ביטוחים. המועצה תהא רשאית לקבל או לפסול הצעה שנעשו בה שינויים ו/או מחיקות ו/או תוספות כאמור, וכן לבקש ו/או לקבל הבהרות ו/או הסברים ו/או מסמכים ממזיעים, וכן להתעלם מכל שינוי או תוספת כאמור, הכל על פי שיקול דעתה הבלעדי והמוחלט, ולמזיע לא תהיינה כל טענה ו/או דרישה ו/או תביעה בעניין זה.

10.11. ההחלטה בין האפשרויות דלעיל נתונה לשיקול דעתה של המועצה. אם תחליט המועצה לנהוג לפי אחת האפשרויות והמזיע יסרב להסכים להחלטתה, רשאית המועצה לפסול את ההצעה.

10.12. מובהר כי זכייה במכרז כפופה להמלצתה של ועדת המכרזים של המועצה ולאישור ראשת המועצה והמועצה, וללא כל האישורים הנ"ל אין תוקף להתקשרות.

### 11. מסמכים שעל המזיע לצרף כחלק ממסמכי ההגשה:

12. על המזיע לצרף להצעתו במעטפת המכרז את כל מסמכי המכרז לרבות הנספחים כאשר כל העמודים של מסמכי המכרז, לרבות החוזה, חתומים על ידו בתחתית כל עמוד, לאחר שהמזיע חתם במקומות המיועדים לכך במסמכי המכרז וחתימה זו אומתה על ידי עורך דין [במידה ונדרש] כמפורט להלן:
- 12.1. פרטי המזיע בהתאם לישות המשפטית שלו כאמור לעיל בנוסח **נספח 1** למכרז.
- 12.2. להוכחת תנאי הסף המפורט בסעיף 7.1 לעיל על המזיע לצרף ניסיון המזיע בהתאם לנוסח **נספח 2 ונספח 5** למכרז.
- 12.3. ערבות בנקאית בהתאם לנוסח **נספח 4** למכרז.
- 12.4. להוכחת תנאי הסף המפורט בסעיף 7.2 לעיל על המזיע לצרף תצהיר ניסיון המזיע ועמידה בתנאי הסף בהתאם לנוסח **נספח 5** למכרז.
- 12.5. להוכחת תנאי הסף המפורט בסעיף 7.2 לעיל על המזיע לצרף אישור רו"ח על מחזור כספי של המזיע בהתאם לנוסח **נספח 6** למכרז.
- 12.6. הצהרה על העדר קרבה לעובד מועצה ו/או חבר מועצה בהתאם לנוסח **נספח 7** למכרז.
- 12.7. תצהיר בדבר עמידה בתנאי סעיפים 2(ב) ו-1(ב2) (א) לחוק עסקאות גופים ציבוריים, התשל"ו-1976 בהתאם לנוסח **נספח 8** למכרז ואישור תקף על ניהול פנקסי חשבונות על פי חוק עסקאות גופים ציבוריים (אכיפת ניהול חשבונות ותשלום חובות מס), תשל"ו-1976.
- 12.8. הצהרת התחייבות המזיע בהתאם לנוסח **נספח 9** למכרז.
- 12.9. תצהיר בדבר היעדר הרשעות קודמות.
- 12.10. הסכמה למסירת מידע מהמרשם הפלילי ומידע על תיקים תלויים ועומדים לפי סעיפים 11 או 12 לחוק המידע הפלילי ותקנת השבים, התשע"ט-2019
- 12.11. הצהרת המזיע בדבר אי תיאום מול מציעים אחרים בהתאם לנוסח **נספח 9א** למכרז.
- 12.12. הסכמה/אי הסכמה לחשיפת מסמכי המכרז
- 12.13. טבלת לוי וקנסות פיגורים בהתאם לנוסח **נספח 10** למכרז.
- 12.14. מפרט טכני בהתאם לנוסח **נספח 11** למכרז.
- 12.15. נהלי בטיחות לקבלן בהתאם לנוסח **נספח 12** למכרז.
- 12.16. אישור קיום ביטוחים בהתאם לנוסח **נספח 14**

מובהר, כי בשלב הגשת ההצעה, אין צורך להחתים את חברת הביטוח מטעם המציע על האישור על קיום ביטוחים (נספח 14). עם זאת, על המציע לוודא ולאשר עם סוכן/חברת ביטוח לפני הגשת הצעתו למכרז כי יוכל לקבל אישור על קיום ביטוחים בנוסח המצורף למכרז, היה והצעתו תזכה במכרז.

12.17. כתב ויתור ופטור מאחריות בהתאם לנוסח **נספח 15** למכרז.

12.18. פריסת מתקנים קיימים בהתאם לנוסח **נספח 16** למכרז.

12.19. אישור תקף על פטור מניכוי מס במקור ואישור עוסק מורשה.

12.20. קבלה המעידה על רכישת מסמכי המכרז.

12.21. **למציע שהוא תאגיד** – צילום תעודת רישום התאגיד ותדפיס מעודכן מרשם רשמי בישראל כדין בהתאם לישות המשפטית של המציע, שאינו עולה על 30 ימים טרם פרסום המכרז, בו מפורטים בעלי המניות והמנהלים של התאגיד.

• כמו כן יש לצרף אישור עורך דין של התאגיד על זהות בעלי המניות בתאגיד, מנהליו הרשומים ומנהליו בפועל, וכן זהות המוסמכים לחתום בשם התאגיד ואישור כי ההצעה נחתמה על ידי מורשה החתימה.

12.22. **למציע שהוא יחיד** – צילום תעודת זהות.

13. כל מסמכי המכרז, נספחיו, תצהיריו, מסמכי הבהרות וכל מסמך ונספח אחר ככל שנדרש חתומים ומאושרים כנדרש [בין היתר באמצעות חתימת המציע + חותמת בתחתית כל עמוד ובמקומות נוספים המיועדים לכך].

#### 14. **בדיקת ההצעות על ידי המועצה**

א. בעת הדיון בהצעות תהיה המועצה רשאית להפעיל קשת רחבה של שיקולים לבחירת המציע הזוכה לרבות, בין היתר, כושרו, ניסיונו, יכולתו המקצועית של המציע, יכולתו הארגונית והכלכלית, הציוד שברשותו וכן כל שיקול או נימוק אחר כפי שתמצא לנכון והיא אינה מתחייבת לקבל את ההצעה הזולה ביותר או כל הצעה שהיא.

ב. המועצה שומרת על זכותה לפנות לפי שיקול דעתה במהלך הבדיקה וההערכה של ההצעות אל המציעים (כולם או חלקם) על מנת לקבל הבהרות להצעותיהם או בכדי להסיר אי בהירויות שעשויות להתעורר בבדיקת ההצעות, וכן לזמנם לראיון ו/או להשלים מידע חסר ו/או המלצות ו/או אישורים לרבות בקשר לבירור עמידתם בתנאי הסף של המכרז.

ג. למען הסר ספק, ועדת המכרזים רשאית לפסול הצעה אשר לדעתה הינה הצעה גירעונית ו/או הצעה אשר מעלה חשש לאי מילוי התחייבויות הקבלן כלפי עובדיו לפי תנאי מכרז זה ובהתאם להוראות דיני עבודה.

ד. למכרז זה הוכן אומדן של שווי ההתקשרות (להלן: "**האומדן**"). המועצה שומרת על זכותה לפסול הצעות החורגות מהאומדן, גם אם הן עומדות בתנאי הסף, ואף אם הוגשה למכרז הצעה אחת בלבד או שנותרה הצעה אחת בלבד לדיון. ככל שיוחלט על ידי המועצה לפסול הצעה בשל היותה חורגת מהאומדן, לא תיבחן ההצעה ולא תנוקד כלל, על אף האמור בכל מקום אחר במכרז זה. לא תישמע כל טענה מצדו של מציע על כך שהצעתו עומדת בדרישות המכרז, אם היא נפסלה בשל היותה חורגת כאמור מהאומדן הכספי.

ה. המועצה רשאית לא להתחשב כלל בהצעה בשל חוסר התייחסות מפורטת לתנאי וסעיפי המכרז, באופן שלדעת המועצה מונעת הערכת ההצעה כראוי.

ו. כן תהא רשאית המועצה לערוך בדיקות ולקבל חוות דעת מיועצים ומגורמים שונים לגבי המציעים ו/או הצעותיהם, כולם או חלקם, לרבות ביחס לטיב השירות ו/או לניסיונם ו/או ביחס ליכולתם למתן השירותים נשוא מכרז וחוזר זה במיומנות ובאיכות גבוהים.



ז. המועצה שומרת לעצמה את הזכות לפסול על הסף מציע אשר קיימת לגביו חוות דעת שלילית על טיב עבודתו וטיב מתן השירותים על ידו, למועצה או לגוף אחר אשר המועצה סומכת על חוות דעתו. במקרים אלה תינתן למציע זכות טיעון בכתב ו/או בעל פה לפני מתן ההחלטה הסופית, וזאת בכפוף לשיקול דעתה הבלעדי של המועצה.

ח. המועצה שומרת לעצמה את הזכות לפסול מציע אשר לו ו/או למי מבעלי השליטה בו ו/או למי מנושאי המשרה בו, מידע פלילי כהגדרתו בחוק המידע הפלילי ותקנות השבים, התשע"ט-2019, וכן לפסול מציע אשר הוא ו/או מי מבעלי השליטה ו/או מי מנושאי המשרה בו, הורשע בעבירות הנוגעות להגנה על קטינים וחסרי ישע ו/או הורשע בעבירות הנוגעות לתחום לעבודות ולשירותים מסוג העבודות והשירותים נשוא מכרז זה, למעט מידע על פרטי רישום כאמור לעיל, שהתיישנו או שנמחקו. בנוסף, ניתן לפסול מציע אשר מתנהלים נגדו ו/או נגד מי מבעלי השליטה ו/או מי מנושאי המשרה בו הליכים בגין עבירות כאמור. כן שומרת לעצמה המועצה את הזכות לפסול מציע אשר עומדות כנגדו ו/או כנגד מי מבעלי השליטה בו, תביעות משפטיות ו/או הליכים משפטיים הנוגעים לפירוק ו/או לפשיטת רגל ו/או לכינוס נכסים.

**החלטת הפסילה הנ"ל תיעשה בהתאם לשיקול דעתה הבלעדי של ועדת המכרזים, בין היתר, בהתחשב בהשלכות של ההרשעות/הליכים על הזיקה למתן השירותים נשוא המכרז ו/או על אמינות ומהימנות המציע ו/או כשירותו ו/או יכולתו לבצע את השירותים כנדרש ובהתאם לאמות המידה המנויות בסעיף 36 לחוק המידע הפלילי ותקנות השבים, תשע"ט-2019.**

#### ט. שלים בבחינת ההצעות

**שלב א'** - בדיקת עמידת ההצעה בתנאי הסף: בשלב זה ייבדקו מסמכי ההצעה שהוגשו על ידי כל מציע על מנת לוודא שההצעה עומדת בתנאי הסף שנקבעו למכרז. כמו כן, ייבדק בשלב זה צירופם של המסמכים הנדרשים להצעה. יובהר, כי אי צירוף המסמכים כנדרש, עלולים להביא לפסילת ההצעה. אך ורק הצעות אשר יעמדו בתנאי הסף כאמור, יעברו לשלב הבא של בחינת ההצעות.

#### **שלב ב' - בדיקת הצעת המחיר:**

1. על המציע לנקוב בהצעתו (פרק ד') במחיר המוצע על ידו דמי זיכיון כמפורט בפרק ד' שכותרתו "הצעת המציע" או "דף ההצעה".
2. ההצעה המיטבית תהא ההצעה הכשירה בה הוצעו דמי הזיכיון למ"ר הגבוהים ביותר [סעיף 2 פרק ד'].
3. היה גובה דמי הזיכיון שווה בשתי הצעות או יותר, המועצה תערוך הגרלה בין המציעים האמורים, וזאת בכפוף להוראות סעיף 15 להלן, העדפת עסק בשליטת אישה. למציעים לא תהינה כל טענה ו/או דרישה ו/או תביעה בקשר להחלטת המועצה או לתוצאותיה.

#### 15. העדפת עסק בשליטת אישה

על מציע העונה על הדרישות של צו המועצות המקומיות (א) (תיקון מס' 2), התשע"ו-2016 (להלן: "התיקון לצו המועצות המקומיות"), לענין עידוד נשים בעסקים, להגיש במועד הגשת ההצעה, אישור ותצהיר לפיו העסק הוא בשליטת אישה בהתאם לסעיף 2ב' לחוק חובת המכרזים, התשנ"ב-1992. בהתאם לסעיף 22(ה1) לתוספת הרביעית לצו המועצות המקומיות, תשי"א-1950, במקרה בו לאחר שקלול התוצאות מצאה הוועדה כי יש להמליץ באותה מידה על שתי הצעות ואחת מן ההצעות היא של עסק בשליטת אישה, תיבחר ההצעה האמורה כזוכה במכרז ובלבד שצורף לה בעת הגשתה, אישור ותצהיר כאמור.

#### 16. "זוכה חלופי"

חתימת וחותמת המציע המעידים על אישור הסכמה קריאה והבנת המוזכר בעמוד זה: \_\_\_\_\_

א. ועדת המכרזים תהיה רשאית לבחור במציע/ים, שהצעותיהם הינן הבאות בדירוג לאחר ההצעה הזוכה, כ "זוכה חלופי". בכל מקרה בו הזוכה המקורי יחזור בו מהצעתו, או שלא ייחתם עמו חוזה או שיבוטל החוזה שנחתם עמו, מכל סיבה שהיא, זאת בהתאם לשיקול דעתה הבלעדי ובלבד שטרם חלפו 6 חודשים ממועד משלוח הודעת הזכייה לזוכה ו/או ממועד חתימת העירייה על החוזה עם הזוכה, בהתאמה.

ב. לזוכה החלופי לא תהיה כל עילת תביעה כלפי העירייה אם לא תתקשר עמו במהלך תקופה זו, לרבות הארכותיה. ההתקשרות עם הזוכה החלופי כאמור, נתונה לשיקול דעת העירייה בלבד והיא תהא רשאית שלא לפנות אליו, אלא לבטל המכרז או לפרסם מכרז חדש/נוסף.

#### 17. הצעת המציע :

המציע ימלא את הצעתו לתשלום דמי זיכיון כמפורט בפרק ד' שכותרתו "הצעת המציע" או "דף ההצעה".

#### ערבות הצעה :

18. כאמור בתנאי הסף, על המציע לצרף להצעתו ערבות בנקאית אוטונומית בנוסח נספח 4 ע"ס 15,000 ₪ בתוקף עד ליום 23.6.2024 (להלן: "ערבות ההצעה").

18.1. למועצה קיימת הזכות והרשות לדרוש הארכת תוקף הערבות והמציע יהיה חייב במקרה כזה להאריך תוקף הערבות. מציע שלא ינהג כן – המועצה תהא רשאית לחלט את ערבות ההצעה ו/או לפסול הצעתו.

18.2. הערבות תשמש בין היתר כבטחון לחתימת החוזה על ידי הזוכה אם יוזמן לחתום על החוזה ולא יעשה כן ו/או באם יידרש להשלים מסמכים ויימנע מלעשות כן כגון ערבות ביצוע ואישורי ביטוח.

18.3. הערבויות יוחזרו למציעים האחרים עד חודש מהמועד בו הושלמו כל המסמכים הנדרשים שיידרש זוכה המכרז להעביר לידי המועצה.

18.4. המועצה תהיה רשאית לממש את הערבות אם המציע יזכה במכרז ולא יתקשר עם המועצה בחוזה במועד שתקבע המועצה ו/או לא ימלא אחר התנאים המוקדמים להתקשרות בחוזה כאמור לעיל. סכום הערבות שימומש יהא פיצוי מוסכם (להלן: "פיצוי מוסכם להצעה") והמציע מסכים כי סכום זה הוא סכום הפיצויים הנכון אשר יגיע למועצה בגין הפרת התחייבות המציע כמתואר לעיל. בנוסף לפיצוי מוסכם, המועצה תוכל לתבוע בגין כל נזק באם ייגרם בשל פועלו ו/או מחדלו ו/או אחר של המציע, וכל זאת בהקשרו של מכרז זה ועפ"י כל דין.

#### תוקף ההצעה :

19. הצעת המציע תחייב את המציע ותעניק למועצה טענת ציפייה ו/או הסתמכות כי המציע לא יחזור בו מהצעתו. יובהר, כי תוקף ההצעה משמע תוקף הערבות הבנקאית. המועצה תהא רשאית לדרוש הארכת תוקף הערבות הבנקאית. במקרה שבו תוארך הערבות, יוארך בהתאמה תוקף ההצעה. מציע שיסרב להארכת תוקף הערבות, ייחשב כמציע שחזר בו מהצעתו והמועצה תהיה רשאית לחלט את ערבותו, להמשיך בהליך המכרז ולבחור בהצעת מציע אחר אשר הסכים לבקשתה להארכת תוקף הערבות כאמור, וזאת אף אם ההצעה שערבותה לא הוארכה כאמור, הייתה הצעה עדיפה. אין באמור לעיל כדי לחייב את המועצה לבחור ו/או להתקשר עם כשיר שני ו/או שלישי כאמור.

#### בדיקות לפני הגשת ההצעה :

חתימת וחתימת המציע המעידים על אישור הסכמה קריאה והבנת המוזכר בעמוד זה : \_\_\_\_\_

20. בטרם מציע יגיש הצעתו נשוא המכרז, חלה עליו החובה לבחון את כל ההיבטים העסקיים, הכלכליים, התפעוליים, המשפטיים, ההנדסיים וכל היבט אחר שיש בכוחו להשפיע על הרווחיות ו/או הכדאיות ו/או ההיתכנות ו/או קרות אירוע בלתי צפוי שמעצם טבעו עלול לפגוע בכדאיות הכלכלית של המכרז (להלן: "נושאי הבדיקה"), ועל המציע לכלכל את צעדיו ולשקלל היבטים אלה ואחרים בהצעתו למכרז.

- 20.1. **עבודות תשתית.** (יובהר כי מתוכננת הרחבת רחוב הרצל)
- 20.2. כל הצעה של המציע כמוה כהצהרה, כי נעשו על ידו כל הבדיקות הרלוונטיות לצורך הגשת הצעה למכרז זה והתקשרות עם המועצה מכוחו, והגשת ההצעה מהווה משום הצהרה של המציע, כי מתקיימת כדאיות מבחינתו להגשת הצעה למכרז ולהתקשרות עם המועצה;
- 20.3. הגשת ההצעה תשמש ראיה לכך שהמציע בדק את כל המסמכים, מכיר, מבין ויודע את תוכנם, מסכים להם ומתחייב לפעול על פיהם. לאחר הגשת ההצעה לא תתקבל שום טענה או תביעה מצד המציע המבוססת על חוסר ידיעה, אי הבנה, ספק במשמעות, כוונה שונה, טעות או ברירה כלשהי ביחס למסמכי המכרז.
- 20.4. הקבלן הזוכה לא יטען כל טענה שיש בה כדי לפצותו בגין פגיעה ו/או נזק כספי ו/או נזק אחר שנוצר/ו באופן ישיר ו/או עקיף והקשורים לנושאי הבדיקה כאמור.

#### **הסרת שילוט מדרך שאינה עירונית ומדרך עירונית:**

21. הקבלן מצהיר ומתחייב כי לא יטען כנגד המועצה [אם באמצעות הגשת תביעה ו/או אחר] כל טענה שיש בהעלאתה דרישה ו/או בקשה ו/או אחר לפיצוי כספי/הפחתה של דמי זיכיון/קיצוץ/פיצויי קיום/אובדן רווח וכד', וכל זאת באם יידרש להסיר מתקן/ני פרסום ו/או להפסיק להציג בהם פרסום מסחרי בשל דרישת המועצה ו/או בשל כל החלטה של כל גוף שיפוט ו/או סטטוטורי ו/או מכל סיבה שהיא [חל בעינים של כל מתקני הפרסום בכלל ושל אלה הנראים **מדרך שאינה עירונית בפרט**].

#### **מתקני פרסום אחרים:**

21.1. מובהר, כי לקבלן יוענקו זכויות להצבה תפעול ושיווק של מתקני הפרסום נשוא המכרז ובמיקומים שונים בהתאם למוזכר במסמכי המכרז והוראות המנהל בלבד כהגדרתו בסעיף מונחים בחוזה המכרז, והזוכה מוותר מראש על כל טענה, דרישה או תביעה כספית ו/או אחרת בעניין מתקני פרסום בהם אינו מחזיק/יחזיק ו/או שלא צומחת לו מהם חובה ו/או זכות הקשורה במסמכי המכרז (להלן: "**המתקנים האחרים**"), וככל שיתקיימו ו/או קיימים המתקנים האחרים [עם פרסום מסחרי או לא], וזאת אף אם מוצבים ו/או יוצבו בשטח המועצה ו/או המוחזק על ידי המועצה או לאו, אם בשטח ציבורי ו/או פרטי ו/או בכל מיקום שהוא המהווה חלק משטח השיפוט של המועצה המקומית קדימה צורן, אם בטרם פרסום המכרז ו/או אם לאחר פרסומו. מובהר, כי המתקנים האחרים עשויים לכלול מתקני פרסום מכל סוג שהוא מכוח התקשרות חוזית עם המועצה ו/או עם המועצה ו/או כל תאגיד אחר הקשור במועצה לרבות מתקני פרסום מסוג מתקני הפרסום נשוא המכרז.

#### **הודעת זכייה והשלמת מסמכים לצורך תחילת תקופת ההתקשרות**

22. המציע שהצעתו תיבחר כזוכה במכרז (להלן: "**הזוכה**") יקבל לידי הודעת זכייה, בה יפורטו הפעולות וההשלמות שיידרש לעשות לצורך ביצוע ההתקשרות עם המועצה, לרבות המצאת ערבות בנקאית אוטונומית בנוסח המצורף **כנספח 13**, השלמת נספחי ביטוח חתומים כנדרש וכד'. ככל ולא צוין אחרת

במסגרת הודעת הזכייה, השלמת המסמכים הנדרשים על ידי הזוכה תבוצע בתוך 10 ימים מקבלת הודעת הזכייה.

- 22.1. זוכה שנדרש לחתום על החוזה, ולא החזירו בצירוף המסמכים הנ"ל, בתוך 7 ימים מיום בו הודע לו על זכייתו כאמור לעיל, המועצה תהא רשאית לבטל זכייתו ו/או לחלט את ערבות המכרז שהמציא, כולה או חלקה, וזאת כפיצוי קבוע ומוסכם וללא כל צורך בהוכחת נזק, וזאת מבלי לפגוע בזכותה של המועצה לתבוע את המציע בגין יתר הנזקים שנגרמו לה בגין כך ומבלי לפטור את הזוכה ממילוי כל התחייבויותיו במסגרת מכרז זה ו/או לבחור בהצעה אחרת כהצעה הזוכה ו/או לנקוט בכל צעד אחר, הכל על פי שיקול דעתה הבלעדי, הכל בלא לגרוע מכל זכות העומדת למועצה בהתאם להוראות מכרז זה ועל פי כל דין.
- 22.2. לא עמד הזוכה בלוח הזמנים שנקבע כאמור לעיל יחויב הזוכה בתשלום פיצוי קבוע ומוסכם מראש בסך של 500 ₪ צמוד למדד המחירים לצרכן על בסיס המדד הידוע ביום האחרון להגשת ההצעות על כל יום איחור, וזאת בנוסף לכל סעד העומד למועצה עפ"י כל דין ובנוסף לזכותה של המועצה לממש את הערבות ולבצע את השירותים בדרך הנראית לה, בין בעצמה ובין ע"י מציע אחר או כל ספק אחר.
- 22.3. כמו כן, תהא המועצה רשאית, מבלי לתת כל הודעה או התראה, להתקשר בחוזה עם מציע אחר וזאת לפי שיקול דעתה הבלעדי. לזוכה לא תהיה כל טענה ו/או תביעה ו/או זכות לפיצוי עקב התקשרותה של המועצה עם מציע אחר במקומו.
- התקשרה המועצה עם מציע אחר בשל אי מילוי התחייבויות הזוכה, יהיה הזוכה חייב לשלם למועצה את ההפרש הכספי בין ההצעה שנבחרה על ידי המועצה לבין הצעתו הוא, למשך שלושת חודשי ההתקשרות הראשוניים עם המציע האחר. אין באמור לעיל כדי לפגוע בכל זכות או סעד שיעמדו לרשות המועצה כנגד הזוכה עקב הפרת ההתחייבויות שנטל על עצמו המציע עם הגשת הצעתו למכרז.
- 22.4. פעלה המועצה באחת מהאפשרויות המפורטות בסעיף זה לעיל, לא תהיה למשתתפים במכרז כל זכות ו/או דרישה טענה מכל סוג שהוא כלפיה, לרבות לא זכות להחזר ההוצאות שהוצאו על ידם בגין ו/או לצורך ההשתתפות במכרז.
- 22.5. ככל ולא צוין אחרת במסגרת הודעת הזכייה, השלמת המסמכים הנדרשים על ידי הזוכה תבוצע בתוך 10 ימים מקבלת הודעת הזכייה.
- 22.6. במקרה בו זוכה המכרז לא ימלא אחר התנאים המוזכרים לעיל, או אז, האמור יחשב כהפרת התחייבות כלפי המועצה, והמועצה תהא רשאית לחלט את ערבות ההצעה, לבטל את זכייתו, ולהתקשר עם מציע אחר, או לנקוט בכל פעולה אחרת לפי שיקול דעתה הבלעדי. יובהר כי סכום ערבות ההצעה במלואו ישמש פיצוי קבוע ומוסכם מראש בגין הפרה יסודית של זוכה המכרז כמוזכר לעיל.
- 22.7. פעלה המועצה באחת מהאפשרויות המפורטות בסעיף זה לעיל, לא תהיה למשתתפים במכרז כל זכות ו/או דרישה טענה מכל סוג שהוא כלפיה, לרבות לא זכות להחזר ההוצאות שהוצאו על ידם בגין ו/או לצורך ההשתתפות במכרז.
- 22.8. הזוכה במכרז יידרש לספק את השירות רק לאחר ובהתאם לקבלת הזמנה תקציבית חתומה ומאושרת ע"י המועצה. הזוכה יידרש לביצוע השירותים הנדרשים בהתאם להנחיות המנהל ולשביעות רצון המועצה הכלל כמפורט במסמכי המכרז.
- 22.9. המועצה תודיע בכתב לכל מציע שהצעתו לא התקבלה, על אי קבלת הצעתו והמציע לא יהא זכאי לקבל פיצוי או שיפוי כלשהם מהמועצה. כמו כן, המועצה איננה מתחייבת למסור פרטים או נימוקים לאי קבלת הצעה כלשהי או למסור פרטים על ההצעה שנתקבלה, אלא ככל שמחייבים אותה דיני המכרזים.
- 22.10. הערבות תוחזר למציע שהצעתו לא תתקבל במכרז, לאחר שייחתם החוזה לביצוע השירותים נשוא המכרז עם מי שייקבע על ידי המועצה כזוכה.

22.11 למציע ו/או למי מטעמו, לא תהיינה כל טענות, דרישות ו/או תביעות מכל סוג ומין שהוא כלפי המועצה בשל שימוש המועצה בזכויותיה אלו.

22.12 המציע בחתימתו בשולי מסמך זה מאשר את הסכמתו לכל האמור לעיל.

### תחילת תקופת התקשרות

23. מועד תחילת תקופת ההתקשרות בין הזוכה במכרז לבין המועצה יחול במועד שיקבע בהודעת הזכייה או בהודעה אחרת לפי שיקול דעת המועצה, מבלי לגרוע מהאמור, על הקבלן להיערך לתחילת מימוש ההתקשרות בתוך 14 ימים ממועד קבלת הודעת הזכייה.

### 24. הזמנת השירותים ותנאים נוספים

א. ההתקשרות עם הזוכה והיקפה, מותניים בקיומו של תקציב מאושר על ידי המועצה, בצרכים המשתנים של המועצה וכן בקבלת כל האישורים התקציביים וההשתתפות מאת משרדי הממשלה או מאת גופים אחרים שאמורים לממן או להשתתף במימון השירותים, ככל שישנם.

במקרה בו לא יהיה למועצה תקציב מאושר לרכישת השירותים ו/או לא יתקבלו כל האישורים התקציביים ו/או ההרשאות לרכישתם כמפורט לעיל, לא יינתנו השירותים ע"י הזוכה ו/או לא יינתנו חלקם של השירותים אשר לא נתקבלה בגינם הרשאה תקציבית ולא תהיה למציעים ו/או לזוכה כל טענה ו/או תביעה עקב כך.

ב. המועצה רשאית להגדיל את היקף השירותים ב-25% או ב-50% בהתאם לצו המועצות המקומיות, תשי"א - 1950 ובכפוף לאישור תקציבי, בהתאם לשיקול דעתה הבלעדי.

ג. המועצה רשאית כלל לא להעביר לביצוע הזוכה שירותים כלשהם, או להעביר לביצוע שירותים בהיקפים משתנים ו/או להזמין חלק מן השירותים, מעת לעת ועל פי צרכי המועצה, ולקבלן לא יהיו כל טענות ו/או דרישות ו/או תביעות בגין כך.

ד. המועצה רשאית לבטל את המכרז ו/או להחליט לבצע בעצמה את השירותים או חלקם ו/או להחליט על דחיית רכישת חלק מן השירותים, בהתאם לשיקול דעתה הבלעדי של המועצה ו/או בהתחשב בתקציב שיעמוד לרשות המועצה ו/או עקב שינויים רגולטוריים רלוונטיים. המועצה שומרת על זכותה לפרסם מכרזים חדשים במקרה בו החליטה על ביטול המכרז כאמור דלעיל ו/או לרכוש את השירותים או חלקם ללא מכרז, הכל בכפוף לדין החל עליה.

ה. בוטל המכרז או הוקטן היקפו או הוגדל היקפו או נדחה ביצועו ו/או חלק ממנו, מכל סיבה שהיא, לא תהא למציע ו/או לזוכה כל תביעה ו/או זכות תביעה בגין כל פיצוי אף אם יגרם לו נזק כאמור, והמציע ו/או הזוכה לא יהיה זכאי לפיצוי מכל מין וסוג ולא ייערך כל שינוי בתמורה שתשולם לו. בנסיבות ביטול מוחלט של המכרז תשקול המועצה לזכות את המציע ו/או הזוכה בהחזר המחיר ששולם על ידו למועצה עבור רכישת מסמכי המכרז.

ו. החליטה המועצה לבצע חלק מן השירותים בלבד ו/או לדחות את ביצוע חלק מן השירותים למועד מאוחר יותר, ייחתם עם הזוכה חוזה על בסיס הצעתו, בשינויים הנדרשים בנסיבות העניין. המועצה שומרת על זכותה לפרסם מכרזים נפרדים ונוספים לביצוע חלק השירותים שהזמנתם בוטלה/ נדחתה כמפורט לעיל.

ז. כמו כן, שומרת המועצה על זכותה להזמין מהזוכה, בכל מועד מאוחר יותר, את חלקי השירותים אשר לא הוזמנו בתחילת ביצוע השירותים וביצוען נדחה כאמור. במקרה כזה מתחייב הזוכה לבצע את אותם שירותים שנדחו במחיר הצעתו ובתנאים המוגדרים בחוזה.

ח. המועצה תהא רשאית לדרוש מהמציע אישור בדבר פרטי העובדים אשר יועסקו לצורך מתן השירותים נשוא מכרז זה, וכן תהא המועצה רשאית לדרוש החלפת עובד המציע המספק את השירות עבור המועצה בעובד אחר, בהתאם לשיקול דעתה המלא.

## 25. שונות

א. מובהר בזה, כי מציע, לרבות זוכה, לא רשאי לבוא בתביעות, בטענות או בדרישות כלפי המועצה, בגין כל עיכוב בחתימה על חוזה ו/או הזמנת השירותים ו/או הפסקת השירותים, זמנית או קבועה, אשר יגרמו, אם יגרמו, כתוצאה מהליכי משפט שיינקטו, אם יינקטו, על ידי מציע או צדדים שלישיים כלשהם.

ב. כל מציע, לרבות זוכה, מצהיר בזה כי לקח בחשבון אפשרות של עיכובים בחתימת החוזה ו/או הפסקת שירות/עבודה זמנית או קבועה, והוא מוותר על כל טענה, דרישה או תביעה כלפי המועצה עקב כך.

ג. בהתאם לתקנה 21(ה) לתקנות חובת המכרזים, התשנ"ג - 1993, ולתקנה 22(ט) לצו המועצות המקומיות, תשי"א - 1950 מציעים רשאים לבקש לעיין בהצעה הזוכה. מציע אשר סבור כי סעיפים מסוימים בהצעתו מהווים סוד מסחרי או סוד מקצועי והוא מתנגד להתיר למציעים שלא זכו במכרז לעיין בהם, יציין מראש את חלקי הצעתו אשר לטענתו חסויים (להלן: "**סוד מסחרי**") במסגרת מסמך ט' למסמכי המכרז. יובהר, כי בקשה לאי חשיפת מסמכים כלשהם אשר לא יפורטו בה נימוקי המציע לאי החשיפה - לא תידון. כן יובהר, כי בהתאם לעמדת בתי המשפט, לא ניתן להתנגד לחשיפת הצעת המחיר. מציע שלא יצרף להצעתו נספח כאמור בנוסף לאמור בכל דין, ייחשב כמי שנתן את הסכמתו לכך שבמקרה שיזכה במכרז, יהיו המציעים האחרים זכאים לעיין בהצעתו במלואה. ציין המציע בנספח כאמור, מסמכים שהוא אינו מסכים לחשיפתם, ייחשב הדבר כהסכמה מפורשת מצידו להיות מידע זה סודי גם בהצעות המציעים האחרים ולויתור מראש על זכותו לעיין במידע זה בהצעותיהם. על אף האמור לעיל, ועדת המכרזים רשאית להציג בפני מציעים שלא זכו במכרז, כל מסמך ומידע אשר לשיטתה אינם מהווים סוד מסחרי או מקצועי. ההחלטה הסופית בעניין העיון בהם מסורה לשיקול דעת ועדת המכרזים בלבד.

ד. המציע, ו/או בעל עניין במציע, ו/או כל גוף שהמציע הינו בעל עניין בו או נושא משרה בכל אחד מהם לא יפעלו לתיאום הצעת המציע עם הצעת מציע אחר כלשהו ולמועצה שמורה הזכות לפסול הצעות אשר יימצא כי נערך תיאום בהגשתן ו/או לצורך הגשתן. מבלי לגרוע מכלליות האמור לעיל, תיאום הצעות כולל:

1. כריתה מפורשת של חוזה או הבנה מכל סוג עם אדם או גוף כלשהו - למעט אדם או גוף שהינו בעל עניין במציע - בעניין עלויות, שיתוף פעולה, מימון, מחירים, העברת נכסים, אסטרטגיות, הכל בנוגע להצעה וכיו"ב.

2. קבלה של מידע כאמור או החלפת מידע בצורה אחרת, פרסום מידע או גילוי לאדם או לגוף כלשהו, כאשר ידוע למציע כי האדם או הגוף הוא בעל עניין או נושא משרה או שלוח או עובד של מציע אחר.

ה. מציע איננו רשאי להמחות את זכויותיו או התחייבויותיו לפי הזמנה זו ולפי החוזה, כולן או חלקן, לצד שלישי, והוא איננו רשאי להעביר את ביצוע השירותים, כולם או חלקם, במישרין או בעקיפין, לצד שלישי, ללא קבלת הסכמת המועצה ותמיר, מראש ובכתב, ובהתאם להוראות החוזה. ניתנה הסכמה כאמור, אין בכך כדי לגרוע מהתחייבויותיו של המציע לפי הזמנה זו ולפי החוזה, והאחריות לביצוע החוזה תישאר של המציע בכל מקרה.

ו. מסמכי המכרז הינם רכושה של המועצה וקניינה הבלעדי והם נמסרים למציעים למטרת הצעת הצעות למועצה, כאמור במכרז זה, ולא לשום מטרה אחרת. מקבל מסמכי המכרז לא יעתיק אותם ולא ישתמש בהם אלא למטרת הגשת הצעתו.

ז. יש לראות את מסמכי המכרז כמשלימים זה את זה. בכל מקרה של סתירה, אי התאמה או דו משמעות בין תנאי המכרז להוראות החוזה/ הנספחים, תכרענה הוראות החוזה/ הנספחים, לפי העניין ובהתאם לשיקול דעת המועצה.

## פרק ג'

## ריכוז עקרונות מסגרת של מסמכי המכרז

**מסמך זה נוסח לצורך נוחות המציע/הקבלן.** יש במסמך זה כדי לשקף את עיקרי בסיס חובות הקבלן כלפי המועצה. ומכאן, שלא כל החובות אשר יחולו על הקבלן מכוח המכרז נזכרו בפרק זה וכוחן של הוראות וחובות המוזכרות בפרק ו/או נספח אחרים יחולו על הקבלן בהתאם למנוסח בהן. **בכל מקרה של סתירה בין מסמך זה לבין החוזה יכריעו הוראות החוזה.**

## מהות ההתקשרות:

1. הקבלן ישלם דמי זיכיון בנוסף לתשלומים אחרים לצורך ביצוע העבודות והתחייבויותיו שיחולו כולן על חשבונו, הכוללות בין היתר, העתקה, סילוק, הזזה של מתקני פרסום, ביצוע הדפסה והתקנה של מסרים ציבוריים ו/או מסרים מסחריים, תחזוקה ותפעול של מתקני פרסום מסוג גדולי מידות ומתקני ריהוט וכל זאת כנגד מתן זכויות לפרסום על מתקני פרסום אלו בלבד והכול בהתאם למפורט בחוברת המכרז.

## תקופת ההתקשרות:

2. תקופת ההתקשרות מכוחו של המכרז תהא **5 שנים** (60 חודשים). מבלי לגרוע מהאמור לעיל, למועצה בלבד שמורה הזכות להאריך את תקופת החוזה בשתי תקופות נוספות כל אחת בת שנה או חלק ממנה. סך כל תקופת החוזה לא תעלה על שבע (7) שנים

## סוג כמויות וגודל מתקני הפרסום במועד פרסום המכרז:

3. בטבלאות שלהלן פירוט כמויות, גדלים וסוגי מתקני הפרסום כפי שידועים למועצה במועד פרסום המכרז. בהמשך לאמור מובהר כי, ככל ויתברר בתחילת תקופת ההתקשרות ו/או במהלכה, כי קיים פער/שוני בחלק מהנתונים המוזכרים בטבלה שלהלן או בכל טבלה אחרת, האמור לא יהווה עילה לשינוי תנאי ההתקשרות ו/או להעלאת טענה ו/או להגשת תביעה/דרישת פיצוי מצד הקבלן כלפי המועצה:

מתקני הפרסום במועד פרסום המכרז				
סוג מתקן	כמות מתקנים	כמות פני פרסום הנובעים מסה"כ המתקנים	כמות פני פרסום ציבוריים	כמות פני פרסום מסחריים
בילבורד דו"צ	9	18	4	14
בילבורד חד צדדי	1	1	0	1
מכוון מואר	12	24	12	12
ראשי פרסום	ככל וקיימים ראשי פרסום יובהר לגביהם כי אינם רכוש המועצה ועל הזוכה לפעול בעניינם בהתאם להוראות מסמכי המכרז.			

## רכישה והוספת מתקנים בתקופת ההיערכות:

4. במהלכה של תקופת ההיערכות [בהתאם ללוח"ז הקבוע בחוזה המכרז] הקבלן יידרש לרכוש לספק ולהציב על חשבונו:

- 12 מכוונים מוארים [במקומם של הקיימים אשר יוסרו]

- 20 נון סטופים דו צדדיים

חתימת וחותמת המציע המעידים על אישור הסכמה קריאה והבנת המוזכר בעמוד זה: \_\_\_\_\_



**הוספת טוטמים ו/או המרת בילבורדים לטוטמים:**

5. בכפוף לאישור המועצה בכתב ומראש, הקבלן יהיה רשאי להציב מתקני פרסום מסוג טוטם ו/או להמיר מתקן בילבורד קיים במתקן טוטם חדש שיבוא במקומו.

**הצמדת מרכזיות שילוט:**

6. החל מיום 1.1.2024 יתווספו למצבת סוג וכמות מתקני הפרסום נשוא המכרז מתקני פרסום מסוג מרכזיות שילוט, וכל הזכויות והחובות החלים על מתקני הפרסום האחרים יחולו בעניינם של מתקנים אלו על הקבלן מהמועד האמור והכל בהתאם למוזכר בחוזה המכרז [אם לעניין תפעול, תחזוקה, אופן שימוש, תשלומי דמי זיכיון, אגרות וכד'].

**מסרים ציבוריים/מסרי מועצה:**

7. הקבלן יידרש לספק מכסת הפקות של מסרי ציבוריים שיותקנו ע"ג פני הפרסום במתקני הפרסום כמפורט בפרק ה'.

**אגרות שילוט וצריכת חשמל:**

8. הקבלן ישלם תשלומי אגרות שילוט בהתאם להוראות חוק עזר (מודעות ושלטים), ובנוסף, עלויות הקשורות בשימוש בחשמל לצורך הארת מתקני הפרסום ו/או הפעלת רכיביהם יחולו על חשבון הקבלן בהתאם לחיוב שיועבר לקבלן על ידי המועצה, וכל אלה בעניינם של מתקני הפרסום נשוא המכרז.

**זכות קניינית:**

9. מובהר בזאת כי, למעט ראשי הפרסום, כל מתקני הפרסום נשוא המכרז הקיימים במועד פרסומו ו/או המפורטים בנספח 16 הינם רכוש המועצה, וכן כל מתקני הפרסום אשר יוצבו ו/או יוחלפו על ידי הקבלן מכוח הוראותיו של חוזה המכרז, **יהפכו קניינה** של המועצה וזאת ממועד הצבתם [למעט החרג בעניין ראשי פרסום כאמור בחוזה המכרז].

## נספח 1

## פרטי המציע

א. מגיש ההצעה ימלא בכתב ידו את כל הפרטים הנדרשים בטבלה שלהלן;

7 פרטי המציע:

שם מלא	
סוג תאגיד [חברה בע"מ, עוסק מורשה, חברה ציבורית או אחר] [פרט]	
מס' תאגיד	
תאריך ייסוד	
כתובת ברשות החברות	

8 פרטי התקשרות:

כתובת למשלוח דואר	
משכנו הפיזי בה בו מוקם משרד המנכ"ל של המציע	
כתובת דוא"ל - מנכ"ל המציע	
כתובת דוא"ל - מזכירות המציע	
מס' פקס	
מס' טלפון	

9 מבנה ארגוני של המציע:

תפקיד	שם	שנות ניסיון בתחום	כמות שנים אצל המציע	כתובת דוא"ל [מייל]
מנכ"ל				
מנהל תפעול				
מזכירות		אין צורך למלא		

10 נציג הקבלן שיהא זמין בטלפון המצוין מטה לכל מענה שיידרש על ידי המועצה לאחר שעות העבודה המקובלות:

שם	תפקיד	מספר טלפון נייד

11 עדכון פרטים: המציע מתחייב לעדכן את המועצה בכל שינוי בפרטים המוזכרים לעיל וכפי שמולאו על ידו.

חתימת וחותמת המציע המעידים על אישור הסכמה קריאה והבנת המוזכר בעמוד זה: \_\_\_\_\_

## נספח 2

## ניסיון המציע בהתקשרות עם גופים

ימולא על ידי נציג הגוף המפורט בנספח 5:

לבקשת \_\_\_\_\_ ח.פ.ע.מ. \_\_\_\_\_ (להלן: "המציע") וכחלק מהצעת המציע בעניינו של מכרז פומבי מס' 1/24, הרינו מאשרים כדלקמן: המציע עסק עבורנו באספקת, תפעול, הקמה ושיווק של 50 מתקני פרסום חוצות בין השנים 2019-2022. "גוף ציבורי" - עירייה או מועצה או תאגיד עירוני או חברה/משרד ממשלה או גוף שחל עליו חוק חובת המכרזים, תשנ"ב-1992. "מתקני פרסום חוצות" – לעניין זה, ייחשבו מתקני פרסום המשמשים להצגת מסרים מסחריים בעלי שטח דופן שגודלו 2 מ"ר לפחות. "שיווק" - לעניין זה, משמעו פרסום מסחרי, עסקי, שאינו עירוני

סוג מתקן/ני הפרסום	גודל דופן פרסום	כמות מתקני פרסום

1. פרטי הגוף:

- (א) שם הגוף: .....
- (ב) כמות תושבים/עובדים: .....
- (ג) פרטי נציג הגוף: .....
- (ד) מס' טלפון נציג הגוף: .....
- (ה) דוא"ל של נציג הגוף: .....

על החתום:

חתימת נציג הגוף: \_\_\_\_\_ שם: \_\_\_\_\_

תפקיד: \_\_\_\_\_ תאריך: \_\_\_\_\_

חתימת וחותמת המציע המעידים על אישור הסכמה קריאה והבנת המוזכר בעמוד זה: \_\_\_\_\_

נספח 3

בוטל

חתימת וחותמת המציע המעידים על אישור הסכמה קריאה והבנת המוזכר בעמוד זה: \_\_\_\_\_

## נספח 4

## נוסח ערבות בנקאית להשתתפות במכרז

סניף \_\_\_\_\_

רחוב \_\_\_\_\_

מיקוד \_\_\_\_\_

טלפון \_\_\_\_\_

תאריך \_\_\_\_\_

לכבוד

מועצה מקומית קדימה צורן

הנדון: ערבות בנקאית / הצעה מכרז פומבי 1/24 לתפעול, תחזוקה ושיווקשל מתקני פרסום חוצות במועצה המקומית קדימה צורן

1. על פי בקשת חברת/עוסק \_\_\_\_\_ ח.פ./מספר עוסק \_\_\_\_\_ (להלן - "הנערב") אנו ערבים ומתחייבים בזאת כלפיכם לתשלום כל סכום שהוא עד לסכום כולל של 15,000 ₪ (חמישה עשר אלף שקלים חדשים) (להלן - "סכום הערבות") שתדרשו מאת הנערב בקשר להצעה שהגיש במסגרת מכרז מס' 1/24 שפורסם על ידכם, לרבות לשם הבטחת המילוי של איזו מקרב התחייבויות הנערב עפ"י תנאי המכרז.
2. לפי דרישתכם הראשונה בכתב, לא יאוחר **משבעה ימים** מתאריך התקבל דרישתכם על ידינו לפי כתובתנו המפורטת לעיל, אנו נשלם לכם כל סכום הנקוב בדרישה ובלבד שלא יעלה על סכום הערבות, מבלי להטיל עליכם חובה להוכיח את דרישתכם ומבלי שתהיו חייבים לדרוש את התשלום תחילה מאת הנערב.
3. ערבות זו תישאר בתוקפה עד ליום 23 לחודש יוני שנת 2024 (כולל), אלא אם כן תודיעו לנו על הארכתה.
4. כל דרישה על פי ערבות זו צריכה להתקבל על ידינו בכתב לא יאוחר מהתאריך הנ"ל.
5. ערבות זו אינה ניתנה להעברה או להסבה.

בכבוד רב,

בנק

חתימת וחותמת המציע המעידים על אישור הסכמה קריאה והבנת המוזכר בעמוד זה: \_\_\_\_\_

## נספח 5

## נוסח תצהיר ניסיון המציע ועמידה בתנאי הסף

אני הח"מ \_\_\_\_\_, נושא ת"ז \_\_\_\_\_, לאחר שהוזהרתי כי עלי לומר את האמת, וכי אם לא אעשה כן אהיה צפוי לעונשים הקובעים בחוק מצהיר בזאת כדלקמן:

1. אני מכהן בתפקיד \_\_\_\_\_ ב \_\_\_\_\_ (להלן: "המציע") ומוסמך מטעם המציע ליתן תצהיר זה כחלק מהצעתו במסגרת מכרז פומבי מס' 1/24 לתפעול, תחזוקה ושיווק של מתקני פרסום חוצות במועצה המקומית קדימה צורן (להלן: "המכרז").

2. המציע עסק עבור גוף ציבורי אחד לפחות בתפעול, הקמה ושיווק של 50 מתקני פרסום חוצות בין השנים 2019-2022 בהתאם לטבלה להלן:  
 "גוף ציבורי" – עירייה או מועצה או תאגיד עירוני או חברה/משרד ממשלה או גוף שחל עליו חוק חובת המכרזים, תשנ"ב-1992.  
 "מתקני פרסום חוצות" – לעניין תנאי סף זה, ייחשבו מתקני פרסום המשמשים להצגת מסרים מסחריים בעלי שטח דופן שגודלו 2 מ"ר לפחות.  
 "שיווק" – לעניין זה, משמעו פרסום מסחרי, עסקי, שאינו עירוני.

מס"ד	שם הגוף	חודש ושנה של תחילת תקופת ההתקשרות	חודש ושנה של סיום ההתקשרות (במידה וגם במועד הגשת ההצעות השירותים ניתנים יש לציין)	פירוט השירותים	סוגי מתקני הפרסום	שם טלפון ותפקיד של נציג הגוף הציבורי [לצורך בירור פרטים לפי שיקול דעת המועצה]
1				<input type="checkbox"/> תפעול <input type="checkbox"/> הקמה <input type="checkbox"/> שיווק		
2				<input type="checkbox"/> תפעול <input type="checkbox"/> הקמה <input type="checkbox"/> שיווק		
3				<input type="checkbox"/> תפעול <input type="checkbox"/> הקמה <input type="checkbox"/> שיווק		
4				<input type="checkbox"/> תפעול <input type="checkbox"/> הקמה <input type="checkbox"/> שיווק		

3. המחזור הכספי של המציע מתפעול, הקמה ושיווק של מתקני פרסום חוצות בכל אחת מהשנים 2019 ועד 2021 עמד על 1,000,000 ₪ [לא כולל מע"מ] לפחות.

חתימת וחותמת המציע המעידים על אישור הסכמה קריאה והבנת המוזכר בעמוד זה: \_\_\_\_\_

4. הנני מאשר נכונות ומהימנות הנתונים לגבי הפרויקטים והנתונים המפורטים בתצהיר זה וכן מסכים שהרשות ו/או מי מטעמה תפנה לבקשת המלצות מהלקוחות הנ"ל וכן תערוך בירור ביחס לכל פרויקט ונתון המפורט בתצהיר זה.

זה שמי, זו חתימתי ותוכן תצהירי לעיל, אמת.

\_\_\_\_\_  
תאריך

\_\_\_\_\_  
חתימת המצהיר

**\*\*יש לצרף מסמכים להוכחת הניסיון [סעיף 2]**

אישור עו"ד בעל רישיון עריכת דין בישראל:

אני הח"מ \_\_\_\_\_, עו"ד, מאשר/ת בזה, כי ביום \_\_\_\_\_ הופיעה בפני \_\_\_\_\_ מס' זיהוי \_\_\_\_\_, אשר הוכח לי כי הינו/הינה מורשה חתימה ב\_\_\_\_\_, ולאחר שהזהרתי אותה/ה כי עליו/ה לומר את האמת וכי יהיה/תהיה צפוי/ה לעונשים הקבועים בחוק אם לא יעשה/תעשה כן, אישר/ה את נכונות הצהרתו/ה דלעיל וחתם/מה עליה בפני.

\_\_\_\_\_  
חתימת וחותמת עו"ד

חתימת וחותמת המציע המעידים על אישור הסכמה קריאה והבנת המוזכר בעמוד זה: \_\_\_\_\_

## נספח 6

### אישור על מחזור הכספי של המשתתף

#### הצהרת המשתתף המחזור הכספי

אנו הח"מ מצהירים ומאשרים בזאת כי המחזור הכספי של המציע \_\_\_\_\_ מספר זיהוי \_\_\_\_\_, הנובע מתפעול, הקמה ושיווק של מתקני פרסום חוצות בכל אחת מהשנים 2019, 2020 ו- 2021 עמד על 1,000,000 ₪ [לא כולל מע"מ] לפחות.

חתימה וחותמת המשתתף \_\_\_\_\_ חותמת רו"ח \_\_\_\_\_

#### אישור רו"ח המחזור הכספי של המשתתף –

(יודפס על נייר לוגו של רו"ח) 

תאריך \_\_\_\_\_

לכבוד

המועצה המקומית קדימה צורן

#### הנדון: מחזור הכנסות של \_\_\_\_\_

אנו משרד רו"ח \_\_\_\_\_, רואי החשבון המבקר של \_\_\_\_\_ מספר זיהוי \_\_\_\_\_ (להלן: "המציע") מאשרים בזאת כי ביקרנו את ההצהרה של המשתתף כי המחזור הכספי של המציע מתפעול, הקמה ושיווק של מתקני פרסום חוצות בכל אחת מהשנים 2019 ועד 2021 עמד על 1,000,000 ₪ [לא כולל מע"מ] לפחות.

הצהרה זו הינה באחריות ההנהלה של המשתתף. אחריותנו היא לחוות דעה על ההצהרה בהתבסס על ביקורתנו אנו סבורים שביקורתנו מספקת בסיס נאות לחוות דעתנו.

לדעתנו, ההצהרה בדבר מחזור הכספי של המשתתף כאמור לעיל, משקפת באופן נאות מכל הבחינות המהותיות את המפורט בה וזאת בהתאם לרשומות עליהם התבססה.

שם רו"ח \_\_\_\_\_ חתימה וחותמת \_\_\_\_\_

חתימת וחותמת המציע המעידים על אישור הסכמה קריאה והבנת המוזכר בעמוד זה: \_\_\_\_\_



## נספח 7

## הצהרה על העדר קרבה לעובד הרשות ו/או לחבר מועצה

1. הצהרה זו מוגשת על ידי \_\_\_\_\_ (להלן: "המציע") במסגרת הצעתי במכרז

מכרז פומבי מס' 1/24 לתפעול, תחזוקה ושיווק של מתקני פרסום חוצות במועצה המקומית קדימה צורן (להלן: "המכרז").

2. הנני מצהיר בזאת כי המועצה המקומית קדימה צורן הביאה לידיעתי את הוראות הסעיפים הבאים:

2.1 ס' 103 לצו המועצות המקומיות, תשי"א-1950 (להלן: "צו המועצות המקומיות") הקובע כדלקמן:

"(א) חבר מועצה שיש לו, במישרין או בעקיפין, בעצמו או על ידי קרובו, סוכנו או שותפו או על ידי קרוביהם, כל חלק או טובת הנאה בכל חוזה או עסק שנעשה עם המועצה, למענה או בשמה, או בכל ענין העומד לדיון במועצה או בוועדה מועדותיה, פרט לחוזה בדבר קבלת שירות מהשירותים שהמועצה מספקת לתושבים –

(1) יודיע על כך למועצה, בכתב או בעל פה, מיד לאחר שנודע לו כי החוזה, העסק או הענין האמורים עומדים לדיון וההודעה תירשם בפרוטוקול;

(2) לא ישחתף בדיונים על החוזה, העסק או הענין במועצה או בוועדה ולא יצביע בהצבעה על כל שאלה בקשר להם;

(3) לענין סעיף זה, "קרוב" לאדם פלוני כמשמעותו בחוק מס שבח מקרקעין, תשכ"ג-1963.

(ב) הוראות סעיף קטן (א) אינן חלות על חבר מועצה מחמת היותו בעל מניות או חבר בגוף משפטי שיש לו חלק או טובת-הנאה בחוזה או בעסק כאמור באותו סעיף קטן, אלא אם היה אותו חבר משמש מנהל או פקיד אחראי בגוף משפטי, או אם היה חלקו בהונו או ברווחיו של הגוף עולה על 5 אחוזים.

(ג) העובר על הוראות סעיף קטן (א), דינו - מאסר שלושה חדשים או קנס חמש מאות לירות או שני הענשים כאחד".

2.2 ס' 103א(א) לצו המועצות המקומיות, הקובע כדלקמן:

"חבר מועצה, קרובו, סוכנו או שותפו, או תאגיד שיש לאחד מהאמורים חלק העולה על עשרה אחוזים בהונו או ברווחיו או שאחד מהם מנהל או עובד אחראי בו, לא יהיה צד לחוזה או לעסקה עם המועצה; לענין זה, "קרוב" - בן זוג, הורה, בן או בת, אח או אחות."

2.3 כלל 12(א) של ההודעה בדבר כללים למניעת ניגוד עניינים של נבחרי הציבור ברשויות המקומיות קובע כדלקמן:

"חבר המועצה לא יהיה צד לחוזה או לעסקה עם הרשות המקומית; לענין זה, "חבר מועצה" - חבר מועצה או קרובו או תאגיד שהוא או קרובו בעלי שליטה בו (ראה הגדרות "בעל שליטה" ו"קרוב" בסעיף 1(ב) ו-1(5)(ב))."

3 בהתאם לכך הנני מבקש להודיע ולהצהיר כי:

3.1 בין חברי מליאת המועצה אין לי/יש לי (יש למחוק המיותר): בן זוג, הורה, בן או בת, אח או אחות ואף לא מי שאני לו סוכן או שותף.

3.2 אין/יש (יש למחוק המיותר) חבר מועצה, קרובו, סוכנו או שותפו, שיש לאחד מהם חלק העולה על עשרה אחוזים בהונו או ברווחיו של המועצה באמצעות הגשתי את הצעתי או שאחד מהם מנהל או עובד אחראי בו.

3.3 אין לי/יש לי (יש למחוק המיותר) בן זוג, שותף או סוכן העובד במועצה.

חתימת וחותמת המציע המעידים על אישור הסכמה קריאה והבנת המוזכר בעמוד זה: \_\_\_\_\_

- 4 ידוע לי כי ועדת המכרזים של המועצה תהיה רשאי לפסול את הצעתי אם יש לי קרבה כאמור לעיל, או אם מסרתי הצהרה לא נכונה.
- 5 אני מצהיר בזאת כי הפרטים שמסרתי לעיל הינם נכונים ומלאים, והאמור בהצהרה זו הינו אמת.
- 6 אין באמור לעיל כדי לגרוע מהוראות כל דין בכלל ובפרט מהוראות סעיף 103א(ב)(3) לצו המועצות המקומיות, לפיהן מועצת המועצה ברוב של 2/3 מחבריה ובאישור שר הפנים רשאית להתיר התקשרות לפי סעיף 103א(א) לצו המועצות המקומיות ובלבד שהאישור ותנאיו פורסמו ברשומות.

שם המציע: \_\_\_\_\_ חתימת המציע: \_\_\_\_\_

חתימת וחותמת המציע המעידים על אישור הסכמה קריאה והבנת המוזכר בעמוד זה: \_\_\_\_\_

## נספח 8

## תצהיר לפי חוק עסקאות גופים ציבוריים, התשל"ו - 1975

אני הח"מ, \_\_\_\_\_, נושאת ת.ז. \_\_\_\_\_, מרחוב \_\_\_\_\_, לאחר שהוזהרתי כי עלי לומר את האמת וכי אהיה צפויה לכל העונשים הקבועים בחוק אם לא אעשה כן, מצהירה בזאת, בכתב, כדלקמן:

1. הנני משמשת בתפקיד \_\_\_\_\_ בחברת \_\_\_\_\_ (להלן: "הקבלן").
2. הנני מוסמדת להצהיר בשם הקבלן כנדרש בתצהיר זה.
3. הנני מגישה/תצהיר זה במסגרת הצעת הקבלן במסגרת הצעתי במסגרת מכרז פומבי מס' 1/24 לתפעול, תחזוקה ושיווק של מתקני פרסום חוצות במועצה המקומית קדימה צורן (להלן: "המכרז").
4. (סמך את הפסקה/הפסקאות הרלבנטיות/יות):
  - עד למועד האחרון להגשת הצעות במכרז לא הורשעו הקבלן ובעל זיקה אליו ביותר משתי עבירות;
  - הקבלן או בעל זיקה אליו הורשעו ביותר משתי עבירות, אך במועד האחרון להגשת הצעת במכרז חלפה שנה אחת לפחות ממועד ההרשעה האחרונה;

**בסעיף זה-**

**בעל זיקה** - כל אחד מאלה: חבר בני אדם שנשלט על ידי הקבלן; אם הקבלן הוא חבר בני אדם, אחד מאלה: **בעל השליטה בו** - חבר בני אדם שהרכב בעלי מניותיו או שותפיו, לפי העניין, דומה במהותו להרכב כאמור של הקבלן, ותחומי פעילותו של חבר בני האדם דומים במהותם לתחומי פעילותו של הקבלן; מי שאחראי מטעם הקבלן על תשלום שכר העבודה;

אם הקבלן הוא חבר בני אדם שנשלט שליטה מהותית - חבר בני אדם אחר, שנשלט שליטה מהותית בידי מי ששולט בספק.

**אמצעי שליטה**, "החזקה" ו"שליטה" - כמשמעותם בחוק הבנקאות (רישוי), התשמ"א-1981.

**שליטה מהותית** - החזקה של שלושה רבעים או יותר בסוג מסוים של אמצעי שליטה בחבר בני האדם;

**עבירה** - עבירה לפי חוק עובדים זרים, התשנ"א-1991 או לפי חוק שכר מינימום, התשמ"ז-1987.

**הורשע** - הורשע בפסק דין חלוט,

הנני מצהירה/ה כי שמי הוא \_\_\_\_\_, כי החתימה המופיעה בשולי גיליון זה היא חתימתי וכי תוכן תצהירי - אמת.

**חתימה****אישור**

אני הח"מ, \_\_\_\_\_, עו"ד (מ.ר. \_\_\_\_\_), מרחוב \_\_\_\_\_, מאשרת/ת כי ביום \_\_\_\_\_ בחודש \_\_\_\_\_ שנת \_\_\_\_\_ הופיעה לפני מר/גב' \_\_\_\_\_ המוכרת לי אישית וחתם/ה על תצהיר זה לאחר שהוזהרתי אותה/ה כי עליו/ה להצהיר את האמת, וכי יהא/תהא צפויה לכל העונשים הקבועים בחוק אם לא יעשה/תעשה כן.

**חתימה**

חתימת וחותמת המציע המעידים על אישור הסכמה קריאה והבנת המוזכר בעמוד זה: \_\_\_\_\_

**הנדון: הצהרת המציע המשתתף במכרז פומבי מס' 1/24 לתפעול, תחזוקה****ושיווק של מתקני פרסום חוצות במועצה המקומית קדימה צורן**

אנו החתומים מטה, לאחר שקראנו בעיון ובחנו בחינה זהירה את כל מסמכי המכרז, מצהירים ומתחייבים בזה כדלקמן:

א. אנו מצהירים בזה, כי הבנו את כל האמור במסמכי המכרז והגשנו את הצעתנו בהתאם, כי אנו מסכימים לכל האמור במסמכי המכרז ולא נציג תביעות או דרישות המבוססות על אי ידיעה ו/או אי הבנה, ואנו מוותרים מראש על כל טענה בדבר אי התאמה ו/או חריגה, של המכרז ו/או תנאי מתנאיו מדרישות כל דין כאמור.

ב. אנו מצהירים, כי אנו עומדים בכל התנאים הנדרשים מהמשתתפים במכרז, כי הצעתנו זו עונה על כל הדרישות שבמסמכי המכרז וכי אנו מקבלים על עצמנו לבצע את ההתקשרות, בהתאם לתנאים המפורטים במכרז ובחוזה ונספחיו.

ג. אנו מצהירים בזה, כי הצעה זו מוגשת ללא כל קשר או תיאום עם משתתפים אחרים.

ד. הצעתנו זו היא בלתי חוזרת ואינה ניתנת לביטול או לשינוי ותהא תקפה עד היום ה 120 למועד הגשת מסמכי המכרז או לתקופה נוספת בת 30 יום נוספים על פי דרישת המועצה כאמור במסמכי המכרז. ידוע לנו, כי דרישה להארכת ערבות הביצוע ובהתאם לאמור בפרק ב' למסמכי המכרז, תהווה דרישה להארכת תוקף הצעת המשתתף במכרז.

ה. להבטחת קיום הצעתנו אנו מוסרים ערבות ביצוע בתוקף ובסכום הנקובים במסמכי המכרז.

ו. אם תקבל הצעתנו אנו מתחייבים, כי נפעל בהתאם לדרישות המועצה, לרבות המצאתם של כל המסמכים אותם אנו נדרשים להמציא בהתאם להוראות המכרז עם או בסמוך להודעת הזכייה.

ז. אם מסיבה כל שהיא לא נעמוד בהתחייבויותינו, אנו מסכימים שאת ערבות הביצוע, כולה או מקצתה, תחלטו כפיצויים מוסכמים וקבועים מראש וזאת, מבלי לפגוע בכל סעד לו הינכם זכאים על פי המכרז ו/או עפ"י דין.

ח. ככל שההצעה מוגשת בשם תאגיד, אנו מסכימים, כי הצעתנו היא בגדר המטרות והסמכויות הקבועות במסמכי התאגיד בשמו מוגשת ההצעה, כי אנו זכאים לחתום בשם התאגיד על הצעה זו, וכי אין כל מניעה על פי כל דין או הסכם לחתימתנו על הצעה זו.

ט. אנו מצרפים להצעתנו את המסמכים והאישורים הנדרשים על פי מסמכי המכרז.

י. ידוע לנו, כי התקשרות המועצה עם הזוכה במכרז זה, טעונה אישור המועצה ואישור שר הפנים. ככל שאזכה במכרז זה ולא יתקבל אישור כאמור, החוזה יהיה בטל ולא תהא לי כל טענה ו/או תלונה ו/או תביעה בגין כך.

חתימת וחותמת המציע המעידים על אישור הסכמה קריאה והבנת המוזכר בעמוד זה: \_\_\_\_\_

חתימת המציע: \_\_\_\_\_

אימות חתימה:

אני הח"מ עו"ד \_\_\_\_\_ מאשר/ת בזאת כי מר/גב' \_\_\_\_\_ ת.ז. \_\_\_\_\_ מס' \_\_\_\_\_ המשמש בתפקיד \_\_\_\_\_ והחתום על נספח זה בשם המועצה הינו מוסמך לחתום מטעמה וכי נתקבלה החלטה כדין על ידי המועצה בהתאם למסמכי ההתאגדות שלה לצורך הגשת ההצעה לצורך השתתפות במכרז.

\_\_\_\_\_ חתימה וחותמת עו"ד

חתימת וחותמת המציע המעידים על אישור הסכמה קריאה והבנת המוזכר בעמוד זה: \_\_\_\_\_

**נספח 9.א.****תצהיר בדבר אי תאום מכרז**

אני הח"מ \_\_\_\_\_ ת.ז. \_\_\_\_\_ מוסמך כדין לחתום על תצהיר זה בקשר עם הצעת \_\_\_\_\_ (להלן: "המשתתף"), למכרז \_\_\_\_\_, מכרז פומבי מס' 1/24 (להלן: "המכרז"), מצהיר בזאת כדלקמן:

1. אני מוסמך לחתום על תצהיר זה בשם המשתתף ומנהליו.
2. אני נושא המשרה אשר אחראי במשתתף להצעה המוגשת מטעם המשתתף למכרז.
3. המחירים המופיעים בהצעת המשתתף למכרז הוחלטו על ידי המשתתף באופן עצמאי, ללא התייעצות, הסדר או קשר עם משתתף אחר או עם משתתף פוטנציאלי אחר.
4. המחירים בהצעת המשתתף למכרז לא הוצגו בפני כל גורם אשר מציע הצעות למכרז או תאגיד אשר יש לו את הפוטנציאל להציע הצעות למכרז.
5. לא הייתי מעורב בניסיון להניא מתחרה אחר מלהגיש הצעה למכרז.
6. לא הייתי מעורב בניסיון לגרום למשתתף אחר להגיש הצעה גבוהה או נמוכה יותר מהצעת המשתתף למכרז.
7. לא הייתי מעורב בניסיון לגרום למתחרה להגיש הצעה בלתי תחרותית מכל סוג שהוא.
8. הצעת המשתתף למכרז מוגשת בתום לב ולא נעשית בעקבות הסדר או דין ודברים כלשהו עם מתחרה או מתחרה פוטנציאלי אחר במכרז.
9. המשתתף לא נמצא כרגע תחת חקירה בחשד לתיאום מכרז – נכון / לא נכון **(יש לסמן בעיגול את התשובה).**

אם לא נכון, נא פרט:

---



---



---



---



---

10. המשתתף לא הורשע בארבע השנים האחרונות בעבירות על חוק ההגבלים העסקיים, לרבות עבירות של תיאומי מכרזים – נכון / לא נכון **(יש לסמן בעיגול את התשובה).** אם לא נכון, נא פרט:

---



---



---



---



---

חתימת וחותמת המציע המעידים על אישור הסכמה קריאה והבנת המוזכר בעמוד זה: \_\_\_\_\_

11. אני מודע לכך כי העונש על תיאום מכרז יכול להגיע עד חמש שנות מאסר בפועל.

תאריך	שם המשתתף	שם המצהיר ותפקידו	חתימת המצהיר
-------	-----------	-------------------	--------------

### אישור

אני החתום מטה, עו"ד \_\_\_\_\_ מאשר, כי ביום \_\_\_\_\_ התייצב בפני \_\_\_\_\_ הנושא ת.ז. שמספרה \_\_\_\_\_ והמוסמך להתחייב בשם המשתתף ולאחר שהזהרתיו כי עליו לומר את האמת כולה ורק אותה וכי אם לא יעשה כן יהיה צפוי לעונשים הקבועים בחוק אישר באוזניי את נכונות הצהרתו וחתם עליה בפני.

תאריך + חתימה + חותמת

חתימת וחותמת המציע המעידים על אישור הסכמה קריאה והבנת המוזכר בעמוד זה: \_\_\_\_\_

**מסמך 9.ב.****לכבוד****המועצה המקומית קדימה צורן****תצהיר בדבר היעדר הרשעות קודמות**

אני הח"מ לאחר שהוזהרתי כי עלי לומר את האמת כולה ואת האמת בלבד, וכי אם לא אעשה כן אהיה צפוי לעונשים הקבועים בחוק, מצהיר בזאת לאמור:

**במקרה שההצעה מוגשת מטעם יחיד:**

1. תצהירי זה ניתן במצורף להצעה שהנני מגיש במסגרת מכרז זה.
2. הריני מצהיר כי לא קיים בענייני מידע פלילי, כהגדרתו בחוק המידע הפלילי ותקנת השבים, התשע"ט-2019, וכן כי לא הורשעתי בעבירות הנוגעות לתחום עיסוקי בביצוע עבודות ושירותים מסוג העבודות והשירותים נשוא מכרז זה, למעט מידע על פרטי רישום אשר התיישנו או נמחקו, וכן כי לא מתנהלים נגדי הליכים בגין עבירות כאמור.
3. הנני מצהיר כי לא עומדות כנגדי תביעות משפטיות ו/או הליכים משפטיים הנוגעים לפירוק ו/או לפשיטת רגל ו/או לכינוס נכסים.
4. מצ"ב לתצהיר זה הסכמה מטעמי למסירת מידע מהמרשם הפלילי.

**לחילופין, ככל שהמציע הורשע ו/או שמתנהלים נגדו הליכים כמפורט בסעיף 2 ו/או 3 לעיל, על המציע לפרט את סוג ההרשעות ו/או ההליכים הנ"ל ואת הסטטוס בגינם נכון להיום, בתצהיר חתום על ידו ומאומת בפני עורך דין ולצרפו להצעתו.**

**במקרה שההצעה מוגשת מטעם תאגיד:**

1. הנני משמש כ \_\_\_\_\_ מטעם המציע \_\_\_\_\_, (להלן: "המציע").
2. תצהירי זה ניתן במצורף להצעה שמגיש המציע במסגרת מכרז זה ושהנני מוסמך להתחייב בשמו למכרז זה.
3. הנני מצהיר כי לא קיים בעניין המציע, ו/או מי מבעלי השליטה ו/או מנושאי המשרה בו, מידע פלילי, כהגדרתו בחוק המידע הפלילי ותקנת השבים, התשע"ט-2019, וכן כי המציע ו/או בעלי השליטה ו/או נושאי המשרה בו ו/או לא הורשעו בעבירות הנוגעות לתחום ביצוע עבודות ושירותים מסוג העבודות והשירותים נשוא מכרז זה, למעט מידע על פרטי רישום שהתיישנו או שנמחקו, וכן כי לא מתנהלים נגדם הליכים בגין עבירות אלו.
4. הנני מצהיר כי לא עומדות כנגד המציע, ו/או מי מבעלי השליטה במציע, ו/או מי מנושאי המשרה בו, תביעות משפטיות ו/או הליכים משפטיים הנוגעים לפירוק ו/או לפשיטת רגל ו/או לכינוס נכסים.
5. מצ"ב לתצהיר זה הסכמה מטעם התאגיד למסירת מידע מהמרשם הפלילי.

**לחילופין, ככל שכנגד המציע ו/או מי מבעלי השליטה בו ו/או נושאי המשרה בו, קיימות הרשעות ו/או הליכים כמפורט בסעיף 3 ו/או 4 לעיל, על המציע לפרט את סוג ההרשעות ו/או ההליכים הנ"ל ואת הסטטוס בגינם נכון להיום, בתצהיר חתום על ידי מורשה החתימה מטעם המציע ומאומת בפני עורך דין ולצרפו להצעת המציע.**

\_\_\_\_\_ חתימת המצהיר

\_\_\_\_\_ תאריך

**אישור**

אני החתום מטה \_\_\_\_\_ עורך דין, מאשר/ת בזה כי ביום \_\_\_\_\_ הופיעה בפני \_\_\_\_\_ המוכרת לי אישית/שזיהיתיה/על פי תעודת זהות מס' \_\_\_\_\_ ואשר הינו מורשה החתימה מטעם המציע, ולאחר שהוזהרתי/ה כי עליו/ה לומר את האמת כולה ואת האמת בלבד וכי יהיה/תהיה צפוי/ה לעונשים הקבועים בחוק אם לא יעשה/תעשה כן, אישר/ה נכונות הצהרתו/ה דלעיל וחתם/מה עליה בפני.

\_\_\_\_\_ חתימת וחותמת עורך דין

חתימת וחותמת המציע המעידים על אישור הסכמה קריאה והבנת המוזכר בעמוד זה: \_\_\_\_\_



**הסכמה למסירת מידע מהמרשם הפלילי ומידע על תיקים תלויים ועומדים לפי סעיפים 11 או 12 לחוק המידע הפלילי ותקנת השבים, התשע"ט-2019**

אני הח"מ \_\_\_\_\_ מס' זהות \_\_\_\_\_, מורשה חתימה מטעם \_\_\_\_\_ (להלן: "המצייע") נותן/ת בזה את הסכמתי לכך שמשטרת ישראל תמסור מידע על המצייע, בעלי השליטה בו ונושאי המשרה, מהמרשם הפלילי, לרבות מידע על תיקים תלויים ועומדים, בהתאם להוראות חוק המידע הפלילי ותקנת השבים, התשע"ט-2019 (להלן – החוק) למועצה המקומית קדימה צורן, לשם התמודדות במכרז פומבי מס' \_\_\_\_\_ לתפעול, תחזוקה ושיווק של מתקני פרסום חוצות במועצה המקומית קדימה צורן.

יובהר כי הסכמתי זו חלה גם על מסירת מידע פלילי לגורם הני"ל מזמן לזמן, לשם מעקב תקופתי אחר שינויים שחלו במידע הפלילי עליי.

הובא לידיעתי כי אני זכאי לפי החוק לעיין בתחנת משטרה ברישומים המנוהלים על שמי במרשם הפלילי ובמרשם המשטרה.

הובהר לי בזה כי ככל שיש לחובתי רישום כאמור, אין בכך בהכרח כדי לשלול את קבלת הזכות או התפקיד ואני רשאי/ת לצרף מידע על שיקומי או נסיבותיי האישיות כדי שיילקח בחשבון בעת בחינת בקשתי, בהתאם לאמות המידה שנקבעו בחוק.

ידוע לי כי בהסכמתי זו, אני מוותר/ת על קבלת הודעה על מסירת המידע, וכל זאת בכפוף להוראות החוק.

תאריך: \_\_\_\_\_ חתימה: \_\_\_\_\_

חתימת וחותמת המצייע המעידים על אישור הסכמה קריאה והבנת המוזכר בעמוד זה: \_\_\_\_\_

## פרק ד'

לכבוד

מועצה מקומית קדימה צורןהנדון: **הצעת המציע לדמי זיכיון ומפתח חיובים**

פרטיו של נציג מוסמך מטעם המציע

1. אני הח"מ מר/גב' \_\_\_\_\_ מצהירה/ה בזאת כי הנני מוסמך/ת ורשאי/ת להציע בשם \_\_\_\_\_ (להלן: "המציע") את דמי הזיכיון המוצעים בסעיף 2, ולאשר את כל יתר הוראות הסעיפים המוזכרים בפרק זה ובמסמכי המכרז בכלל.

**הצעת המציע [ימולא עי המציע – טרם מילוי ההצעה ראה ס' 3 על כלל סעיפיו הקטנים]**

2. המציע ימלא את הצעתו הכספית לדמי זיכיון בגין כל מתקן פרסום או פן פרסום [עמודה 4] בהתאם למוזכר בטבלה שלהלן;

מס"ד	[עמודה 1] סוג מתקן פרסום	[עמודה 2] פן פרסום או מתקן פרסום	[עמודה 3] מחיר מינימום לדמי זיכיון שנתיים	[עמודה 4] סכום ההצעה לדמי זיכיון שנתיים ליחידה אחת [פ"פ או מתקן בהתאם למוזכר בעמודה 2]
1	בילבורד	פ"פ	8,000 ש"ח	
2	מכוון מואר או מכוון מפה	פ"פ	1,500 ₪	
3	ראש פרסום	מתקן פרסום	1,500 ₪	
<b>מתקני פרסום חדשים [לא מתקיימים במועד פרסום המכרז]</b>				
4	נון סטופ	פ"פ	1,000 ₪	
5	מיני טוטם	מתקן פרסום	2,000 ₪	
6	טוטם	פ"פ	אין צורך למלא סכום. מחיר של טוטם יהא בהתאם למוזכר בס"ק שבפרק זה	
7	סה"כ סכום ההצעה [חיבור סה"כ הצעות המציע [עמודה 4]		₪ _____ (למילוי המועצה)	

3. הבהרות נוספות ביחס למוזכר בטבלה שלעיל:

3.1 ככל ובעמודה 2 בטבלה שלעיל מצוין מתקן פרסום, או אז, דמי הזיכיון בעניינו של מתקן הפרסום הרלוונטי ישולמו בעבור מתקן ולא בעבור פן פרסום, גם אם הנו בעל צד/דופן/פן פרסום אחד בלבד ו/או בעל נראות/שימוש של דופן/פן/צד אחד, לא יהיה באמור כדי להפחית מדמי הזיכיון של מתקן הפרסום הרלוונטי.

3.2 אי מילוי סכום ההצעה ביחס למתקן פרסום מסוים או הצעה שתהא נמוכה מסכום דמי זיכיון מינימליים שנקבעו ע"י עורך המכרז [עמודה 3] יביאו לפסילת כלל הצעתו של המציע.

חתימת וחותמת המציע המעידים על אישור הסכמה קריאה והבנת המוזכר בעמוד זה: \_\_\_\_\_

## הבהרות נוספות בעניין דמי הזיכיון

4. **דמי זיכיון שנתיים בשנת ההתקשרות הראשונה [תקופת היערכות]**
- 4.1 סה"כ דמי הזיכיון השנתיים המינימליים בשנת ההתקשרות הראשונה שישולמו ע"י הקבלן למועצה יהא חיבורם של סכומי מכפלת כמות של פ"פ או מתקני הפרסום המסחריים [תלוי בסוג מתקן] הקיימים במועד פרסום המכרז [ראה טבלה בסעיף 7.1 לחוזה המכרז], בהתאמה לסכומי הצעתו [עמודה 4]. מובהר כי דמי הזיכיון שישולמו ע"י הקבלן בתקופת היערכות בגין ראשי פרסום יהיו לפי 5 ראשי פרסום או כמותם בפועל [הגבוה מבין השניים].
5. **דמי זיכיון שנתיים בשנת ההתקשרות השנייה ואילך**
- 5.1 מתום שנת ההתקשרות הראשונה [תקופת היערכות], דמי הזיכיון השנתיים המינימליים שישולמו ע"י הקבלן למועצה יהא בדומה לנוסחה המתוארת בס"ק 4.1 אך בהתאמה לכמויות המתקנים המינימלית המפורטת בסעיף 11 לחוזה המכרז והמוצגת להלן.
- דמי זיכיון בסיסיים**
6. דמי זיכיון שנתיים מינימליים [אם בתקופת היערכות ואם בכל שנה החל מתחילת שנת ההתקשרות השנייה], ייחשבו וייקראו: "דמי זיכיון בסיסיים"
- הבהרות לעניין שימוש/אי שימוש במתקני פרסום/פ"פ מסחריים**
7. תשלום דמי הזיכיון על ידי הקבלן למועצה בעניינם של פני הפרסום המסחריים, אינו מותנה בשימוש/אי שימוש ו/או בהכנסה/אי הכנסה ו/או במיצוי/אי מיצוי של הקבלן של הזכויות הניתנות לו על פי מסמכי הליך המכרז, בין באופן חלקי ובין באופן מלא ;
- הפחתה של דמי זיכיון בשל נסיבות מסכלות**
8. מובהר כי תשלומי דמי הזיכיון הבסיסיים [כמוזכר בין היתר בסעיפים 4 ו- 5 לעיל] יחולו גם אם כמויות פני הפרסום המסחריים/מתקני הפרסום ו/או כמות ראשי הפרסום יהיו בפועל קטנות מכמותן המינימלית [אם ביחס לכל סוגי המתקנים או בחלקם], וכל זאת מטעמים שונים, לרבות אך לא רק, במקרים בהם: לא יוצבו/יותקנו כל מתקני הפרסום/פני הפרסום הנמנים על אלו שהקבלן נדרש להקים בתקופת היערכות ו/או מתקני פרסום/פ"פ פרסום חדשים/נוספים שהוצבו על ידי הקבלן הוצבו בעיכוב [לאחר מועד סיום תקופת היערכות] או אף אם יוסרו מתקני פרסום קיימים או חדשים מכל סיבה שהיא ולא יוצבו במקומם מתקני/פ"פ פרסום אחרים, ישולמו מלוא דמי הזיכיון הבסיסיים בהתאמה להתחייבויות הקבלן אלא אם הקבלן טען ללא שיהוי [בזמן אמת ולא בדיעבד] אודות אי יכולתו לממש זכויותיו בשל אחד או יותר מהאירועים מסכלים/שאינם בשליטתו המפורטים בסעיפים 8.1-8.4 להלן, והמנהל אישר את הנטען וקבע על פי שיקול דעתו הבלעדית, כי;
- 8.1 חלק ממתקני הפרסום לא הוצבו בשל אירוע שאינו בשליטת הקבלן כי אם כזה שבשליטת המועצה [כגון עיכוב במתן אישור נדרש], או לחילופין, שהוצבו לאחר תום תקופת היערכות מאותה סיבת עיכוב המוזכרת בתחילת סעיף זה, וכל זאת, על אף שהקבלן ביצע השלים ופעל ככל יכולתו בהתאם להוראות המנהל והוראות מסמכי חוברת המכרז לקבלת האישורים הנדרשים להצבת מתקני הפרסום האמורים.
- 8.2 נדרשה הסרתם של מתקני פרסום חדשים או קיימים ולא התאפשרה השבתם או הצבתם במקום חלופי בשל פעולה/החלטה או הימנעות מביצוע פעולה/החלטה של/על ידי המועצה או של גוף ציבורי אחר.
- 8.3 נפגעה באופן מהותי, איכות זכויות השימוש בצד A של מתקן הפרסום או בפן פרסום מסחרי או נוצרה פגיעה בנראות בשל עבודות תשתית/בנייה אשר מבוצעות על ידי המועצה ו/או על ידי מי מטעמה [אירוע זה אינו חל על מתקני פרסום מסוג ראש פרסום].

- 8.4 נקבע ע"י המועצה כי מתקני פרסום קיימים ו/או חדשים ייגרעו ממכסת מתקני הפרסום המינימלית של הקבלן מכל סיבה שהיא [לפי שיקול דעתה].
9. הנסיבות המוזכרות בס"ק 8.4-8.1 לעיל ייחשבו נסיבות מסכלות.
10. יובהר כי החלטה בעניין נסיבות מסכלות המוזכרות לעיל מסורה לשיקול דעתו המלא והמוחלט של המנהל וכי לקבלן לא תהיה כל טענה ו/או תביעה באשר לכל החלטה שיקבל המנהל בעניין.
11. ככל ויתקיים המוזכר בס"ק 8.4-8.1 לעיל [באופן מלא או חלקי] בהתאם למוזכר בסעיף 10 לעיל בשנה פלונית מתקופת ההתקשרות בעניינו של מתקן פרסום/פן פרסום מכל סוג שהוא, או אז :
- 11.1 יופחתו דמי הזיכיון בהתאמה לנסיבות, בהתאם לכמות מתקני/פני הפרסום המסחריים החסרים ו/או שהוסרו או שנפגעה נראותם.
- 11.2 היקף ההפחתה ביחס לכל מתקן פרסום/פן פרסום יעמוד על 100% מדמי זיכיון המוצמדים להם [בהתאם למוזכר בטבלאות שבעמודה 4 סעיף 2 לעיל] או תעריפו של מתקן כפי שנקבע בסעיף אחר בפרק זה [ראה למשל סעיף 16].
- 11.3 הבהרה: במקרה שבו לא ניתן/לא יהיה ניתן להאיר ראש פרסום או פן פרסום מסחרי המיועד להארה במשך 30 ימים רצופים בשל עבודות תשתית או אחרות המבוצעות על ידי המועצה או על ידי גוף ציבורי אחר יופחתו באופן יחסי דמי הזיכיון ב 30% ממחירו של ראש הפרסום/פן הפרסום בהתאמה לתקופה בו לא ניתן היה להאירו.
12. קבעה המועצה כי התקיימו נסיבות מסכלות בחלק משנה, תחול הפחתה בהתאם לחלק היחסי של תקופת הנסיבות המסכלות מתוך השנה. בהמשך לאמור מובהר, כי ככל ויימצא כי נדרשת השבה בפועל של דמי זיכיון לקבלן, התשלום יבוצע על ידי המועצה עד לא יאוחר מחצי שנה לאחר תום תקופת ההתקשרות/האופציה [לפי העניין].
13. ההפחתות בדמי הזיכיון המוזכרות לעיל לא יחולו במקרה של אירוע כפוי, כהגדרתו בסעיף 39 לחוזה; בכל מקרה לא יתקיים כפל הקלה/הפחתה בעניינו של מתקן פרסום/פן פרסום באותם מועדים.
14. כמו כן, ההפחתות לא יחולו במקרה בו יוסר מתקן פרסום לצורך החלפתו במתקן פרסום חלופי, וכי על הקבלן לפעול במיומנות ובתיאום נדרש כך שמרחק הזמן בין מועד הסרתו של מתקן קיים, להצבתו של מתקן פרסום חדש אחר במקומו יהיה מצומצם ככל שניתן.

#### **תוספת דמי זיכיון לדמי הזיכיון המינימליים בשל גידול בכמות ו/או בכמות מתקני הפרסום**

15. ככל ותגדל כמות מתקני הפרסום ו/או פני הפרסום המסחריים מכמותם המוזכרת לצרכי חישוב דמי זיכיון מינימליים [בתקופת ההיערכות ואחריה], הקבלן ישלם תוספת דמי זיכיון בגין כל פן פרסום / מתקן פרסום שיתווסף, בהתאם למחיר/לשווי כפי שעולה מהצעת הקבלן [עמודה 4 סעיף 3].
16. ככל ושטח פן הפרסום מסחרי או שטח הפקת פרסום מסחרית בדופן חזית של מתקן פרסום יהיו גדולים מהגודל המוזכר במפרט הטכני [בהתאמה לסוג מתקן הפרסום], אם בשל שינוי מבנה מתקן הפרסום או שינוי אופן הצבת הפקת הפרסום המסחרי עליו, או אז, תשולם על ידי הקבלן תוספת שנתית בעבור פן הפרסום סך של מכפלת השטח המסחרי הנוסף לשטח המוזכר במפרט הטכני ב 1,500 ₪ בתוספת מע"מ לכל מ"ר או חלק ממנו.

#### **תוספת דמי זיכיון בגין מרכזיות שילוט**

17. החל מהחודש השלישי להצמדת מרכזיות שילוט למכרז זה, כנגד קבלת זכויות השיווק ישולמו ע"י הקבלן למועצה דמי זיכיון שנתיים בסך של 300 ₪ לכל מ"ר או חלק ממנו, המיועד להפקת פרסום מסחרי בשטח דפנות מרכזיות השילוט.

חתימת וחותמת המציע המעידים על אישור הסכמה קריאה והבנת המוזכר בעמוד זה: \_\_\_\_\_

**תוספת דמי זיכיון בגין הוספת טוטמים ו/או המרת בילבורדים לטוטמים:**

18. בגין כל טוטם [אם כזה שיבוא במקומו של בילבורד קיים ואם כזה שהוצב בלא קשר להסרת בילבורד כלשהו] ישולמו על ידי הקבלן דמי זיכיון שנתיים השווים לסכום הצעתו של הקבלן לפן פרסום של בילבורד X 3 כפי שמולאו בסעיף 2 בטבלה שלעיל.
19. על אף האמור בסעיף 18 ובכל מקום אחר במסמכי המכרז, עד הצבתו של טוטם רביעי, דמי הזיכיון של טוטם יהיו שווים לדמי זיכיון של פן פרסום בבילבורד שמולאו ע"י הקבלן בהצעתו [ס' 2 בטבלה שלעיל], ובעבור כל טוטם חמישי ואילך [המוצב/ים ממועד מסוים] ישולמו בעדום דמי זיכיון המוזכרים במס"ד 6 בטבלה שבסעיף 2 לעיל.

**אופן תשלום דמי הזיכיון**

20. בשנת ההתקשרות הראשונה: עד מועד תחילת תקופת ההתקשרות שנקבעה על ידי המועצה, ישלם הקבלן למועצה את דמי הזיכיון הבסיסיים של שנת ההתקשרות הראשונה [ראה סעיף 6]. דמי הזיכיון ישולמו באמצעות 4 שיקים רבעוניים עוקבים ושווים שמועד פירעונו של התשלום הראשון יהא ליום ה 15 לחודש בו החלה תקופת ההתקשרות. הבהרה: רבעון לעניין זה ייחשב שלושה חודשים עוקבים.
21. בעבור כל שנת התקשרות נוספת [12 חודשים], ישלם הקבלן למועצה את דמי הזיכיון הבסיסיים [בשקלול המוזכר בסעיפים 19-7], וזאת עד היום 30 טרם תחילתה, באמצעות 4 שיקים רבעוניים שווים ועוקבים, שמועד פירעונו של התשלום הראשון יהא ליום ה 15 לחודש בו החלה שנת ההתקשרות החדשה/הנוספת.
22. ככל ותקופת ההתקשרות תסתיים מכל סיבה שהיא לפני תום אותה השנה בעבורה הועברו דמי זיכיון מלאים (קרי - ל 12 חודשים), יזוכה הקבלן בגין החלק היחסי של השנה שלא מומש, בניכוי כל סכום שאותו הקבלן חייב למועצה.
23. דמי זיכיון נוספים בגין הוספת פני פרסום מסחריים/מתקני פרסום/גידול בשטחם [כמתואר בסעיפים 18-22] שנוספו במהלך השנה, ישולמו על ידי הקבלן מיד עם קבלת דרישת תשלום מהמועצה. היקף דמי הזיכיון באותה השנה בה נוספו יהיה החלק היחסי, בהתאם למספר החודשים ממועד התווספותם ועד תום שנת החיוב.

**נציג המציע המוסמך להגיש הצעה זו בשמו:**

שם ושם משפחה \_\_\_\_\_ ת"ז \_\_\_\_\_

נושא משרה של \_\_\_\_\_ אצל המציע

טלפון נייד \_\_\_\_\_

תאריך רישום דמי הזיכיון (מסמך זה) \_\_\_\_\_

\_\_\_\_\_ חתימת נציג המציע.

חתימת וחותמת המציע המעידים על אישור הסכמה קריאה והבנת המוזכר בעמוד זה: \_\_\_\_\_

**הצהרת המציע:**

1. אנו מצהירים בזה, קראנו והבנו את כל ההוראות והתנאים שבמסמכי המכרז, כי הם מקובלים עלינו במלואם, וכי הגשנו על בסיסם את הצעתנו זו.
2. אנו מצהירים, כי לא בוצע כל תיאום עם מציע או מציע פוטנציאלי אחר בכל הקשור להגשת הצעה (לרבות סכום הצעה), במישרין או בעקיפין, וכי הפרה בעניין זה תחשב כהפרה יסודית של החוזה מצדנו גם אם תתגלה במהלכה של תקופת ההתקשרות (ככל ונזכה).

**לאישור כל המוזכר בנספח זה מובאת חתימה וחותמת המציע המהווה הצהרה לכל דבר ועניין לצד חתימת אימות עו"ד כמפורט להלן.**

**שם + חתימה וחותמת המציע** \_\_\_\_\_

**אישור**

אני הח"מ עו"ד \_\_\_\_\_ מאשר/ת בזאת כי מר/גב' \_\_\_\_\_ ת.ז. \_\_\_\_\_ מס' \_\_\_\_\_ המשמש בתפקיד \_\_\_\_\_ והחתום על נספח זה בשם החברה הינו מוסמך לחתום מטעמה וכי נתקבלה החלטה כדין על ידי החברה בהתאם למסמכי ההתאגדות שלה לצורך הגשת הצעה לצורך השתתפות במכרז.

\_\_\_\_\_  
**חתימה וחותמת עו"ד**

חתימת וחותמת המציע המעידים על אישור הסכמה קריאה והבנת המוזכר בעמוד זה: \_\_\_\_\_

## פרק ה'

## חוזה

חוזה שנערך ונחתם במועצה המקומית קדימה צורן ביום \_\_\_\_\_ לחודש \_\_\_\_\_ בשנת \_\_\_\_\_<sup>1</sup>

בין:

מועצה מקומית קדימה צורן

מרחוב -----

(תקרא להלן: "המועצה") -מצד אחד

לבין:

שם: \_\_\_\_\_

ע.מ. / ח.פ.: \_\_\_\_\_

כתובת: \_\_\_\_\_

טלפון: \_\_\_\_\_

פקס: \_\_\_\_\_

טלפון נייד מנכ"ל הקבלן: \_\_\_\_\_

דוא"ל מנכ"ל הקבלן: \_\_\_\_\_

(יקרא להלן: "הקבלן") -מצד שני

**הואיל** והמועצה ערכה ופרסמה מכרז פומבי מס' 1/24 לתפעול, תחזוקה ושיווק של מתקני פרסום חוצות במועצה המקומית קדימה צורן (להלן: "המכרז");

**והואיל** והקבלן הגיש למועצה הצעתו לביצוע וקיום התחייבויותיו כמוזכר בחוברת המכרז, והוא מצהיר, כי הוא בעל הידע, הניסיון, המיומנות המקצועית, הכישורים, המשאבים והאמצעים הדרושים לביצוע;

**והואיל** והקבלן התחייב ביישום וקיום כל הוראות מסמכי המכרז הכוללות בין היתר ביצוע פעולות והשקעת משאבים שונים, כגון: העתקה, הזזה של מתקני הפרסום מושא המכרז, ביצוע הדפסה והתקנה של מסרים ציבוריים ומסרים מסחריים, תחזוקה ותפעול של מתקני הפרסום האמורים, הקמה של מתקני פרסום חדשים, וכל זאת כנגד מתן זכויות לפרסום בהם בהתאם למפורט במסמכי המכרז (להלן: "העבודות").

<sup>1</sup> המועד יושלם על ידי המועצה וישקף את המועד שייקבע על ידי המועצה בהודעת הזכייה או באמצעות מסמך אחר.

חתימת וחותמת המציע המעידים על אישור הסכמה קריאה והבנת המוזכר בעמוד זה: \_\_\_\_\_

- והואיל** והמועצה החליטה, במסגרת ישיבת ועדת המכרזים מיום \_\_\_\_\_, לאשר את הצעת הקבלן ולהתקשר עמו בהסכם זה בקשר עם ביצוע התחייבויות הקבלן ביחס למתקנים המפורטים במסמכי המכרז;
- והואיל:** והמועצה אישרה את ההתקשרות הנ"ל, בהתאם להוראת סעיף 34א' לפקודת המועצות המקומית (נוסח חדש);
- והואיל** והתקבל אישור שר הפנים להתקשרות הנ"ל;
- והואיל** והמועצה מעוניינת למסור לקבלן, והקבלן מעוניין לקבל על עצמו, את ביצוע העבודות, בכפוף לתנאי חוזה זה להלן;
- והואיל** והצדדים חפצים להגדיר את מערכת היחסים המשפטיים ביניהם במסגרת הוראות חוזה זה;

### לפיכך הוסכם, הוצהר והותנה בין הצדדים כדלקמן:

- 1. מבוא**
- 1.1 המבוא לחוזה זה מהווה חלק בלתי נפרד ממנו.
- 1.2 מסמכי המכרז וכל המוזכר בהם והעולה מהם מהווים חלק בלתי נפרד מחוזה זה ויפורשו עפ"י העניין ובהתאמה לאמור בו.
- 1.3 בהמשך לאמור, כל הוראה שנוכרה במסמכי המכרז [בכל פרק שהוא, בנספח, במסמך הבהרות או אחר], תחייב את הקבלן, ומכאן, שאין לראות באי אזכור של הוראה/הנחיה/דרישה מסוימת בפרק חוזה המכרז כוויתור ו/או כהסכמה לאי ביצועה על ידי הקבלן באם הוזכרה ביתר מסמכי המכרז ו/או נספחיו ו/או מסמכי הבהרות, אלא אם הדבר קיבל ביטוי בכתב [הוראה פוזיטיבית] לרבות חתימת נציג המועצה המוסמך לכך בכל הקשור לוויתור ו/או שינוי של הוראה כאמור לעיל.
- 1.4 זאת ועוד, יכול והוראות מסוימות קיבלו ביטוי הן בחוזה המכרז והן בנספחיו, אם באופן זהה ואם באופן מורחב. פועל יוצא של האמור: על הקבלן תהא החובה ביישום סה"כ ההוראות. קרי - גם אם בנושא כלשהו הוזכרו חלקן של הוראות במסמך מסוים וחלק מהוראות אותו הנושא צוין במסמך אחר, סה"כ ההוראות אשר יחולו על הקבלן יהיה איחודן מסה"כ המסמכים/הנספחים/מסמכי הבהרות שהוזכרו בהם.
- 1.5 במקרה של הוראות סותרות ו/או שאינן תואמות אשר מוזכרות בסעיפים שונים במסמכי המכרז, תגבר ההוראה "המחמירה" יותר כלפי הקבלן/המציע אלא אם הובהר אחרת ע"י המועצה.
- 1.6 כל הגדרה של מושג/מונח או אחר המוזכרת בלשון יחיד יפה גם לרבים אלא אם הובהר אחרת. האמור מתייחס גם לחובות והזכויות הקשורות במושג/מונח או אחר ובהתאמה כפי שיתקיים בנוסח מסמכי המכרז.
- 2. מונחים / הגדרות וכותרות משנה**
- 2.1 כל ההגדרות והמונחים המוזכרים בחוזה [אם בסעיף זה ואם בגופו של החוזה] תקפים לכל יתר מסמכי המכרז, ולחילופין כל הגדרה המוזכרת בפרק/נספח למסמכי המכרז ו/או במסמכי הבהרות תחול בהתאמה ועל פי הקשרה ביחס לחוזה, אלא אם כן צוין אחרת.

חתימת וחותמת המציע המעידים על אישור הסכמה קריאה והבנת המוזכר בעמוד זה: \_\_\_\_\_



- 2.2 ריכוז ההגדרות הנו לנרחיות בלבד, ואין באי הכללתה של הגדרה במסגרתו להעיד על משקלה ו/או מידת חשיבותה של ההגדרה. הגדרה חסרה תושלם עפ"י מהותה והקשרה למוזכר במסמכי המכרז.
- 2.3 כל כותרת וכותרת משנה המוזכרת בחוזה המכרז בפרט ובמסמכי המכרז בכלל, היא לצורך נוחות בלבד ואין לראות בה כעניין מחייב לעניין תחולה ו/או אי תחולה של הוראה כלשהי.

### קבוצת הגדרות 1 - המכרז הצדדים

- 2.3.0 מכרז פומבי מס' 1/24 לתפעול, תחזוקה ושיווק של מתקני פרסום חוצות במועצה המקומית קדימה צורן; **המכרז**
- 2.3.1 מציע שהצעתו נבחרה כהצעה הזוכה והוכרז כזוכה ע"י ועדת המכרזים. **הזוכה**
- 2.3.2 זוכה שהתקשר בחוזה זה עם המועצה. מובהר כי בתקופת ההתקשרות כל הוראה במסמכי המכרז שמוזכרת בעניינו של מציע או זוכה או ספק תהא תקפה ותחול על הקבלן. במסמכי המכרז בוצע שימוש במונח ספק והן במונח קבלן, ולצורך הבהירות ומניעת אי הבנה – האמור הינו הך. **הקבלן/הספק**
- 2.3.3 מועצה מקומית קדימה צורן **המועצה**

### קבוצת מונחים 2 - סוגי מתקני הפרסום מפרטם הטכני של מתקני הפרסום מפורט בנספח 11

- 2.3.4 **בילבורד/בילבורד דו"צ**; מתקן פרסום בעל שתי דפנות פרסום מקבילות וזהות בגודלן וצורתן [אחת מכל צד של מתקן הפרסום]; גובה פן פרסום בבילבורד תמיד תהא קטנה מרוחב פן הפרסום. שטח הבילבורד הנו עד 24 מ"ר המתקיים שיכל לנבוע ממידות גובה/רוחב כגון: 6\*2 מ' 8\*3 מ' 6\*3 מ' 3\*4 מ'. שטחו של פן פרסום בבילבורד יכל להשתנות אם אושר גודל שטח אחר בשל אילוץ פיזי/תנאי השטח, או לחילופין, בשל בקשה/דרישת הקבלן.
- 2.3.4.1 **בילבורד חד צדדי**; בילבורד בעל דופן פרסום אחת. בדו"צ בילבורד חד צדדי **מוצב או מוצמד** לגדר/חומה/קיר, עם זאת, במקרים מסוימים יכל לעמוד באופן עצמאי stand alone.
- 2.3.5 **טוטם**; מתקן פרסום בצורת תיבה מלבנית הניצבת לפני הקרקע בעל דופן חזית הגדולה מ 12 מ"ר
- 2.3.5.1 **טוטם בסיס**; טוטם המחובר ליציאת בטון/בסיס ברוחב דופן חזית של הטוטם ושלא מתקיים רווח בין דופן הפרסום לבין יציאת הבטון או שמתקיימת הסתרה של הרווח כולו/או חלקו שבין דופן הפרסום לבין יציאת הבסיס באמצעות כיסוי קשיח דקורטיבי
- 2.3.5.2 **טוטם רגל**; טוטם הנישא מעל פני הקרקע באמצעות רגל נשיאה אחת המחוברת לבסיס בטון.
- 2.3.6 **מיני טוטם**; מתקן פרסום בצורה תיבה מלבנית הניצבת לפני הקרקע בעל דופן חזית ששטחה אינו עולה על 5 מ"ר.

- 2.3.7 **מכוון מואר**; מתקן פרסום הכולל ארגז פרסום ורגל נשיאה אליה הוא מחובר. הפרסום במכוון מואר יהא באמצעות התקנת מסר סטאטי.
- 2.3.7.1 **מכוון מפה**; **מתקן פרסום הזהה בתכונות למכוון מואר, למעט גובהו כמפורט**
- בנספח 11**
- 2.3.8 **מרכזית שילוט**; מתקן פרסום שבבעלות המועצה המיועד להצגת הפקות פרסום הכוללות מסר מסחרי של בעלי עסקים הפועלים בשטח המועצה; המסר המסחרי במרכזית שילוט יכיל את שם העסק ו/או סימון מסחרי של העסק ו/או את כתובתו של ו/או אמצעי התקשרות עימו.
- 2.3.9 **נון סטופ**; מתקן פרסום בעל דופן פרסום אחת, המוצמד במרכזו ולכל אורכו/גובהו לעמוד תאורה. בעמוד תאורה ניתן להציב שני באנרים מקבילים זה לזה שיחבקו את עמוד התאורה.
- 2.3.10 **עמודור**; עמוד אשר בסמוך/תחת קצהו העליון מותקנות תיבות שם רחוב [אמבטיות], הנושאות מסר כתוב של שם/שמות הרחובות בו הן מוצבות, או מסר אחר לפי שיקול דעת המועצה, וכן ראש הפרסום, ככל שמוצב על גביו. כל הוראות הקשורות בהקמה, תחזוקה, הסרה, העתקה/בטיחות של מתקני פרסום נשוא המכרז יחולו על מתקן פרסום אשר מותקן/יותקן ע"ג עמודור
- 2.3.11 **ראש פרסום**;

### קבוצת מונחים 3 – רכיבי מתקני הפרסום ומונחים כלליים

- 2.3.12 **ארגז פרסום**; חלק ממתקן פרסום הכולל בין היתר את דפנות פרסום בהן מוצגות הפקות פרסום [מתקיים במתקני פרסום מסוג מכוון מואר מכוון מפה. בכל מקום בחוברת המכרז בו מוזכרת הוראה לעניין מתקן פרסום, האמור יחול בהתאמה גם על ארגז פרסום.
- 2.3.13 **דגם מתקן פרסום**; מתקן פרסום מסוג מסוים בעל מאפיינים ייחודיים של אותו סוג מתקן [לדוגמא: בילבורד חד צדדי ייחשב דגם של מתקן פרסום מסוג בילבורד].
- 2.3.14 **דופן/משטח פרסום**; חלקו של מתקן פרסום הכולל את פן הפרסום. בטוים בדרי"כ דופן הפרסום ופן הפרסום חד הם.
- 2.3.15 **דופן חזית**; בבילבורד דופן הפרסום/דפנות הפרסום ייחשבו דופן חזית. בטוים דופן חזית תיחשב הגדולה מבין דפנות הפרסום במתקן פרסום ושאינה דופן צד [בטוים יש עד שתי דפנות חזית];
- 2.3.16 **דופן צד**; שטח מישורי הניצב לדופן חזית ו/או שטח מישורי שבין דפנות הפרסום הנראה בבירור בהיטל צד מתקן הפרסום. דופן צד תיחשב פן פרסום מסחרי לצרכי חיוב בדמי זיכיון ואגרות שילוט במתקן פרסום מסחרי.
- 2.3.17 **דמי זיכיון**; התשלום שישלם הקבלן למועצה בהתאם להצעתו הכספית ויתר הוראות פרק ד' בגין הזכות לשווק ולמכור פרסום מסחרי במתקני הפרסום בהתאם להוראות מסמכי המכרז.
- 2.3.18 **דמי שימוש**; כלל התשלומים להם מחויב הקבלן למועצה ו/או למועצה מכוח מסמכי המכרז וביניהם: דמי זיכיון, אגרות שילוט, עלויות הקשורות בהארת מתקני הפרסום וכל הוצאה ישירה ועקיפה הקשורה בתפעול ושיווק מתקני פרסום נשוא המכרז.

- 2.3.19 **המנהל/המפקח**; כל אדם שהוסמך ו/או שהוצג ו/או שהורשה ו/או שהנו מטעם המועצה ו/או המועצה המייצג את המועצה ו/או את המועצה בחלק ו/או בכל הקשור למכרז זה.
- 2.3.20 **הפקת פרסום**; הדפסה והתקנה של פוסטר על גבי מתקן פרסום.
- 2.3.21 **הפרשי הצמדה**; כל התחייבות לתשלום על ידי הקבלן תוצמד למדד המחירים לצרכן. הווי אומר, כי ככל ובמועד כלשהו בתקופת ההתקשרות קיים פער בין מדד הבסיס למדד החדש, התשלום יגדל ו/או יקטן בהתאמה לאחוז השינוי בין המדדים במועד ביצוע התשלום.
- 2.3.22 **זיכיון**; הזכויות המוענקות לספק לעשות שימוש במתקני הפרסום נשוא המכרז כנגד קיום התחייבויותיו והכל בהתאם להוראות מסמכי המכרז
- 2.3.23 **יצרן**; לעניין מכרז זה, יצרן ייחשב תאגיד/מפעל לייצור מתקני פרסום נשוא המכרז.
- 2.3.24 **מדד המחירים לצרכן**; מדד המחירים לצרכן המתפרסם בכל חודש על ידי הלשכה המרכזית לסטטיסטיקה ו/או כל גוף אחר שיבוא במקומו.
- 2.3.25 **מדד הבסיס**; מדד המחירים לצרכן האחרון אשר פורסם והידוע במועד פרסום מכרז זה [מתייחס לדמי הזיכיון בלבד ולערבות הביצוע].
- 2.3.26 **מדד חדש**; המדד הידוע במועד ביצועו של תשלום כלשהו.
- 2.3.27 **מכסת המתקנים הבסיסית**; **תיקרא גם מכסת הבסיס** - פירוט [כמות מינימלית וסוג] מתקני הפרסום נשוא המכרז שיידרשו להתקיים עד תום תקופת ההיערכות. כל הפרקים, הנספחים, והמסמכים המוזכרים בחוברת זו מעמוד 1 ועד סופה לרבות הנספחים, אסמכתאות, מסמכי הבהרות וכל מסמך אחר שיוחלט ע"י המועצה שהנו נמנה על מסמכי המכרז.
- 2.3.28 **מסמכי המכרז**; כל מסר שיוצג או שמיועד להצגה במתקני הפרסום ושהנו אחד או יותר מאלה: [1] מסר שאינו מסר מותר, לרבות כל מסר שבעת הצגתו יסתור הוראת חוק ו/או תקנה ו/או צו ו/או פקודה ו/או חוזר מנכ"ל ו/או אחר. [2] מסר הנושא זהות פוליטית ארצית או מקומית<sup>2</sup> (בחירות לכנסת או לרשויות המקומיות) של מפלגה/ סיעה/ מתמודד, המפורסם/המוצג שלא בתקופת ההגבלות כהגדרתה בחוק הבחירות (דרכי תעמולה), תשי"ט-1959. [3] **מסר שעלול לפגוע בשמה ו/או תדמיתה של המועצה ו/או המועצה** [4] כל פרסום או מסר אחר, אשר על פי שיקול דעתו של המנהל ייקבע כי הוא מסר אסור.
- 2.3.29 **מסר/פרסום אסור**; כל מסר המוצג במתקן פרסום, שאינו פרסום אסור או פוגעני ושאינו בו כדי לפגוע ברגשותיו של אחר ו/או להשפיל ו/או לבזות ו/או להציג אדם ו/או תאגיד ו/או מוצר ו/או שירות ללא רשותו ו/או הסכמתו של המוצג ו/או המורשה מטעמו. כמו כן, כל מסר מותר יהיה כפוף להגבלות הקבועות **בחוק איסור לשון הרע, תשכ"ה-1965** (להלן: "חוק לשון הרע") והוראות כל דין, אשר יש בו כדי להגביל פרסום של מסרים. אין באמור כדי להקים לקבלן או לצד שלישי כלשהו כל זכות או עילה, במישרין או בעקיפין, כלפי המועצה ו/או המועצה, לרבות עקב פרסום מסרים אסורים או פוגעניים.
- 2.3.30 **מסר מותר**;

<sup>2</sup> ביום שלאחר מועד בחירות ארציות/מקומיות יוסרו כל הפוסטרים הנושאים שלטי בחירות

- 2.3.31 **מסר מסחרי**; לעניין מכרז זה - מסר מסחרי ייחשב כל מסר אשר יותקן ע"ג מתקני הפרסום ושאינו מסר מועצה/ציבורי.
- 2.3.32 **מסר ציבורי/מסר מועצה**; כל מסר שיתבקש הקבלן על ידי המועצה להדפיס ו/או להתקין עבורה ו/או עבור המועצה ו/או עבור כל תאגיד הקשור במועצה ו/או בפעילותה ו/או כזה הפועל בשטחה, וכל זאת על גבי מתקני הפרסום בהתאם להוראות מסמכי המכרז. מסר מועצה/ציבורי יכול שיכיל בין היתר מסרים הכוללים: מידע ציבורי, פעילות ציבורית של המועצה, אירועים אירועי המועצה ו/או ארציים, הכוונה של המועצה, הכוונה לטובת משרדי ממשלה ו/או עמותות חברתיות ו/או מלכ"רים, פעילות ופרטים של תאגיד פרטי ו/או ציבורי שפועל בשיתוף פעולה עם המועצה ו/או תאגידיה, קידום יוזמה ציבורית ו/או פרטית (כולל של תאגיד פרטי), שיש בה לדעת המנהל ערך חברתי. בנוסף, יובהר כי מסרים ציבוריים יכול ויכילו פרטים אודות תאגיד פרטי ו/או פעילות מסחרית ו/או שירות ו/או מוצר המוצעים על ידי אדם ו/או תאגיד מסחרי כנגד תשלום.
- 2.3.33 **מסר פרסומי**; הפקת פרסום המכילה מסר מסחרי ו/או מסר מסר ציבורי ו/או אחר שיוצב/יוצג במתקני הפרסום.
- 2.3.34 **מתקן פרסום**; התקן קונסטרוקטיבי המיועד להצגת מסר פרסום והכולל זופן פרסום/פן פרסום. כל הוראת בטיחות ו/או אחרת הקשורה במתקן הפרסום תחול על כלל מחובריו בהתאם לנסיבות/קיומם וההקשר, כגון - זרועות תמך לגופי תאורה וכד'.
- 2.3.35 **מתקן פרסום חדש**; כל מתקן פרסום שלא נעשה בו שימוש טרם פרסומו של מכרז זה, אשר נרכש על ידי הקבלן באופן ישיר מיצרן בעל ותק של 5 שנים לפחות בייצור ואספקה של 100 מתקני פרסום מסוג אחד לפחות מתוך מתקני הפרסום נשוא המכרז, ואשר יוצב בשטח הציבורי של המועצה ע"י הקבלן בתקופת ההתקשרות. כל מתקן פרסום חדש יעמוד במפרט הטכני ובהנחיות הטכניות המוזכרות נספח 11 בהתאם לסוג המתקן.
- 2.3.36 **מתקני פרסום קיימים**; מתקני פרסום נשוא המכרז המפורטים בנספח 16 והמוצגים במועד פרסום המכרז בשטח שיפוטה של המועצה. המתקנים הקיימים הינם בבעלות המועצה.
- 2.3.37 **נספח**; מסמך המהווה חלק מחוזה המכרז ו/או חוברת המכרז. בחלק מהנספחים יידרש המציע להשלים נתון/ים ו/או להחתימם ע"י עורך דין ו/או רו"ח ו/או חברת ביטוח ו/או גוף ציבורי ו/או אחר.
- 2.3.38 **פוסטר ו/או מסר פרסום**; שמשונית ו/או נייר ו/או מדבקה ו/או חומר אחר הכוללים מסר מודפס, והמותאמים לפן פרסום/למתקן הפרסום. גודלו ומידותיו של מסר הפרסום יהיה תואם למתקן הפרסום ויותקן ו/או יוצב ו/או יודבק באופן מקביל לפן הפרסום.
- 2.3.39 **פוסטר זמני**; פוסטר אשר יעוצב יודפס ויותקן על ידי הקבלן ועל חשבונו בכל צד פרסום המיועד למסר מועצה/ציבורי, שלא הותאם לגביו מסר ציבורי ייעודי ו/או קבוע ו/או אחר. הפוסטר הזמני לא ייחשב ולא יימנה על סה"כ הפקות הפרסום שיידרש הקבלן לספק ולהתקין על

חשבונו עבור המועצה, והיא זאת אשר תקבע את מועד התקנתו ומיקומו על פי שיקול דעתה.

שטח מישורי רצוף במתקן פרסום המיועד להצבת/הצגת פוסטר/הפקת פרסום. במתקן פרסום בו דופן הפרסום אינה גלויה ו/או שלא קיימת הבחנה בין פן פרסום לדופן פרסום כאשר מותקן פוסטר, פן הפרסום ייחשב כל שטח הפוסטר המותקן בצורה מקבילה לדופן/ות הפרסום או העוטף את דפנות הפרסום לרבות דפנות צד [ראה למשל מתקני פרסום מסוג –טוטם].

פן פרסום המיועד להצגת מסר מסחרי.

פן פרסום המיועד להצגת מסר מועצה/ציבורי.

מסר מסחרי בהפקת פרסום.

דופן/פן פרסום במתקן פרסום המוצב מימין לכיוון הנסיעה ו/או מעל נתיב הנסיעה והחשוף לנוהג המביט לפניו [לא כולל דופן צד], ובאי תנועה משמאל לכיוון הנסיעה.

פן פרסום שתכונותיו נגדיות/הפוכות לפן פרסום בצד A

אלמנט קונסטרוקטיבי עשוי מתכת מגולוונת הנושא עליו את ארגז הפרסום/שטחי הפרסום של מתקני הפרסום המחוברים אליו.

מתקן מלבני או בעל קווי מתאר אחרים, מואר באמצעות תאורת לד פנימית המחובר בחלקו של העליון העמודור והמיועד בדרכ להצגת שם רחוב. בהתאם לשיקול דעת המועצה, חלק מתיבות שם הרחוב יהיו לא מוארות.

12 חודשים

תשלום בגין תקופה של 12 חודשים.

2.3.40 פן פרסום [פ"פ];

2.3.41 פן פרסום מסחרי;

2.3.42 פן פרסום ציבורי;

2.3.43 פרסום מסחרי;

2.3.44 צד A של מתקן פרסום

2.3.45 צד B של מתקן פרסום

2.3.46 רגל נשיאה;

2.3.47 תיבת שם רחוב;

2.3.48 שנת התקשרות;

2.3.49 תשלום שנתי;

### 3. כללי – עקרונות ומהות חוזה המכרז

3.1 המועצה מעניקה בזאת לספק, בכפוף לאישור מועצה כדן, כנגד תשלומי דמי זיכיון ותשלומים אחרים החלים על הקבלן על פי חוזה זה ועל פי כל דין, ובכפוף לביצוע פעולות נוספות כמוזכר בחוזה זה וביתר מסמכי המכרז, זכות להצבת/הצגת פרסום מסחרי על גבי מתקני הפרסום המוצבים ו/או שיוצבו במקרקעין ציבוריים שבבעלות המועצה ו/או באחזקתה והכול בהתאם למפורט במסמכי המכרז.

3.2 בהמשך לאמור, לספק ידוע, כי כל ההוצאות הכספיות הקשורות קשר ישיר או עקיף למתקני הפרסום נשוא המכרז יחולו עליו ועל חשבונו, ובכלל זה דמי זיכיון, אגרות שילוט, חיובי צריכת חשמל, עלויות ייצור ו/או אספקה ו/או התקנה ו/או הסרה ו/או אחסנה ו/או הזזה ו/או העתקה של מתקני הפרסום, עלויות אחזקה, תפעול, עלויות הדפסה והתקנת מסרי ציבוריים, עלויות ישירות ועקיפות לקבלת היתרי בנייה ככל ויידרש עפ"י דין ו/או בהתאם להוראות מחלקת ההנדסה של המועצה ו/או בהתאם לדרישת המועצה, האמור יחול הן על מתקני פרסום חדשים וקיימים, תשלומי מיסים ו/או היטלים, הוצאות ותשלומי בדיקה וביקורת מומחים בנושא בטיחות המתקנים ואופן הצבתם וכד'.

3.3 ממועד תחילת ההתקשרות בין הצדדים ולכל אורכה, ברציפות, הקבלן יהא אחראי לתקינות ותחזוקת כל מתקני הפרסום נשוא המכרז. כל ההוצאות הכספיות וההוראות לעניין תחזוקה ו/או תיקון ו/או הסרה ו/או הזזה ו/או החלפה ו/או העתקה ו/או אחסנה ו/או מענה לתיקון ו/או קלקול ו/או ליקוי ו/או חיבור לחשמל ו/או הכנת הזנת חשמל בכל במתקני הפרסום יחולו על חשבונו של הקבלן.

- 3.4 עם הצבת מתקני פרסום על ידי הקבלן בשטחה של המועצה יהפכו המתקנים רכושה של המועצה, ולספק אין ולא תהיה כל זכות לטעון לבעלות עליהם.
- 3.5 מתקני פרסום חדשים שיוצבו במקומם של מתקני פרסום קיימים או בנוסף לאלה הקיימים או שיתקיימו אם מאותו הסוג או מסוג שאינו מתקיים במועד תחילת ההתקשרות, יהיו בעלי מפרט טכני ומידות כמוזכר בנספח 11 [המפרט הטכני].

## דמי זיכיון ותשלומים אחר'

4. דמי זיכיון ותשלומים אחר'
- 4.1 כנגד קבלת זכויות השימוש במתקני הפרסום כמפורט בחוזה זה וביתר מסמכי המכרז, ישלם הקבלן למועצה דמי זיכיון שנתיים, בהתאם להצעתו ולמוזכר בפרק ד'. דמי הזיכיון אינם כוללים מע"מ ככל שיחול עפ"י דין.
- 4.2 כל תשלום של דמי הזיכיון ישולם בתוספת הפרשי הצמדה למדד, לפי שיעור עלייתו מן המדד שנקבע כמדד הבסיס ועד לחודש החיוב או התשלום בפועל, המאוחר מביניהם.
- 4.3 בנוסף לדמי הזיכיון, יחויב הקבלן בתשלומים נוספים כמפורט במסמכי המכרז ההסכם נספחיו ועל פי כל דין.
- 4.4 פיגור הקבלן בתשלום כלשהו שהוא חייב בתשלומי יחייבו בתשלום למועצה או המועצה עפ"י העניין, בנוסף להפרשי הצמדה למדד, גם בתשלום ריבית של 0.5% לחודש בעניין דמי הזיכיון וריבית עפ"י חוק לעניין האגרות, וזאת, מבלי לפגוע או לגרוע בכל סעד לו זכאית המועצה בגין הפרת חוזה זה על ידי הקבלן, לרבות הפיצוי המוסכם.

## תקופת ההתקשרות והאופציה

5. תקופת ההתקשרות ו/או האופציה
- 5.1 תקופת ההתקשרות בין הקבלן לבין המועצה תחל ביום \_\_\_\_\_<sup>3</sup> ותימשך למשך 5 שנים (להלן: "תקופת ההתקשרות הבסיסית"). מועד תחילת תקופת ההתקשרות בין הזוכה במכרז לבין המועצה יחול במועד שיקבע על ידי המועצה, כפי שיצוין במועד הודעת הזכייה או במועד מאוחר יותר לפי שיקול דעתה של המועצה, בכפוף לקבלת אישור המועצה ואישור שר הפנים להתקשרות בחוזה זה.
- 5.2 למועצה בלבד תהא זכות ברירה, על פי שיקול דעתה הבלעדי והמוחלט, להאריך את תקופת ההתקשרות הבסיסית בעד שתי תקופות נוספות בנות עד 12 חודשים כל אחת (להלן: "תקופת אופציה 1 /אופציה 2 בהתאמה") ובלבד שהמועצה נתנה על כך הודעה מוקדמת בכתב לספק של לא פחות מ-90 יום לפני סיום תקופת ההסכם המקורית או סיום תקופת האופציה, לפי העניין (תקופת ההתקשרות הבסיסית ותקופת/ות האופציה, ייקראו לעיל להלן, ביחד: "תקופת ההתקשרות"). זכות הברירה האמורה נתונה לשיקול דעתה המוחלט והבלעדי של המועצה ואינה מקימה לספק כל ציפייה או הסתמכות. הקבלן מוותר על כל טענה ו/או תביעה כלפי המועצה בגין אי קיום תקופת אופציה/יות כאמור לרבות בעילות של הסתמכות ו/או ציפייה ו/או נוהג ו/או אחר.

<sup>3</sup> מועד תחילת ההתקשרות יושלם על ידי המועצה.

## תיאור מצב קיים ותחילת פעילות

6. **תחילת פעילות בנושא מתקני הפרסום**  
 6.1 הקבלן יתחיל לפעול בנושא מתקני הפרסום נשוא המכרז בהתאם להוראות המכרז, לאחר שקיבל הודעה על אישור/צו תחילת עבודה מהמועצה. אישור זה יועבר לידי הקבלן בכפוף לחתימה על חוזה זה על ידי הצדדים, ולאחר שהקבלן השלים את כל הנספחים, המסמכים והאסמכתאות הנדרשים על פי הוראות המכרז ודרישות המועצה [כגון: אישורי ביטוח, ערבות ביצוע וכד'].

7. **כמות מתקני פרסום קיימים במועד תחילת ההתקשרות וחלוקת השימוש בהם**  
 7.1 בטבלה מטה קיים פירוט מתקני הפרסום/פני הפרסום וחלוקת השימוש בין פרסום ציבורי ומסחרי בהם.

מתקני הפרסום במועד פרסום המכרז				
סוג מתקן	כמות מתקנים	כמות פני פרסום הנובעים מסה"כ המתקנים	כמות פני פרסום ציבוריים	כמות פני פרסום מסחריים
בילבורד דו"צ	9	18	4	14
בילבורד חד צדדי	1	1	0	1
מכוון מואר	12	24	12	12
עמודים		ככל וקיימים ראשי פרסום הם אינם נחשבים רכוש המועצה ועל זוכה המכרז לפעול בעניינם בהתאם להוראות מסמכי המכרז	-----	בהתאם להוראות מסמכי המכרז

- 7.2 פירוט מיקומי מתקני הפרסום הקיימים כפי שידועים למועצה במועד פרסום המכרז מפורטים בנספח 16  
 7.3 שינויים בהיקף פני פרסום ציבוריים ייקבעו על ידי המועצה בהתאם להוראות מסמכי המכרז.

## 8. ראשי פרסום

- 8.1 מובהר בזאת כי מתקני פרסום המזוהים כראשי פרסום המוצבים ע"ג העמודים במועד פרסום המכרז אינם רכוש המועצה, וקבלת זכות שימוש ו/או שימוש בהם מותנית בתנאים המצטברים להלן [ס"ק 8.1 – 8.3]:
- 8.2 הקבלן קיבל את אישורו של בעל הזכות הקניינית של ראשי הפרסום לעשות בהם שימוש אם כנגד תשלום כספי ו/או אם כנגד תמורה אחרת ו/או תנאי אחר.
- 8.3 האישור המוזכר לעיל יועבר למועצה תוך שלושה שבועות מיום פרסום הודעת זכייה.
- 8.4 ככל ולא יועבר לידי המועצה האישור המוזכר בתקופה המבוקשת, תדרוש המועצה מבעלי ראשי הפרסום להסירם מכל העמודים נשוא מכרז זה בתוך 30 ימים מיום תחילת ההתקשרות עם הקבלן. ככל ולא יוסרו כל ראשי הפרסום על ידי בעליהם, המועצה תהא רשאית להורות לקבלן להסירם ולשנעם תוך 14 ימים על חשבונו לאתר מחזור פסולת המאושר כדין, או לכל מקום כפי שיורה לו המנהל.
- 8.5 ככל והקבלן הנו הבעלים של ראשי הפרסום הקיימים לא יחול האמור בסעיפים 8.3-4 לעיל.

חתימת וחתימת המציע המעידים על אישור הסכמה קריאה והבנת המוזכר בעמוד זה: \_\_\_\_\_

8.6 כך או כך, עד לתום תקופת ההיערכות על הקבלן להציב ראשי פרסום חדשים בהתאם למכסת המתקנים הבסיסית.

#### 9. הבהרות לעניין מתקני הפרסום הקיימים

9.1 יכול ובמועד הודעת הזכייה ו/או חתימת חוזה המכרז בין המועצה לבין הקבלן, יתקיים שוני בפריסת מתקני הפרסום ו/או פער בין כמות מתקני הפרסום ו/או כמות פני הפרסום המסחריים שצוינה לעיל [במועד פרסום המכרז] לבין כמותם בפועל ו/או לאחר מועד הודעת הזכייה.

9.2 בהמשך לאמור, מובהר כי גם אם קטנה ו/או לחילופין גדלה כמות מתקני הפרסום/פני הפרסום ו/או שונתה פריסתם, לא יהיה באמור פתח ו/או עילה ו/או סיבה לטענת פיצוי ו/או תביעה ו/או אחר כנגד המועצה/המועצה, ומגיש ההצעה מגלם הבהרה זאת בהצעתו נשוא המכרז.

#### 10. דו"ח מצב מתקנים קיימים בתחילת תקופת ההתקשרות וסילוק מפגעים ותקלות;

10.1 מבלי לגרוע מכל חובה שהיא המוזכרת במסמכי המכרז, הקבלן יידרש להעביר לידי המנהל עד היום העשירי לתחילת תקופת ההתקשרות את הפרטים שלהלן [מתייחס לכל המתקנים נשוא המכרז הקיימים - מפורטים בנספח 16];

10.1.0 רשימה מסודרת של כל מתקני הפרסום הקיימים מושא המכרז [נספח 16 כאמור]. ככל וקיים פער/שוני בין מתקני הפרסום המפורטים בנספח 16 לבין המתקיים בשטח, האמור יפורט ע"י הקבלן. כמו כן, רשימת המתקנים תכלול בין היתר נתונים ו/או מידע אודות כל מתקן קיים, כגון: [1] תמונה של מתקן הפרסום, [2] סוג מתקן הפרסום, [3] גודל מתקן הפרסום, [4] מסר הפרסום הקיים בפני הפרסום של מתקן הפרסום, [5] מיקום מתקן הפרסום [כתובת מדויקת ותיאור מיקום], [6] מספר זהות של המתקן אשר יודבק בצדו או בחזיתו של כל מתקן פרסום ע"י הקבלן בהתאם/לפי הנחיות המועצה.

10.1.1 אישורי יציבות לכל אחד ממתקני הפרסום הקיימים, ויכולתם לשאת את העומסים אשר חלים עליהם מתוקף היותם מוצבים בשטח המועצה והשימוש אשר נועד להם (להלן: "אישורי מהנדס קונסטרוקטור").

10.1.2 אישורי בטיחות חשמל, רציפות חשמל, ארקה, תקינות מערכות החשמל, פחת, וכל אלמנט אחר הקשור למערכת החשמל הקשורה לכל אחד ממתקני הפרסום המיועדים להארת הפרסום בהם ואשר מחוברים ו/או מוצמדים להם גופי תאורה ו/או כל מערכת חשמל אחרת (להלן: "אישורי חשמלאי בודק מוסמך").

10.1.3 לפי דרישה: אישור/חוות דעת של יועץ תנועה המאשר כי מתקני הפרסום הקיימים מוצבים באופן שאינו מהווה סכנה ו/או הפרעה לבטיחות בדרכים ועומדים בכל ההנחיות ו/או ההוראות הקשורות לעניין בטיחות בדרכים.

10.1.4 לפי דרישה: אישור יועץ בטיחות בעבודה, כי כל רכיבי כלל מתקני הפרסום, המשמשים ו/או התומכים ו/או המאפשרים את התקנתן של הפקות פרסום בכלל מתקני הפרסום תקינים/יציבים [כגון: סולמות גישה, במות/משטחי דריכה/מעקות וכד'].

10.2 ככל ויימצאו ליקויים/תקלות/פגמים במתקני הפרסום/רכיביהם/מחבוריהם הקשורים בבדיקות בעלי המקצוע המוזכרים בס"ק 4-10.1.1 (להלן: "רשימת ליקויים"), יועברו האחרונים אל המועצה מיד עם קבלתם, והקבלן מתחייב לתקן ו/או להחליף ו/או לבצע כל פעולה נדרשת אחרת בלוי"ז המופיע בטבלה



שבסעיף 49 [בהתאם לסוג הליקוי] לסילוק ו/או תיקון כל הליקויים במתקני הפרסום הקיימים בין היתר בהתאם למוזכר ברשימות הליקויים.

10.3 הפר הקבלן את התחייבותו לסילוק הליקויים במתקני הפרסום כאמור לעיל [כולם או חלקם], תהיה המועצה רשאית לבצע את התיקון/לסלק את הליקוי בעצמה ו/או באמצעות כל צד ג' שהוא ולחייב את הקבלן בעלויותיה הישירות והעקיפות עקב כך, וזאת מבלי לגרוע מחובתו של הקבלן לשלם למועצה דמי זיכיון בגין מתקנים אלה [אף אם השימוש בהם אינו מתאפשר עקב מצבם]. מבלי לגרוע מהאמור, באם לא תועבר רשימת המתקנים הקיימים במועד הקבוע ו/או לשביעות רצון המנהל, תהא המועצה רשאית להתקשר עם כל צד ג' שהוא לביצוע האמור ולחייב את הקבלן בעלויות עריכה והכנת רשימות המתקנים בתוספת פיצוי מוסכם של 5,000 ₪. אין באמור בסעיף זה כדי למנוע מהמועצה כל סעד אחר או נוסף המוקנה לה על פי דין ועל פי הוראות מסמכי המכרז.

10.4 באם בהתאם לרשימת הליקויים/למשוב של מהנדס קונסטרוקטור ו/או יועץ/מומחה אחר, לא יתאפשר תיקון ו/או לסלק ליקוי במתקן/נים מסוים/ים, ו/או שמתקן/נים עלולים להוות מפגע בטיחותי ו/או שאיבדו את כושרם הטכני לעמוד בדרישות הבטיחות ו/או כל דרישה אחרת או היכולת לשאת את העומסים הפועלים עליהם או אז, יוחלפו על חשבונו של הקבלן כל המתקנים האמורים במתקני פרסום חדשים.

10.5 מבלי לגרוע מהמוזכר לעיל, מובהר בזאת כי כל מתקני הפרסום נשוא המכרז יידרשו בהארה ע"י גופי תאורה, ומכאן, שמתקן פרסום שבמועד תחילת תקופת ההתקשרות חסר בגופי תאורה לצורך הארתו, ייחשב הדבר כליקוי שהקבלן יידרש לרפא בהתאם לכלל ההוראות המוזכרות לעיל ובהתאמה [הקבלן יידרש בין היתר לרכוש ולהתקין על חשבונו גופי תאורה חדשים להארת המתקנים האמורים].

### תקופת היערכות - רכישה החלפה והתקנת מתקני פרסום חדשים בתקופת היערכות

#### 11. מתקנים להסרה ורכישה במהלכה של תקופת היערכות

11.1 לצורך הנוחות, ראה טבלת ובה פירוט מתקני הפרסום שהקבלן יידרש להסיר, לרכוש ולהציב על חשבונו עד תום תקופת היערכות [בשים לב למועדים שונים בתקופת היערכות ביחס לסוגי מתקני הפרסום], וכן, כמות פני הפרסום המסחריים והציבוריים שתנבע מהם;

סוג מתקן	סה"כ מתקנים קיימים	כמות מתקנים להסרה	כמות מתקנים לרכישה והצבה ומועד אחרון להצבת המתקנים	כמות או אחוז פני פרסום מסחריים שינבעו ממתקנים אלו	כמות או אחוז פני פרסום הציבוריים שינבעו ממתקנים אלו <sup>4</sup>
בילבורד דו צדדי	9	0	0	14	4
בילבורד חד צדדי	1	0	0	1	0
מכוון מואר/מפה	12	12	12	50%	50%

<sup>4</sup> ככל שתוצאת אחוז פני הפרסום הציבוריים תהא מספר שאינם שלם, יעוגל מס' פני הפרסום הציבוריים כלפי מעלה למספר השלם העוקב אחריו

		- האמור יבוצע עד תום החודש השישי לתחילת תקופת ההתקשרות		
מיני טוטה	0	10	15	5
נון טטופ	0	20 חד צדדים או 10 דו"צ תלוי בדגם שייבחר	50%	50%
ראש פרסום	ראו סעיף 8	עד 10 לפי שיקול דעת הקבלן	בהתאם לסוג ראש הפרסום שיוצב ע"י הקבלן	0

- 11.2 ככל ויימצא כי לצורך עמידה במתקני מכסת הבסיס, תידרש רכישה אספקה והצבה של כמות מתקנים גדולה מהמוזכר בטבלה שלעיל, האמור יבוצע על ידי הקבלן ועל חשבוננו, ולא יהיה באמור פתח לדרישה/טענה/תביעה כלפי המועצה.
- 11.3 מאחר ומתקני הפרסום מסוג נון טטופ מיועדים להתקנה ע"ג עמוד תאורה, קרי – ביצוע שימוש משני לעמוד תאורה קיים, מובהר כי טרם הצבתו של נו טטופ, יידרש הקבלן בבדיקת חוזק/יכולת עמידה של עמודי התאורה לשאת את הנון טטופים בהם יהיה מעוניין להתקין [או בכאלה שהמועצה תדרוש כי עליהם יותקנו]; אין בהוראה זו כדי לגרוע מכל הוראה/דרישה אחרת הקשורה להצבה של מתקן פרסום חדש.

### הוספת מתקני פרסום

12. הגדלת כמות המתקנים לפי בקשת הקבלן:
- 12.1 הקבלן יהא רשאי להציע למועצה, במשך כל תקופת ההתקשרות, להציב מתקן או מתקני פרסום נוספים מסוג מתקני הפרסום בעניינם הגיש הצעתו הכספית [סעיף 2 בטבלה שבפרק ד'] מעבר לכמות מתקני מכסת הבסיס ו/או בנוסף לכמות המתקנים שיידרש להוסיף ו/או להעתיק, כאשר למנהל שמורה הזכות הבלעדית האם להיעתר לבקשה כאמור או אם לאו או להיעתר באופן חלקי (להלן: "המתקנים הנוספים").
- 12.2 בקשתו של הקבלן תישקל על ידי המועצה, על פי שיקול דעתה הבלעדי והמוחלט. מבלי לגרוע מהאמור, המועצה תהיה רשאית להביא במכלול שיקוליה את אופן הגשת הבקשה להצבה של מתקן פרסום וכן שיקולים כגון נראות, חזות מועצה, צביון, עבודות תשתית, המקום והסביבה.
- 12.3 בחירת מיקום המתקנים הנוספים תתבצע על ידי הקבלן, בכפוף להסכמת המועצה ובהתאם לדין.
- 12.4 בגין המתקנים הנוספים מטעמו של הקבלן ישלמו על ידו דמי זיכיון בהתאם למפורט בפרק ד'.
- 12.5 יובהר כי תקופת הזיכיון ביחס למתקנים הנוספים לא תחרוג ממועד סיום תקופת ההתקשרות הבסיסית או האופציה [לפי העניין].
- 12.6 כל מתקן נוסף חדש יהא תואם למפרט הטכני [נספח 11] בהתאמה לסוגו או שווה ערך, וזאת בהתאם לדרישות, הנחיות ואישור המועצה, על פי שיקול דעתה.

חתימת וחותמת המציע המעידים על אישור הסכמה קריאה והבנת המוזכר בעמוד זה: \_\_\_\_\_

12.7 פרט לאמור במפורש לעיל, כל הוראות המכרז יחולו בהתאמה על המתקנים הנוספים שנוספו לבקשת הקבלן.

13. הגדלת כמות המתקנים ביוזמת המועצה:

13.1 בנוסף למוזכר בסעיף 11 לעיל ו/או לכל הוראה ו/או התחייבות בעניין כמויות מתקני הפרסום, המועצה רשאית לחייב את הקבלן לרכוש, לספק ולהציב על חשבונו מתקני פרסום בהתאם למפורט להלן:

סוג מתקן	תקופה אפשרית להעלאת הדרישה	כמות מתקנים מקסימאלית להוספה – מכסה שנתית
מכוון מואר/מפה	בכל 24 חודשים החל מתום השנה הראשונה לתקופת ההתקשרות ועד חצי שנה אחרונה לתקופת ההתקשרות או האופציה/ות – המאוחר מבין השניים.	2
בילבורד		1
נון סטופ		2

13.2 בחירת מיקום הצבתו של כל אחד מהמתקנים המוזכרים לעיל תתבצע על ידי המועצה.

13.3 ביצוע הקמת המתקנים הנוספים המפורטים בטבלה לעיל תבוצע תוך 45 ימים ממועד דרישת המועצה או מתן אישור הקמה של המתקנים, המוקדם מבין השניים. הקבלן יידרש לפעול להצבת המתקנים ללא לאות להפקת אישור הקמה בהתאם להנחיות בעניינו של מתקן חדש.

13.4 המועצה תהא רשאית להורות כי עד 50% מפני הפרסום במתקני הפרסום האמורים יתווספו למצבת פני הפרסום המסחריים של הקבלן שהקבלן יהא חב בעבורם דמי זיכיון ואת יתר התשלומים החלים עליו על פי החוזה, וכנגד זאת ייהנה מזכויות הצבת פרסום מסחרי.

13.5 פרט לאמור במפורש לעיל, כל הוראות המכרז יחולו בהתאמה על המתקנים הנוספים שנוספו לבקשת המועצה.

14. מחירון אספקה והתקנה של מתקני פרסום חדשים, מעבר למכסה השנתית שנקבעה למועצה [כמפורט בסעיף 13 לעיל] (להלן: "המכסה השנתית"):

14.1 ככל שהמועצה תחפוץ להוסיף מתקני פרסום מעבר למכסה השנתית<sup>5</sup>, תשלם המועצה לקבלן תמורה עבור כל מתקן פרסום החורג מהמכסה השנתית, בהתאם למפורט בטבלה שלהלן;

[1] סוג מתקן	[2] היקף השירות	[3] לוי'ז לאספקת והתקנת המתקן	[4] מחיר	[5] תנאי תשלום
מכוון מואר או מכוון מפה	רכישה אספקה והתקנה של מתקני פרסום חדשים (בהתאם לסוגם ולמפרט הטכני – נספח 11), במיקום שיקבע על ידי המועצה כל הדרישות בעניינם של מתקני פרסום	עד 45 ימים ממועד	8,000 ₪	שוטף 45 מסיום ביצוע השירות

<sup>5</sup> מובהר כי תשלום לקבלן בגין הוספת מתקני פרסום בהתאם למחירון המוזכר לעיל תהא בתנאי ותקיים חריגה ממכסת מתקני הפרסום המגיעים למועצה על חשבון הקבלן כמפורט לעיל.

המוזכר בעמודה 2 בטבלה	30,000 ₪	דרישת המועצה	חדשים יחולו על מתקנים אלו – לרבות המצאה של אישורי בטיחות מהנדס קונסטרוקטור, אישור חשמלאי בודק מוסמך ויועץ תנועה.	<b>בילבורד</b>
	2,500 ₪			<b>נון סטופ</b>

14.2 סעיף 13.4 יחול בהתאמה על מתקני הפרסום החדשים המוזכרים בטבלה שלעיל.

### הכנת בקשה להקמת מתקן פרסום

15. הגשת בקשות בעניינם של מתקני פרסום חדשים או בקשות הקשורות בהיתר זמני

15.1 מבלי לגרוע מכל הוראה ו/או התחייבות בהתאם להסכם זה, לכל מתקן פרסום חדש שתידרש הצבתו/הסרתו/העתקתו/אחר, הקבלן יעביר למועצה תכנית בקשה מפורטת. מובהר כי בקשה להקמת/העתקת מתקן בשל דרישת המועצה תבוצע תוך 10 ימים.

15.2 הבקשה תוגש באמצעות קובץ **excel** ו **pdf** שיועבר למנהל באמצעות דוא"ל.

15.3 הבקשה תכלול לגבי כל סוג מתקן/ ביצוע פעולה נדרשת את כל הרכיבים הכוללים בין היתר – סוג המתקן בו נדרשת פעולה [הסרה/העתקה/החלפה/הצבה של מתקן חדש/הצבה של רכיב אלמנט כלשהו אשר נדרש, תיאור הפעולה, כתובת המתקן/תיאור מיקום, מסי' זהות של המתקן, ו/או כל פעולה אחרת ככל ותידרש. לכל מטלה/פעולה יוצמד מועד משוער לביצועה. ראה להמחשה המפורט בטבלה.

דרישות ביחס לכל מתקן פרסום	
מיקום	תיאור מיקום בו יוצב/יוסר/יוחלף/יועתק מתקן הפרסום
צילום	צילום השטח בו יוצב/יוסר/יוחלף/יועתק מתקן הפרסום
סימון על גבי מפה	סימון המיקום בו יוצב/יוסר/יוחלף/יועתק מתקן הפרסום ---
הדמיה	הדמיה של מתקן הפרסום המיועד להקמה במיקום המבוקש ---
סוג מתקן פרסום	תיאור מתקן הפרסום
מידות	- מידות דופן/נות הפרסום במתקני הפרסום (רוחב/גובה) - הגובה שבין פני הקרקע לבין תחילת דופן הפרסום
מועד הגשת בקשות	המועד המשוער להגשת בקשה למועצה להצבה/הסרה/העתקה/החלפה של מתקן הפרסום או לחילופין רכיב הקשור במתקן הפרסום

15.4 הבקשה תכלול לויז' לביצועה.

15.5 המנהל יהיה רשאי לאשר ו/או לאשר באופן חלקי או לפסול את הבקשה במלואה ולחילופין לערוך ולחייב את הקבלן בבקשה חלופית וכל זאת עפ"י שיקול דעתו.

15.6 המועצה תהא רשאית עפ"י שיקול דעתה, ובהתחשב, בין היתר, בתנאי השטח ו/או הסביבה, לדרוש ולהרחיב ו/או לצמצם מעת לעת היקף הבקשה.

15.7 בהמשך למוזכר לעיל, המנהל יוכל בכל שלב לדרוש שינוי של המיקומים בעניינם יוגשו בקשות להקמת מתקני הפרסום או לחילופין, להורות על מיקומים אחרים בעניינם יוגשו בקשות להקמת המתקנים לפי שיקול דעתו, והקבלן יידרש לשנות את המיקומים לפי הנחיות המנהל.

חתימת וחותמת המציע המעידים על אישור הסכמה קריאה והבנת המוזכר בעמוד זה: \_\_\_\_\_

- 15.8 מובהר כי אין בעיכוב במסירת בקשה על ידי הקבלן או לחילופין באישורה של הבקשה על ידי המנהל כדי לגרוע מיתר חובות הקבלן בהתאם להוראות מסמכי המכרז.
- 15.9 מובהר כי אין לראות בהנחיות שלעיל כדי לפגום ו/או לגרוע מהוראות ו/או הנחיות הצבת שילוט, כי אם יש לראותם כתוספת לדרישות הדין ודרישות מסמכי המכרז המפורטים והמוזכרים לעיל ולהלן.

### עריכת בקשות לביצוע פעולות הקשורות בהיתר זמני

16. עריכת בקשות למתן אישור לביצוע פעולות הקשורות בהיתר זמני
- 16.1 בכפוף לאישור הבקשות [כמוזכר לעיל] הקבלן יידרש להמציא מסמכים כפי שיידרשו על ידי המנהל ו/או ע"י מחלוקות המועצה השונות כגון: הנדסה/חשמל/גינן/תשתיות/תחבורה/תנועה/תמרור/מחלקת נגישות וכיו"ב. בין האישורים/המסמכים שיכל ויידרש להגיש ו/או להשלים –
- 16.1.1 נסח טאבו של מקרקעין בו נדרשת הצבה או הסרה של מתקן פרסום
- 16.1.2 מפת מדידה שהוכנה ע"י מודד מוסמך של החלקה ו/או השטח בו יוצבו מתקן פרסום חדש; סימון מיקום מדויק של מתקן/ני הפרסום ע"ג מפת המדידה; מפת המדידה תהיה חתומה ע"י מודד מוסמך שטרם והכינה לרבות מס' טלפון להתקשרות עימו.
- 16.1.3 צילומים הכוללים הדמיה להמחשת הפרסום במיקום המבוקש. המעניקים מראה מכיוון/ני תנועה הנמצאים בסמוך למיקום המיועד להצבת מתקן הפרסום
- 16.1.4 חוות דעת של יועץ תנועה המאשר כי ניתן להציב את מתקן הפרסום במיקום המבוקש מבחינת כל ההנחיות ו/או ההוראות הקשורות לעניין בטיחות בדרכים
- 16.1.5 כל האישורים הנדרשים ע"י מחלוקות המועצה השונות [הנדסה/גינן/חשמל<sup>6</sup>/תנועה וכד'];
- 16.1.6 אישור חברת HOT, בזק, חברת חשמל, משטרת ישראל, נת"ע, וכל גוף אחר נוסף שמחזיק ו/או מתחזק ו/או אחראי על בטיחות, תשתיות, תקשורת או אחר בכל הקשור למקרקעין ציבורים במועצה.
- 16.1.7 תכנית הנדסית אשר תכיל את מידות מתקן הפרסום, שלד וכל אלמנט אחר הקשור במתקן הפרסום אשר יש בו כדי להשפיע על בחינת מתן האישור ע"י מחלקת ההנדסה של המועצה; התכנית הנדסית תכיל שרטוטים של היטל צד, פנים וחזית של המתקן, שרטוט מתקן הפרסום ובסיסו וכן, שרטוט של הרכיבים בשלושת ההיטלים כאמור המתארים אותם כמחוברים אחד לשני בשטח; התכנית הנדסית תהיה חתומה ומאושרת ע"י מהנדס קונסטרוקטור שאישר את התכנית הנדסית לרבות אישורו לעמידתו האיתנה ו/או חוזקו ו/או יציבותו של מתקן הפרסום מבחינת רוחות ו/או תאונות ו/או כל כוח חיצוני שיופעל ו/או אחר שיש בו כדי להשפיע על מתקן הפרסום וכל זאת עפ"י התכנית הנדסית ובהתייחס למיקום שאמור להיות מוצב מתקן הפרסום עפ"י מפת המדידה.
- 16.1.8 כל מידע/דרישה אחרת בהתאם לשיקול דעת המנהל/המועצה אם בעניינו של סוג מתקן או מתקן פרסום מסוים; המועצה רשאית לדרוש שינויים ו/או התאמות ו/או תוספת מידע/נתונים/מסמכים/אישורים עפ"י שיקול דעתה המקצועי בכל הקשור לתכניות ההנדסיות ו/או אופן ביצוע העבודה בשטח והקבלן יהא מחויב לפעול על פי דרישתן.

<sup>6</sup> מובהר כי כל חיבור/ניתוק של מתקן פרסום מכל סיבה שהיא למערכת המאור של המועצה יידרש באישור מחלקת החשמל במועצה

16.1.9 **היתר בנייה**: ככל ועפ"י שיקול דעת המועצה ו/או הוועדה המקומית לתכנון ובניה, יידרש הוצאתו של היתר בנייה לכל או לחלק ממתקני הפרסום **הקיימים ו/או החדשים**, הקבלן יהא מחויב לפעול להוצאת ההיתר בהתאם להוראות המועצה וכל ההוצאות הקשורות בכך יחולו על חשבוננו.

16.1.10 **על אף המפורט לעיל, למועצה שמורה הזכות להרחיב או לצמצם את היקף הדרישות המוזכרות לעיל, בהתאמה לסוג המתקן, והכל לפי שיקול דעתה.**

17. **קובץ מעקב תכנית עבודה ובקשות הקמה/הסרה וכד'**

17.1 בנוסף להגשת הבקשות כמפורט לעיל, הקבלן יערוך קובץ excel, בו יתועדו כל הפעולות הקשורות בהגשת הבקשות.

17.2 הקובץ האמור יכיל תיעוד ומועד של כל פעולה כגון: דרישה/ הגשת בקשה, קבלת משוב וכד'.

17.3 ככל וייקבע על ידי המנהל בכל שלב כי הקבלן לא ביצע ו/או נמנע מלבצע את ההוראות המוזכרות לעיל בהתאם לל"ז שנקבע, [וזאת בין אם באופן מלא ובין אם באופן חלקי], ייחשב האמור כהפרה של ההסכם, מצד הקבלן, על כל המשתמע].

18. **הימנעות/השתהות מהגשת בקשות להצבת מתקני פרסום חדשים**

18.1 ככל וייקבע על ידי המנהל כי הקבלן לא ביצע ו/או נמנע מלבצע/להכין בקשות מפורטות כנדרש [וזאת אם באופן מלא ואם באופן חלקי], ייחשב האמור כהפרה יסודית של ההסכם, והמועצה תהא רשאית לבטל את ההסכם, לחלט את ערבות הביצוע, ולדרוש כל סעד נוסף שיקנה לה הדין.

19. **משך זמן להצבת מתקן פרסום וביצוע פעולות הקשורות בהיתר זמני**

19.1 מוסכם ומובהר כי עד היום ה 45 לקבלת אישור או הנחיה להצבתו של כל מתקן פרסום חדש ו/או כל ביצועה של כל פעולה אחרת הקשורה בהיתר זמני, יבוצע האמור על ידי הקבלן ובהתאם לכלל הוראות המכרז. יובהר כי ככל ונקבע באופן ספציפי/פוזיטיבי מועד/משך זמן שונה לביצוע פעולה מסוימת, יגבר המועד הספציפי.

20. **אישור דגם מתקן לפני התקנה בשטח**

20.1 על פי הקיים בשוק פרסום החוצות בארץ, לכל סוג של מתקן פרסום יש מספר דגמים מיצרנים/יבואנים שונים העוסקים בתחום. הקבלן יידרש לאשר מראש מול המועצה כל דגם של כל מתקן פרסום אשר יידרש להקים על פי הוראות חוזה זה. בטרם קבלת האישור, יעביר הקבלן לידי המועצה כל מסמך, צילום ותיאור של הדגם של מתקן הפרסום המוצע על ידו, ולמועצה תהיה הזכות, על פי שיקול דעתה הבלעדי והמוחלט, לאשר או לאשר בתנאים או שלא לאשר את המתקן, וכן לדרוש כל השלמה/שינוי על פי שיקול דעתה כתנאי לאישור הדגם המבוקש [לרבות בחירת צבעיו ו/או גווניו של מתקן הפרסום ו/או רכיביו החיצוניים השונים].

20.2 תכונות ומאפייני מתקני הפרסום שהקבלן ירכוש ו/או יתקין בשטח יהיו בהתאם להוראות המפרט הטכני [נספח 11].

21. **שינוי מפרט טכני או עיצובי**

- 21.1 הקבלן יימנע מכל שינוי או סטייה מהוראות החוזה או המפרט הטכני, אלא אם כן קיבל לכך אישור מהמועצה מראש ובכתב. בנוסף, בכל מקרה שבו התגלה לספק על שינוי או קיימת בידו העדפה/בחירה לבצע שינוי בין הוראות המפרט הטכני לבין המתקן שאושר/נדרש להצבה, על הקבלן ליידע באופן מיידי את המועצה על השינוי / אי ההתאמה כאמור, תוך פירוט משמעות והשלכות השינוי, ולפעול בהתאם להנחיותיה. הפרת התחייבות זו תהווה הפרה יסודית, ועלויות תיקונה יחולו במלואן על הקבלן, וזאת מבלי לגרוע מכל סעד אחר השמור למועצה.
- 21.2 כל עוד הקבלן לא העביר למועצה הודעת עדכון אודות השינוי האמור, יראו את המפרט הטכני ו/או העיצובי שהועבר למועצה כהצהרה והתחייבות מצד הקבלן, וכי הנ"ל תואם את המפרט הטכני הנדרש במסמכי המכרז ו/או שנדרש על ידי המועצה.
- 21.3 **אחיזות בין מתקני הפרסום:** הקבלן מתחייב, כי כל מתקני הפרסום שיסופקו על ידו בהתאם לסוגם יהיה זהים 1:1 לזה [מבחינת צורה, מידות, מפרט טכני, צבעים, גוון, יצרן וכד'], וכל שינוי בעניין זה יהיה כפוף לאישור מראש ובכתב של המועצה.

### הקמה בפועל של מתקן/ביצוע עבודה הכרוכה בהיתר זמני

22. **הקמה בפועל של מתקן פרסום חדש**
- 22.1 בהמשך למוזכר לעיל, מתקן פרסום חדש יוצב ו/או כל עבודה הנדרשת בהיתר זמני, יבוצעו רק לאחר השלמת כל חובות הקבלן כמפורט בחוזה זה, לרבות, אך לא רק:
- 22.1.0 יש בידי הקבלן אישור תחילת עבודה מהמועצה.
- 22.1.1 יש בידי הקבלן היתר זמני מאת המועצה וכל האישורים ששימשו בסיס להיתר הנם בתוקף, ובכלל זה את כל אישורי העבודה הנדרשים לביצוע העבודה בשטח.
- 22.1.2 המועצה אישרה לקבלן את בקשותיו בעניין ביצוע העבודה, הכוללת לכל הפחות את - [1] המועד [2] המיקום [3] והיקף העבודה הנדרשת לביצוע הקמה/הסרה/העתקה של מתקן לפי העניין.
- 22.1.3 אושרה הבקשה בעניינו של מתקן הפרסום ע"י מחלקת הנדסה וע"י וכל שאר המחלקות שנדרש אישורן [אם המפורטות במסמכי המכרז ואם לאו, וזאת לאחר שהקבלן הגיש את כל המסמכים הנדרשים ו/או המציא את האישורים שהתבקש, לבחינת בקשתו לביצוע העבודה].
- 22.1.4 בוצע תיאום נדרש עם משטרת ישראל לצורך ביצוע עבודות בשטח הציבורי; ככל ויידרש ע"י משטרת ישראל לצורך ביצוע עבודה כי ביצוע העבודה ילווה ע"י שוטר, כל העלויות הקשורות בהעסקת השוטר יחולו על הקבלן.
- 22.1.5 מועד ההצבה/ביצוע עבודות אושרו על ידי המועצה.

23. **מסמכים נדרשים לאחר הצבת מתקן פרסום / עבודה הכרוכה בהיתר זמני**
- 23.1 מבלי לגרוע מכל חובה שהיא המוזכרת במסמכי המכרז, הקבלן יידרש להעביר לידי המנהל עד 5 ימים ממועד הצבתו של כל מתקן פרסום שיוצב על ידו, רשימת מתקנים עדכנית, הכוללת את פרטי המתקן שהוצב (להלן: "רשימת מתקנים עדכנית"). המידע בעניינו של כל מתקן יועבר לידי המנהל באמצעות דוא"ל.
- 23.2 רשימת המתקנים העדכנית תכלול בין היתר נתונים ו/או מידע אודות כל מתקן, כגון: [1] תמונה של מתקן הפרסום, [2] סוג מתקן הפרסום, [3] מידות מתאר מתקן הפרסום – גובה קצה עליון של מתקן הפרסום

מפני הקרקע, גובה עמוד הנשיאה של מתקן הפרסום [בין פני הקרקע ועד תחילת דופן הפרסום, רוחב דופן הפרסום וכל מידה נוספת ככל ותידרש על ידי המנהל] [4] מידות פני הפרסום במתקן הפרסום, [5] מסר הפרסום הקיים בפני הפרסום של מתקן הפרסום, [5] מיקום מתקן הפרסום (כתובת מדויקת ותיאור מיקום), [6] מספר זהות של המתקן אשר יודבק בצידו או בחזיתו של כל מתקן ע"י הקבלן ובהתאם להנחית המועצה.

23.3 בנוסף, הקבלן יעביר לידי המנהל אישורי יציבות לכל אחד ממתקני הפרסום החדשים ו/או למתקני פרסום שהוצמד להם רכיב קונסטרוקטיבי ככל ונדרש, ויכולתם של המתקנים ורכיביהם לשאת את העומסים אשר חלים עליהם והשימוש אשר נועד להם (להלן: "**אישורי מהנדס קונסטרוקטור**"); אישורי מהנדס הקונסטרוקטור ייתנו ע"י מהנדס קונסטרוקטור בעל מ"ר בתוקף אשר יצורף לאישורים האמורים שיימסרו למועצה בהתאם להחלטת המועצה כאמור.

23.4 כמו כן, הקבלן יעביר לידי המנהל אישור בטיחות חשמל, רציפות חשמל, ארקה, תקינות מערכות החשמל, פחת, וכל אלמנט אחר הקשור למערכת החשמל הקשורה לכל אחד ממתקני הפרסום אשר מחוברים ו/או מוצמדים להם גופי תאורה ו/או כל מערכת חשמל אחרת (להלן: "**אישורי חשמלאי בודק מוסמך**"). אישורי חשמלאי בודק מוסמך יינתנו ע"י חשמלאי בודק מוסמך בעל מ"ר בתוקף אשר יצורף לאישורים האמורים שיימסרו למועצה בהתאם להחלטת המועצה כאמור.

23.5 אישור יועץ תנועה/בטיחות

23.6 כל אישור אחר ככל ויידרש על ידי המנהל/המועצה ו/או עפ"י כל דין.

## שינויים בשטח פ"פ מסחריים

24. שינוי בשטח מתקני הפרסום ו/או פני הפרסום המסחריים

24.1 מובהר בזאת כי ככל ששטח פ"פ המסחריים במועד כלשהו בתקופת ההתקשרות הבסיסית ו/או האופציה תהא קטנה משטח פני הפרסום המסחריים הבסיסית בשל נסיבות מסכלות, או אז, יכול ופ"פ קבועים המיועדים להעברת מסרים ציבוריים יפחת בהיקף שייקבע לפי שיקול דעת המועצה, לטובת פני פרסום מסחריים, במטרה לבטל או למזער את הקיטון בשטח פני הפרסום המסחריים [פ"פ הציבוריים הקבועים שהמועצה תחליט על שינוי ייעודם למסחרי – יצורפו למצבת פ"פ המסחריים של הקבלן – לצורך שיווקם ע"י הקבלן מחד וחיובו בדמי זיכיון אגרות שילוט וכד' מאידך].

## העתקת והסרת מתקנים

25. שינוי בפריסת ו/או ביצוע העתקה והסרת מתקני פרסום

25.1 למועצה תהא הזכות לדרוש מהקבלן, בכל עת, להעתיק ו/או להסיב ו/או לנקוט בכל פעולה אחרת הקשורה בכל אחד ממתקני הפרסום, לפי שיקול דעתה, לרבות עקב דרישת רשות מוסמכת ו/או בשל עבודות תשתית / שינויי תוואי דרך / עבודות קבלניות / שיקולי מדיניות / שיקולי נראות וכיוצא באלה. קיבל הקבלן דרישה כאמור מהמועצה, יהיה מחויב לבצעה, באחריותו ועל חשבונו, תוך **חמישה ימי עבודה** מיום מסירת הדרישה בעניין מתקני הפרסום כאמור [אלא אם נקבע או אושר מועד אחר על ידי המועצה ו/או שנוצר עיכוב שאינו בשליטת הקבלן].

25.2 היקף כמות העתקות ו/או הסרת המתקנים על פי דרישת המועצה כמפורט לעיל אינו מוגבל, ויתקיים בהתאם להחלטות המועצה/המועצה וצרכיה. מובהר ומודגש, כי הקבלן לא יהיה זכאי לכל פיצוי, שיפוי

חתימת וחתימת המציע המעידים על אישור הסכמה קריאה והבנת המוזכר בעמוד זה: \_\_\_\_\_



או החזר הוצאות, והוא מוותר מראש וויתור מוחלט ובלתי חוזר על כל טענה, דרישה או תביעה כנגד המועצה, המועצה וכל מי מטעמן עקב דרישה להסרה או להעתקה של מתקן/פרסום, בין שהדרישה מתייחסת למתקנים קיימים ובין לחדשים, בין שהוצבו ובין שטרם הוצבו, ואף אם ניתן בעניינם של המתקנים האמורים אישורים ו/או היתרים להצבה.

25.3 זאת ועוד, באירוע העתקה של מתקן פרסום, הקבלן יסלק את מתקן הפרסום שנדרש להעתקה עד המועד שייקבע על ידי המועצה, ויאפסנו על חשבונו ובאחריותו במקום השייך לו ו/או שיושכר על ידו, וזאת עד לקבלת אישור המועצה על הצבתו במקום החלופי, אלא אם הוסדר ו/או ניתן אישור מהמועצה להצבתו במקום החלופי עד מועד פינוי/סילוקו, ובמקרה כזה יוצב במקום החלופי ללא צורך באפסנתו.

25.4 ככל ותימסר לספק הודעה או דרישה להסרה ו/או העתקה של מתקן פרסום והקבלן יימנע ו/או לא יעשה כן במועד שייקבע על ידי המועצה, האמור ייחשב כהפרה יסודית של החוזה על כל המשתמע. כמו כן, מובהר כי המועצה תהא רשאית לסלק/לפנות את המתקן לכל אתר עפ"י שיקול דעתה וההוצאות הכספיות בגין ביצוע פעולות אלה יושתו על הקבלן [בין באמצעות חילוט ערבות ובין בדרך אחרת], וזאת, בנוסף לכל סעד אחר המוקנה למועצה הנובע מהפרה יסודית זאת. זאת ועוד, ככל ויתקיים האמור, המועצה לא תהא אחראית לכל פגם ו/או קלקול ו/או נזק באם ייגרם למתקן הפרסום ו/או לצד ג' כתוצאה מביצוע העבודה ע"י המועצה ו/או ע"י קבלן משנה מטעמה, והקבלן יישא בכל התשלומים וההוצאות שינבעו מביצוע העבודה האמורה מבלי שתהא לו כל טענה/תביעה/דרישה כנגד המועצה.

#### 26. אפשרות להעתקת מתקני פרסום מצד הקבלן

26.1 הקבלן יהא רשאי להגיש בכל תקופת ההתקשרות בקשה להעתקת מתקני פרסום ממקום למקום בהתאם לשיקוליו השונים. בקשתו של הקבלן תישקל על ידי המועצה, על פי שיקול דעתה הבלעדי והמוחלט. מבלי לגרוע מהאמור, המועצה תהיה רשאית להביא במכלול שיקוליה את אופן הגשת הבקשה להצבה של מתקן פרסום וכן שיקולים כגון נראות, חזות מועצה, צביון, עבודות תשתית, המקום והסביבה.

### מערכת GIS

#### 27. מערכת מידע גיאוגרפי GEOGRAPHIC INFORMATION SYSTEM GIS

27.1 מיד עם דרישת המועצה, הקבלן יהיה מחויב להזין באופן שוטף את מתקני הפרסום למערכת ב-GIS או לכל מערכת ממוחשבת שעליה תורה המועצה (להלן: "המערכת"), בהתאם לאמור להלן:

27.1.0 הקבלן יזין את מתקני הפרסום נשוא המכרז (קרי, מתקני קיימים שאינם מיועדים להסרה וכן מתקני הפרסום החדשים) למערכת בתוך 90 ימים ממועד קבלת הנחיה בכתב מהמנהל.

27.1.1 כל מתקן פרסום יוזן למערכת כשהוא מכיל, בין היתר, את הנתונים שלהלן: סוג המתקן, מיקום המתקן, צילום עדכני של המתקן, שימוש המתקן (מסחרי ו/או ציבורי), מועד התקנתו וכל פרט אחר שייקבע על ידי המנהל או על ידי מי מטעמו.

27.1.2 המערכת תעודכן על ידי הקבלן מעת לעת, בהתאם לשינוי פריסת המתקנים בשטח ועפ"י הוראות המנהל.

### הפקה והצבת מסרי מועצה/מסרים ציבוריים

#### 28. פני פרסום קבועים זמניים להעברת מסרים ציבוריים/מסרי מועצה

חתימת וחתימת המציע המעידים על אישור הסכמה קריאה והבנת המוזכר בעמוד זה: \_\_\_\_\_

- 28.1 התקנה והצגת מסרים ציבוריים במתקני הפרסום יתקיימו באופן הבא: פני פרסום בהם יוצגו מסרי מועצה בלבד (ייקראו להלן: "פני פרסום קבועים"), וכן, פני פרסום בהם יוצגו מסרים ציבוריים בפני פרסום מסחריים בארבעה מועדים בשנה ולתקופה מוגבלת (ייקראו להלן: "פני פרסום זמניים"). פני הפרסום הזמניים יהוו חלק מסה"כ פני הפרסום המסחריים, בהם יופקו מסרים ציבוריים, כמפורט בסעיפים שלהלן. **מובהר כי אין בפרסומי הציבוריים בפני הפרסום הזמניים כדי להפחית ו/או לגרוע מדמי הזיכיון השנתיים או בכל תשלום אחר שנדרש הקבלן לשלם בגין פני פרסום מסחריים.**
- 28.2 כל העלויות הישירות והעקיפות הקשורות בביצוע הפקות של מסרים ציבוריים בהתאם למכסה השנתית המגיעה למועצה, יחולו כולן על חשבונו של הקבלן, כגון: עיצוב גרפי<sup>7</sup> הדפסה והתקנה של פוסטר וכד'.
- 28.3 בכל תקופת ההתקשרות הקבלן יהיה אחראי לתקינות הפוסטרים הציבוריים הקבועים/הזמניים, וכל ליקוי [כגון פוסטר קרוע/דהוי/מקומט/מוצמד בחלקו לדופן הפרסום/עם גרפיטי/שהוסר ללא רשות ע"י צד ג' וכד'] יסולק ע"י הקבלן ועל חשבונו בהתאם לטבלת המועדים הקבוע בסעיף 49. החלפת פוסטר על חשבון הקבלן בשל ליקוי כמתואר בסעיף זה לא תימנה בין הפקות הפרסום להן מחויב הקבלן כלפי המועצה ואלה יתקיימו בנוסף!.

## 27. פני פרסום קבועים וכמות הפקות פרסום בהם ע"ח הקבלן לטובת המועצה

- 27.1 כמות פני הפרסום הקבועים בתחילת תקופת ההתקשרות ועד תחילת יישום החלפת מתקני הפרסום תהא בהתאם למוזכר בטבלה שבסעיף 7.
- 27.2 כמות פני הפרסום הקבועים במהלכה של תקופת ההיערכות תשתנה ותותאם למוזכר בטבלה שבסעיף 11.
- 27.3 כמות פני הפרסום הקבועים תוכל לגדול [ראה בין היתר פ"פ שיתווספו בשל הוספת מתקני פרסום בסעיפים 12-13, 25-26 או אף לקטון, וכל זאת בהתאם לכלל הוראות מסמכי המכרז.
- 27.4 כמות הפקות הפרסום/פוסטרים ציבוריים שהקבלן יהיה מחויב לעצב להדפיס ולהתקין על חשבונו בכל שנה בתקופת ההתקשרות בכל פן פרסום קבוע המיועד לשימוש מסר ציבורי תעמוד על 12 הפקות. מובהר כי המועצה תהא רשאית לדרוש מכסת הפקות גבוהה מ- 12 פעמים בשנה לפן פרסום מסוים ע"ח פן פרסום אחר ובלבד והפקות מסרי המועצה לא יחרגו מהמכסה השנתית. לצורך הדוגמא ולהמחשת מכסת הפקות מסרי מועצה: אם למועצה 8 פני פרסום במתקן פרסום מסוג בילבורד, הקבלן יידרש להפיק על חשבונו בכל שנה הפקות פרסום במתקני פרסום מסוג בילבורד בהיקף של עד 96 פעמים = [12X8]. המועצה לא תוכל לצבור הפקות של פוסטר מועצה משנה לשנה.
- 27.5 כל עוד לא נקבע אחרת ע"י המועצה, כל פ"פ קבוע יסומן באמצעות מדבקה אדומה ריבועית [במידות 7\*7 ס"מ] שתודבק בפניה הימנית התחתונה של מסגרת/דופן צד הפרסום, כך שניתן יהיה לזהות בנקל [במבט נסיעה] ולשייך את הצד המיועד לשימוש מסר ציבורי.

## 28. פוסטרים קבועים או מתחלפים לפן פרסום קבוע

- 28.1 המועצה תהא רשאית לפי שיקול דעתה לבצע חלוקה ולקבוע כי חלק מפני הפרסום הציבוריים הקבועים, יישמשו לצורך העברת מסרים קבועים או מתחלפים.

<sup>7</sup> על אף זכותה של המועצה להורות על ביצוע עיצוב גרפי של הפקות פרסום של מסרים ציבוריים, המועצה תוכל לפי שיקול דעתה למסור לקבלן קבצים גרפיים מוכנים להדפסה/שידור.

28.2 בפן פרסום קבוע המיועד לפוסטר ציבורי קבוע, הפוסטר יותקן לתקופה ממושכת [בדר"כ למספר חודשים או אף שנים] לעומת פוסטר מתחלף שיועד לתקופות קצרות [בין ימים לחודשים ספורים]. ההבחנה בין פוסטר המיועד לפן פרסום קבוע או מתחלף נובעת מההתאמה שתידרש מהקבלן לסוג החומר ממנו יוכן הפוסטר לצורך עמידותו המיטבית במתקן הפרסום. כך למשל, פוסטר קבוע במתקן פרסום מסוג מכוון מואר/מכוון מפה, יודבק ע"ג פוליגל שקוף שיותקן בתוך ארגז הפרסום, לעומת פוסטר מתחלף שבמתקן פרסום מסוג מכוון מואר/מכוון מפה יהא עשוי נייר.

28.3 מובהר כי אין במוזכר לעיל כדי לחייב את המועצה בביצוע הבחנה בין פני פרסום המיועדים לפרסום קבוע או מתחלף, ובכל מקרה לא יחול שינוי בהיקף הפקות המסרים הציבוריים שיידרש הקבלן להפיק על חשבונו למועצה.

### 29. דוגמאות לשימוש במסר ציבורי בפן פרסום קבוע וההנחיות שיחולו על הקבלן:

29.1 פוסטר מועצה קבוע כגון "הכוונה" – מיועד להעברת מסרי הכוונה לאזורים/מקומות שונים במועצה, כגון - רחובות ראשיים, מבני ציבור וכד'.

29.2 פוסטר מועצה/ציבורי קבוע כגון "מפת מועצה": בעיצוב פוסטר הכולל מפת המועצה ומיועד להתקנה במכוון מפה.

29.3 פוסטר מתחלף לטובת קמפיין ציבורי<sup>8</sup>: מיועד להצגת מסר מועצה מכל סוג שהוא/הנמנה על המוזכר בסעיף מונחים לחוזה המכרז.

### 30. קביעת צדדי הפרסום להעברת מסרים ציבוריים, או לחילופין, מסרים מסחריים.

30.1 המועצה תקבע על פי שיקול דעתה הבלעדי את מיקומם/הצדדים של פני הפרסום הקבועים במתקני הפרסום בהם יותקנו מסרים ציבוריים.

30.2 כמו כן, המועצה תהא רשאית לשנות מעת לעת את המיקומים של פני הפרסום הציבוריים לפי שיקול דעתה ובלבד ונתנה על כך התראה של 21 ימים לפחות.

30.3 יובהר כי מתוך סה"כ פני הפרסום האמורים, כ 40% לפחות יהיו בעלי צד A כהגדרתו בסעיף מונחים.

### 31. פני פרסום זמניים

31.1 בנוסף למוזכר לעיל, בפני פרסום זמניים הקבלן יבצע בכל אחת מהשנים בתקופת ההתקשרות 4 הפקות פרסום לטובת המועצה בהתאם למפורט להלן:

עמודה [1]	עמודה [2]	עמודה [3]
סוג מתקני הפרסום	כמות פני הפרסום זמניים	התקופה בה יוצגו המסרים הציבוריים/מסרי המועצה במועד הירוונטי בהיקף [כמות ותמהיל מתקנים] המוזכרים בעמודה 1 ו 2
מכוון מואר	5 פני פרסום	ראש השנה: עשרה ימים לפני ערב ראש השנה ועד יום לאחר ערב שמחת תורה/שמיני עצרת
בילבורד	2 פני פרסום, שלפחות 50% מהם ייחשבו צד A	פסח: עשרה ימים לפני ערב חג הפסח ועד יום לאחר יום שביעי ואחרון של פסח ערב ועוד 2 מועדים למשך 10 ימים בכל מועד בהתראה של 30 ימים

<sup>8</sup> קמפיין ציבורי מיועד להצגת הפקת פרסום [אחת או יותר] בה מוצג מסר מועצה, וזאת ממועד/תאריך מסוים ולמשך זמן שייקבע על ידי המועצה.

חתימת וחותמת המציע המעידים על אישור הסכמה קריאה והבנת המוזכר בעמוד זה: \_\_\_\_\_

31.2 טרם הצבת הפקת פרסום בפני הפרסום הזמניים, תועבר לאישור המועצה רשימת פני הפרסום בהם יוצבו המסרים הציבוריים. המועצה תהא רשאית לדרוש שינוי/לבחור פני פרסום חלופיים לאלו שהוצעו על ידי הקבלן.

31.3 כל ההוצאות הכספיות הקשורות בהפקות מסרי המועצה בפני הפרסום הזמניים יחולו על חשבונו של הקבלן (קרי – עיצוב, הדפסה התקנה והסרה). כמו כן, הקבלן מתחייב כי בתום התקופה שנקבעה להצגת הפרסום הציבורי (עמודה 3 בטבלה שלעיל), הקבלן יסיר את מסרי המועצה מפני הפרסום הזמניים ויציב במקומם מסרים מסחריים או לחילופין פוסטרים/זמנים.

### 32. הכנת גרפיקה על ידי הקבלן להצגת מסרים ציבוריים

32.1 לצורך הפקת פוסטר מועצה לטובת קמפיין של המועצה המנהל יעביר לקבלן את אפיונו (brief). הקבלן יכין עיצוב גרפי בהתאם ל brief ויעבירו לאישור המועצה תוך 48 שעות באמצעות קובץ jpeg או pdf בהתאם לשיקול המועצה. ככל ויידרש הקבלן יתקן את העיצוב בהתאם למשוב המועצה וזאת עד מתן אישור סופי של המנהל כי העיצוב מאושר להתקנה במיקום ובמועד שייקבע על ידה. ככל ויאושר העיצוב על ידי המנהל הקבלן יפיק ויתקין על חשבונו את פוסטר המועצה במתקני הפרסום מושא המכרז עפ"י הנחיות ודרישות המנהל ובהתאם למוזכר לעיל. למרות האמור לעיל, שמורה למועצה הזכות להיעזר בקבלן לצורך הפקת הפוסטר כמפורט לעיל או לבצע בעצמה בהתאם לשיקול דעתה הבלעדי

32.2 לצורך הפקת פוסטר מועצה המיועד לפן פרסום קבוע בעל מסרי הכוונה, עיצוב הפקת הפרסום תבוצע על ידי הקבלן בהתאם ל - הנחיות לתכנון שילוט הדרכה עירוני של משרד התחבורה מינהל היבשה / אגף תכנון תחבורתי אלא אם נקבע אחרת על ידי המועצה, והחומר ממנו יהיה עשוי הפוסטר יהא מדבקה איכותית מעבירת אור שמפרטה יהא בהתאם להוראות המנהל או הנחיות של אגף תחבורתי של משרד התחבורה. בעיצוב פוסטר מהסוג המתואר בסעיף זה בלבד הקבלן יכין את עיצוב גרפי בהתאם ל brief ויעבירו לאישור המנהל תוך חמישה ימים באמצעות קובץ jpeg או pdf בהתאם לשיקולו.

32.3 לצורך הפקת מפת מועצה - בעיצוב פוסטר הכולל מפת מועצה המיועד, הקבלן ירכוש על חשבונו קובץ עדכני של מפת המועצה, מספק שתחום עיסוקו כולל מיפוי רחובות ערים והכנת קבצים גרפיקה להדפסת מפות מועצה לשימוש אישי ו/או להתקנה ע"ג מתקני פרסום דוגמת מכוון מפה.

32.4 הקבלן מחויב לייצר ולהתקין את פוסטר מועצה [יחיד או רבים] תוך 48 שעות ממועד אישור העיצוב הגרפי.

32.5 הקבלן יוודא כי הפוסטר/מסר הפרסום מותקן על ידו באופן תקין, שלם ובמידה ויידרש, יחליף הקבלן על חשבונו את הפוסטר/מסר הפרסום.

32.6 כמו כן, לאחר ביצוע התקנתו של פוסטר מועצה – יעביר הקבלן למועצה קובץ המכיל את פריסת המיקומים בהם הוצבו הפוסטרים הציבוריים [הקובץ האמור יכיל את סוג מתקן הפרסום, מספר הזהות של מתקן הפרסום, הצד בו הותקן מסר מועצה בפן הפרסום וכד'].

### 33. מחירון הפקות מסרי מועצה [בעת חריגה ממכסה]

33.1 ככל שהמועצה תחפוץ לפרסם ע"ג מתקני הפרסום מעבר למכסה המגיעה לה עפ"י המוזכר לעיל, או אז, המועצה תשלם לקבלן תשלום בעבור כל הפקת פרסום החורגת מהמכסה ובהתאם למפורט בטבלה שלהלן;

מתקן פרסום	תעריף/מחיר בעבור פוסטר / הפקת פרסום [כולל התקנה] בהתאם למתקן או פן הפרסום.	תנאי תשלום

חתימת וחותמת המציע המעידים על אישור הסכמה קריאה והבנת המוזכר בעמוד זה: \_\_\_\_\_

שטרף + 60 ממועד הצבת הפרסום – כפוף לאישור המועצה	500 ₪ + מע"מ לפן פרסום	<b>בילבורד</b>
	120 ₪ + מע"מ	<b>מכוון מואר/מפה</b>
	80 ₪ + מע"מ	<b>נון סטופ</b>

- 33.2 למרות הרשום והמוזכר בטבלת המחירים שלעיל, מובהר בזאת כי ככל ויימצא ו/או יתקיים אצל המנהל מידע לפיו תעריף/מחיר ביצוע המוזכר לעיל [אם לפריט אחד או לכל הפריטים יחד] נמוך באופן מהותי מהמוזכר בטבלה בהתאם למחירי השוק שיתקיימו לאחר מועד פרסום המכרז (להלן: **"תעריף מעודכן"**), או אז התשלום שישולם לקבלן יהא הנמוך מבין השניים, קרי – בהתאם לתעריף המעודכן.
- 33.3 בהמשך למוזכר לעיל, יתר הוראות המכרז יחולו על כל הפקה החורגת ממכסת ההפקות לה זכאית המועצה, וזאת בין היתר בעניין מועדי ביצוע, תיקון תקלות וכל הוראה אחרת הקשורה במסרים ציבוריים יחולו כאמור ובהתאמה על הפקות אלו.
- 33.4 **מובהר ומודגש בזה כי ככל שהקבלן סבור שדרישת המועצה להפקת פרסום היא דרישה העולה על המכסה של המועצה וכרוכה בתשלום, עליו לוודא טרם ביצוע הפרסום כי קיבל הזמנת עבודה בכתב חתומה על ידי נציג המועצה, כולל סכום ההזמנה לתשלום וכי נרשם עליה מספר הסעיף והמכרז מכוחו מתקיים החיוב הכספי.**
- 33.5 הפקה שאינה מגובה בהזמנה חתומה כאמור על ידי מורשי החתימה מטעם המועצה תיחשב כהפקה שבגינה המועצה אינה נדרשת לכל תשלום שהוא.

### מתקן ריק מפרסום ופרסום אסור

34. **הבהרה לעניין מתקן ריק מפרסום ומסר עדכני**
- 34.1 הקבלן מתחייב כי לא יוותר מתקן פרסום ו/או פן פרסום כשהוא ריק מכל מסר פרסומי/הפקת פרסום וכן לא יוותר מסר מסחרי שאינו עדכני מבחינת מועד ותאריך. מבלי לגרוע מהאמור, מובהר ומודגש, כי אי הצבת פרסום מסחרי על מתקן פרסום, מכל סיבה שהיא, לא יפתור את הקבלן מתשלום דמי זיכיון מלאים בגינו.
- 34.2 במקרה של אי יכולת להשכיר פני פרסום עקב "אירוע כפוי", כהגדרתו בסעיף 37 יחולו הוראות סעיף זה.
- 34.3 בצדדי פרסום המיועדים להעברת מסרי מועצה שלא אושר בעניינם עיצוב גרפי ו/או פוסטר מועצה, יתקין הקבלן על חשבונו "פוסטר זמני" כמוגדר בסעיף מונחים/הגדרות, ופוסטר זה לא ייחשב ו/או לא יימנה בין הפקות מסרי המועצה להן המועצה זכאית.

### 35. הסרת פרסום אסור או פוגעני

- 35.1 הקבלן מתחייב שלא להציג במתקני הפרסום כל פרסום אסור או פרסום פוגעני, כהגדרתם בחלק הגדרות לחוזה המכרז.
- 35.2 קבע המנהל [ללא צורך בכל נימוק שהוא] כי מסר או פרסום שהוצג על ידי הקבלן הנו בגדר פרסום אסור או פוגעני לרבות פרסום הפוגע בתדמיתה או שמה הטוב של המועצה ו/או המועצה, תהא למנהל הזכות

חתימת וחותמת המציע המעידים על אישור הסכמה קריאה והבנת המוזכר בעמוד זה: \_\_\_\_\_

לדרוש מהקבלן את הסרת הפרסום האמור באופן מיידי, והקבלן ייעשה כן תוך לא יאוחר משתי שעות ממועד דרישת המנהל. לא זו אף זו, ומבלי לגרוע מהמוזכר בסעיף זה בפרט ובמסמכי המכרז בכלל, המועצה שומרת לעצמה את הזכות לפסול פרסום מסחרי או להתנות בתנאים לרבות עריכת שינויים או להטיל מגבלות או לחדול מהצגה ו/או להסיר בכל עת ללא נימוק ולזכיון לא תהא כל טענה כלפי המועצה/המועצה בשל כך.

35.3 לא הסיר הקבלן את הפרסום האסור או הפוגעני בהתאם לדרישת המנהל בתוך פרק הזמן האמור, יהווה הדבר הפרה יסודית על כל המשתמע מכך. בנוסף, המועצה תהא רשאית לבצע את הסרת הפרסום האמור בעצמה או על ידי מי מטעמה, ועלות ההסרה תשולם על ידי הקבלן למועצה מיד עם הוצאת דרישת התשלום. דרישת התשלום/ החשבון שיוגש ע"י המועצה בנוגע להסרת הפרסום כאמור ישמש הוכחה סופית ומכרעת ולספק לא תהא זכות לערער עליו.

35.4 למען הסק ספק, פעולותיה של המועצה לא יטילו עליה ו/או על מי מטעמה אחריות כלשהי לגבי הפרסום תצוגתו ותוכנו, וכל הוצאה ו/או נזק כספי בגין האמור יושם/ישולם על ידי הקבלן בלבד.

35.5 כמו כן, לספק לא יהיו כל טענות, דרישות או תביעות כתוצאה מדרישת המועצה ו/או המנהל מהקבלן להסיר פרסום אסור או פוגעני או כתוצאה מהסרת פרסום אסור או פוגעני על ידי המועצה על חשבון הקבלן.

## אגרות שילוט וצריכת חשמל

### 36. תעריף אגרות שילוט עפ"י חוק העזר

36.1 בנוסף לכל התחייבויות הקבלן, הקבלן יידרש לשלם למועצה אגרות שילוט בהתאם להוראות **חוק עזר לקדימה-צורן (שילוט), התש"ע-2010** (להלן: "**חוק העזר שילוט הנוכחי**") או בהתאם להוראות חוק עזר חדש שיבוא במקומו של חוק העזר השילוט הנוכחי ובהתאם לכל דין (להלן: "**חוק עזר חדש**").

36.2 למען הסר ספק יובהר כי ככל ויפורסם ברשומות חוק עזר חדש, על הקבלן יחולו כל הוראות חוק העזר החדש ללא יוצא מן הכלל, לרבות ביחס להעלאת התעריפים, והקבלן מוותר על כל טענה או תביעה בקשר לתחולת חוק העזר שילוט חדש על כל הוראותיו ללא מן הכלל.

36.3 מבלי לגרוע מהמוזכר לעיל מובהר כי ככל ובהתאם לחוק העזר שילוט חדש, לפי חישוב המועצה ייקבע כי תעריף אגרת השילוט על מתקני הפרסום/שלטים עליהם חל המכרז לפי חוק העזר שילוט החדש ("**התעריף החדש**") יהיה גבוה ביותר מ 20% מתעריף השילוט על מתקני הפרסום/שלטים כאמור בהתאם לחוק העזר שילוט הקיים ("**התעריף הקיים**"), או אז יופחת מדמי הזיכיון שיחולו על הקבלן, סך השווה ל-50% מסכום ההפרש שבין התעריף העתידי לבין תעריף הקיים. יובהר כי האמור בסעיף זה יתקיים עד תום השנה השלישית למועד תחילת התעריף העתידי או עד תחילת תקופת האופציה [ככל שתחול] המוקדם מביניהם.

### 37. תעריף תשלום צריכת חשמל

37.1 הקבלן ישלם למועצה בעבור אפשרות חיבור מתקני הפרסום נשוא המכרז למקור הזנה של חשמל שבאחריות המועצה, בעבור צריכת החשמל הכרוכה בהפעלת מתקן הפרסום ו/או בהארת גופי התאורה ו/או בעניין כל רכיב הצורך חשמל המהווה חלק ממתקן הפרסום, וכן, בעבור הקצאת משאבי פיקוח ככל ויידרשו על ידי המועצה בנושא זה, תשלומים שנתיים בגין כל מתקן פרסום כמפורט בטבלה שלהלן

<b>תשלום שנתי – לא כולל מע"מ ככל שיחול עפ"י דין</b>	<b>סוג מתקן</b>
---	-----------------

חתימת וחותמת המציע המעידים על אישור הסכמה קריאה והבנת המוזכר בעמוד זה: \_\_\_\_\_

מכוון מואר/מפה או כל מתקן פרסום בעל דופן/פס פרסום הקטנה מ 2.5 מ"ר	350 ₪
בילבורד	450 ₪
טוטם או כל מתקן פרסום שאחת מדפנות הפרסום גדולה מ 18 מ"ר	1,400 ₪

37.2 ככל ובמהלכה של תקופת ההתקשרות יימצא כי בהתאם לתחשיבי מחלקת החשמל במועצה, התעריפים בטבלה הינם בחסר מבחינת הוצאות המועצה [אם בשל שינוי בתעריף החשמל עי חברת החשמל לישראל או בשל רכיב אחר], יחויב הקבלן בתוספת תשלום בגובה הנדרש כך שהמועצה לא תממן מכיסה את צריכת החשמל במתקני הפרסום.

37.3 התשלומים האמורים ישולמו עד היום ה 30 לדרישת התשלום שתועבר על ידי המועצה.

37.4 התשלומים המוזכרים בטבלה שלעיל ישולמו בעבור כל מתקן פרסום שעפ"י הוראות מסמכי המכרז והמפרט הטכני מיועד להארה באמצעות גופי תאורה/נורות לד ושאינו מואר באמצעות תאורה סולארית; הסכום המוזכר לעיל יחול בעבור מתקן פרסום בעל דופן פרסום אחת או יותר גם אם נושא פרסום ציבורי או לאו;

37.5 שעות התאורה לצורך הארת גופי התאורה יהיו בהתאם להחלטת המועצה /מחלקת המאור במועצה מעת לעת ועל פי שיקול דעתה. **לקבלן ידוע כי מעת לעת יכל להתקיים אירוע של ניתוק הזנת חשמל יזום ע"י המועצה ו/או בשל תקלה, ולא יהיה באמור פתח לטענת פיצוי ו/או הפחתה של דמי זיכיון או כל תשלום אחר בו חב הקבלן כלפי המועצה.**

## מתקני פרסום אחרים

### 38. מתקני פרסום ושילוט אחרים

38.1 כאמור בפרק ב', מובהר בזאת כי לספק תינתן זכויות שיווק למתקני הפרסום המוזכרים במסמכי המכרז בעבורם משולמים דמי זיכיון ובכפוף להוראותיו, ומכאן שהקבלן לא יוכל לטעון כל טענה כספית ו/או אחרת בעניין מתקני פרסום ו/או שילוט בהם אינו מחזיק/יחזיק ו/או שלא צומחת לו מהם חובה ו/או זכות ישירה הקשורה במסמכי המכרז (להלן: "**המתקנים האחרים**"), וככל שיתקיימו ו/או קיימים המתקנים האחרים, וזאת אף אם מוצבים ו/או יוצבו בשטחים ציבוריים ו/או פרטיים ו/או בכל מיקום שהוא ברחבי המועצה, אם בטרם פרסום המכרז ו/או אם לאחר פרסומו.

38.2 הקבלן מצהיר, כי הצעתו למכרז גילמה תנאי זה, וכי הוא יהיה מנוע מלטעון כל טענה משפטית ו/או אחרת, הקשורה במישרין ו/או בעקיפין במתקני הפרסום האחרים.

## אירועים כפויים וחריגים

### 39. אירוע כפוי

39.1 בעת אירוע כפוי חיצוני חריג ומתמשך שנכפה על הצדדים [כדוגמת משבר הקורונה שפקד את המדינה במשך תקופה ניכרת בשנת 2020] (להלן: "אירוע כפוי<sup>9</sup>"), ושאינו מאפשר לצדדים למצות זכויותיהם באופן מהותי, יחולו ההוראות המפורטות להלן, שבצד כל אירוע כפוי:

עמודה 1	עמודה 2	עמודה 3
תיאור / סוג אירוע כפוי	משך זמן האירוע הכפוי*	השינוי החוזי / התאמת החוזה לאירוע
אירועי בריאותי בעניינו ניתן צו ממשלתי לסגירה של פעילות המשק בכל הארץ או במועצה קדימה צורן כך ש – תיאסר פתיחת הקמעונאות והמסחר של חנויות רחוב שאינן נחשבות עסק חיוני ובהם מתקיימת קבלת קהל לצורך מכירה וקנייה של מוצרים	מעל 30 ימים באופן רצוף	החל מהיום ה 31 לתחילתו של האירוע הכפוי ועד סיומו לא ישולמו דמי זיכיון**
אירוע ביטחוני הכולל מצב מלחמה/מבצע צבאי שהנו בעל השפעה ישירה על המועצה	מעל 5 ימים באופן רצוף	הפחתה של 50% מדמי הזיכיון בגין התקופה בו נמשך האירוע הכפוי

39.2 ככל שמשך זמן האירוע הכפוי יהיה קצר מהרשום בעמודה זו, וכן ביחס לאירועים כפויים שאינם כלולים במפורש בטבלה, לא יחול שינוי בתנאי החוזה, לרבות תשלום דמי הזיכיון ויתר התשלומים החלים על הקבלן.

39.3 בתקופה האמורה יפיק הקבלן ויציב על גבי פני הפרסום, על חשבוננו, מסר ציבורי שעליו תורה לו המועצה, ולא יותיר אף שלט ריק ללא שילוט כלל או עם שילוט עם רקע ללא מסר שאושר על ידי המועצה.

## כללי – היתרים ואישורים

### 40. קבלת היתרים זמניים וקבועים מהמועצה וביצוע עבודות על ידי הקבלן

40.1 הקבלן יימנע מלבצע [בין בעצמו ובין באמצעות מי מטעמו] כל פעולה או עבודה בקשר עם מתקני הפרסום ללא קבלת היתר או אישור לביצועה מאת המועצה ו/או המועצה [בהתאמה לאישור הנדרש], וזאת בנוסף לכל היתר ו/או אישור ככל שיידרשו עפ"י דין מכל גורם מוסמך אחר. למען הסר ספק מובהר, כי אין במתן אישור או היתר כאמור על ידי המועצה/המועצה כדי לגרוע מחובתו של הקבלן לעמוד במהלך תקופת ההתקשרות בהוראות כל דין ורשות מוסמכת במהלך תקופת ההתקשרות בקשר עם חוזה זה ומתקני הפרסום נשוא הזיכיון.

40.2 ככלל, ההיתרים ו/או האישורים יחולקו לשתי קבוצות עיקריות - קבוצת היתר קבוע וקבוצת היתר זמני, כמפורט להלן.

<sup>9</sup> לצורך מכרז זה אירוע כפוי יהא אחד מהאירועים המתוארים בטבלה בלבד.



- 40.3 **היתר קבוע** הנו היתר שיינתן לספק מתחילת ההתקשרות בין הצדדים להפעיל את מתקני הפרסום ולבצע את כל הפעולות השוטפות המסורות לאחריותו על פי הוראות חוזה זה. תוקפו של ההיתר מותנה בכך שהקבלן ביצע את כל הפעולות וההתחייבויות מכוח ההסכם באמצעות מי שמוסמך לכך עפ"י דין ו/או רשאי לבצען עפ"י דין. ההיתר הקבוע יפוג עם הפרת ההתחייבות האמורה. מבלי לגרוע מהאמור, תוקפו של ההיתר הקבוע יפוג עם קבלת הודעה מהמועצה בדבר שלילתו (באופן זמני או קבוע), או בסיום תקופת ההתקשרות בחוזה זה מכל סיבה שהיא (לפי המוקדם מביניהם). **ההיתר הקבוע יכול, בין היתר, את הפעולות הבאות:** ביצוע תחזוקה שוטפת של מתקני הפרסום וסביבתם, החלפת הפקות פרסום, החלפת נורות, ניקיון וכל פעולה שאינה מוגדרת כחלק מהפעולות הטעונות קבלת היתר זמני.
- 40.4 **היתר זמני** הנו היתר שיינתן לספק על ידי המועצה ו/או מחלקות המועצה השונות [כגון: חשמל, הנדסה, גינון, תנועה וכד'] בהתאם לסוג העבודה הנדרשת והקבלן לא יבצע כל עבודה מכל סוג שהוא הנמנית בהיתר הזמני. פעולה/עבודה הקשורה בהיתר זמני תחשב כזאת החורגת מגדר פעולת אחזקה שוטפת, ושאינה נזכרת כחלק מהעבודות הקשורות בהיתר הקבוע, לרבות כל אחת מהפעולות הבאות:
- **כל חיבור או ניתוק** של מתקן פרסום מכל סיבה שהיא ממקור/למקור הזנה של חשמל יידרש באישור מחלקת החשמל במועצה והאמור יבוצע בהתאם להנחיותיה ודרישותיה בלבד. **הבהרה: כל ביצוע חיבור של מתקן פרסום למערכת המאור בלא קבלת אישור בכתב ומראש ו/או ביצוע חיבור שאינו תואם את הנהלים/ההנחיות/התקנות הקשורים בביצוע חיבור מתקן למערכת מאור של המועצה או אחרת, ינותק ע"י מחלקת המאור של המועצה לפי שיקול דעתה, וכל ההוצאות הכרוכות בביצוע האמור יושטו על הקבלן, והקבלן יהיה מנוע מלטעון כל טענה מכל סוג שהוא כנגד האמור.**
  - הכנת תשתית לחיבור מתקני פרסום ככל שיידרש לצורך הארתם [כגון חפירה, הנחת כבלים, "מופות" והכל בהתאם להוראות הדין],
  - חפירה ו/או יציקה ו/או כל פעולה שיש בה לשנות מצב קיים בשטח, כגון, צורך בהצבה/העתקה של מתקן פרסום ו/או כל אלמנט אחר הקשור בו יידרש באישור ותיאום מחלקת החשמל במועצה.
  - עבודת חישוף מתקן פרסום /גיזום צמחייה/עץ וכן כל עבודה אחרת או נוספת אשר המועצה/המועצה תקבע כי היא טעונה קבלת היתר זמני.
  - הוספה/הסרה של כיסוי למתקני הפרסום ו/או מסגרות שילוט המיועדות להצגת הפקות פרסום באחריותו הבלעדית של הקבלן לוודא, כי כל עבודה הטעונה קבלת היתר קבוע או זמני תבוצע על ידו לפי כל כללי הבטיחות בעבודה על פי דין, וכן כמפורט בחוזה זה להלן.
- 40.5
- 40.6 למען הסר ספק מובהר, כי כל היתר, אישור או הסכמה מטעם המועצה/המועצה אינו בא במקומו ואינו מהווה תחליף לכל אישור אחר הנדרש עפ"י דין בביצוע עבודה כלשהי בשטח המועצה, ואינו גורע מאחריותו הבלעדית של הקבלן לתקינות, בטיחות וטיב העבודות המבוצעות על ידו או מטעמו. כן מובהר, כי אין בקבלת היתר מהמועצה כדי לגרוע מאחריות הקבלן לבצע תיאום מוקדם ולהשיג את כל האישורים הנדרשים לביצוע העבודות על פי כל דין, לרבות מחברת חשמל ו/או המשטרה ו/או חברת בזק ו/או אחר (להלן: **"אישורי עבודה"**).
- 40.7 ביצע הקבלן פעולה כלשהי ללא היתר מהמועצה [זמני או קבוע, לפי העניין] ו/או ללא איזה מאישורי העבודה הנדרשים, **ייחשב הדבר כהפרה יסודית של הוראות החוזה מצד הקבלן.** זאת ועוד, בכל מקרה כאמור, ומבלי לגרוע מכל זכות אחרת הקיימת לה, תהיה המועצה רשאית להורות לספק להפסיק [באופן זמני או לצמיתות] את ביצוע העבודות וכן לנקוט בפעולות לצורך תיקון הטעון תיקון, והקבלן מתחייב לפעול בהתאם להנחיותיה.

## ביצוע עבודות בשטח, תחזוקה והתנהלות שוטפת

- 41. כללי – תיאום, פיקוח ועדכון שוטף של המועצה**
- 41.1 הקבלן מתחייב למלא אחר כל הוראות המנהל לשביעות רצונו המלאה. המנהל ו/או מי שימונה על ידו רשאי לבדוק מטעם המועצה בכל זמן שהוא את העבודות ואת עמידתו של הקבלן בכל התחייבויותיו על פי החוזה, לפקח ולהשגיח על ביצוע העבודות וכן לבדוק את טיב החומרים שמשמשים בהם, את טיב המלאכה שנעשית על ידי הקבלן בביצוע העבודות, את עמידתו בתנאי החוזה ואת ביצוע הוראות המועצה, לרבות פיקוח על תוכן המסר המסחרי ו/או אחר אשר יותקן במתקני הפרסום באמצעות הקבלן.
- 41.2 הקבלן יהא מחויב להעביר לידי המנהל, מיד עם דרישתו, כל מידע/מסמך הקשור במתקני הפרסום ושומרים להתקיים/להימצא אצל הקבלן על פי הוראות מסמכי המכרז.
- 41.3 הוראות המנהל בכפוף לאמור בחוזה תחייבנה את הקבלן. על הקבלן לסייר עם המנהל ו/או מי שימונה על ידו אם יידרש לכך על פי דרישתו בכל עת/שעה לצורך בחינת מצב מתקני הפרסום ו/או סביבתם.
- 41.4 בכל מקרה של סתירה או אי התאמה בין הוראה ו/או החלטה בכתב ו/או בע"פ של המנהל לבין הקבלן, תגבר החלטתו של המנהל והקבלן יהיה מחויב לקיים את דרישת המנהל.
- 41.5 סמכות המנהל לפקח על ביצוע עבודות הקבלן ו/או על קיומם של כל האישורים ו/או ההיתרים שהקבלן נדרש בהם ו/או כל חובה אחרת שחלה עליו והעולה ממסמכי המכרז, נועדה בין היתר להבטיח שהקבלן יקיים את החוזה במלואו בכל שלביו, אך אין בהם כדי לגרוע מאחריות הקבלן לטיב העבודה/החומרים או מאחריותו להשגת אישורים והיתרים בהתאם לתנאי המכרז, ולבצע את העבודה לפיו והוראות כל דין.
- 41.6 הקבלן יהא מחויב להעביר לידי המנהל ו/או מי שימונה מטעמו תוך 24 שעות ממועד דרישתו [שתועבר מעת לעת לפי שיקול דעת המנהל], פירוט/רשימות מתקני הפרסום המתוחזקים ו/או והמשווקים על ידו מכוח חוזה זה (להלן: **"דוח פריסת מתקנים"**). דוח פריסת המתקנים יכיל את כל הפרטים שלהלן ביחס לכל מתקן פרסום: סוג המתקן, גודל פן פרסום במתקן הפרסום, צילום עדכני של פני הפרסום במתקן הפרסום, מיקומו, מס' זהות בו, ציון מועד אחרון לבדיקת מהנדס קונסטרוקטור, חשמלאי בודק מוסמך יועץ תנועה וכל פרט אחר, ככל שיידרש על ידי המנהל.
- 42. שעות וימי עבודה**
- 42.1 ככלל, חל איסור לבצע עבודות בשעות הלילה [קרי, החל מ-22:00 ועד ל-06:00 למחרת]. כמו כן **לא תבוצע עבודה בימי שבת וחג/מועדי ישראל<sup>10</sup>**, וזאת למעט במקרה של אירוע מסוכן או צורך/אירוע אחר שאינו סובל דיחוי לפי שיקול דעת המנהל.
- 42.2 על אף המוזכר לעיל, בשעות לילה (שאינם ימי שבת או חג) רשאי הקבלן לבצע עבודות הנמנות עם העבודות הקשורות בהיתר קבוע, בתנאי שלא יהא בכך כדי לגרום להפרעה לדיירים המתגוררים בסמוך למקום ביצוע העבודה, וכל עוד לא הורה המנהל אחרת.
- 43. כללי עבודה בשטח, תחזוקה וכוח אדם מיומן בעניינם של מתקני הפרסום**
- 43.1 הקבלן יבצע את העבודות בתיאום עם המנהל ועל הקבלן או האחראי מטעמו להיות נוכח בזמן ביצוע כל עבודה [חל על עבודות המתקיימות הקשורות באישור/היתר זמני].

<sup>10</sup> לא תבוצע עבודה כשעתיים לפני כניסת שבת או חג ועד שעתיים לאחר יציאת שבת או החג בהתאמה.

- 43.2 הקבלן מתחייב לבצע את העבודות באופן שתימנענה סכנות ו/או הפרעות ותקלות לתנועה ברחובות לרבות להולכי רגל ויעשה כן בין היתר באמצעות התקנת מחסומים והתמרורים הנדרשים, גידור שטח העבודה, הערמת חומרים וכד'. הקבלן מתחייב לבצע כל עבודה הקשורה במתקני הפרסום באופן שלא תהווה מפגע למשתמשים בכביש ו/או במדרכה ו/או למשתמשים בכל דרך ציבורית ו/או פרטית ו/או סמוכה.
- 43.3 הקבלן מתחייב לפעול בכל האמצעים הקיימים למניעת פגיעה בתשתית, בגדרות, בצמחייה, במתקני השקיה, במדרכות, באבני שפה, בתמרור, במתקנים ואביזרים מכל סוג המוצבים במרחב הציבורי ו/או אחר.
- 43.4 הקבלן מתחייב לדאוג לכך שכל פסולת הקשורה בעבודת תחזוקה ו/או כזאת הנמצאת בסביבת מתקני הפרסום תסולק ולא תגרום מטרד ולא תהווה הפרעה לסביבה.
- 43.5 הקבלן מתחייב, בעת ביצוע עבודות הצבה ו/או תיקון של מתקני פרסום ו/או אחר, לשמור על תנאי הבטיחות של העובדים ושל צדדי ג' כנדרש עפ"י דין, לא לפגוע בכביש ו/או במדרכה ו/או בצמחייה ו/או בכל חפץ הנמצא במקום ביצוע העבודות, ובגמר העבודה או במהלכה [לפי שיקול דעת המנהל] לתקן כל פגם/ליקוי שיתקיימו במקום ו/או בסביבת ביצוע העבודה, לרבות ניקוי המקום וסילוק כל חומר ו/או פסולת. הבאת חומרים וציוד, פריקת חומרים, הקמת והתקנת מתקני הפרסום וכיוצא באלה יתבצעו באופן שלא יפריע לזרימת התנועה ו/או בטיחות הולכי הרגל ו/או באי המועצה.
- 43.6 על הקבלן להחזיר את המצב בשטח העבודות לקדמותו בדיוק כפי שהיה לפני תחילת העבודות, הכול לפי שביעות רצונו של המנהל ובאם סביבת מתקני הפרסום הייתה פגומה לפני תחילת ביצוע עבודתו, לתקנה על חשבונו לפי הוראות המנהל ועל פי שיקול דעתו.
- 43.7 הקבלן יבצע את כל העבודות [לרבות הצגת אישורים ותיאום לוחות זמנים] בתיאום מלא עם המנהל ועל פי הנחיותיו וכן בתיאום עם כל גורם רלוונטי לרבות מחלקות המועצה (הנדסה, גינון, חשמל, פיקוח וכיו"ב), תאגיד מים, משטרת ישראל, קבלנים אחרים הפועלים בשטח וכיו"ב.
- 43.8 הצבתו של כל מתקן פרסום תבוצע באופן התואם את ההנחיות והמגבלות הקבועות בדין ו/או בהנחיות הרשויות המוסמכות הרלוונטיות [לרבות משרד התחבורה, המשרד לאיכות הסביבה, מועצה מקומית קדימה צורן, וכל גורם מוסמך רלוונטי אחר].

#### 44. יומן עבודה

- 44.1 הקבלן ינהל יומן עבודה מלא ומסודר, בו יתועדו כל הפעולות והעבודות שבוצעו על ידו במסגרת חוזה זה, (להלן: "יומן עבודה"). היומן יישמר לאורך כל תקופת ההתקשרות ועד 3 שנים לאחריה, והעתק ממנו יימסר למנהל מיד עם קבלת דרישתו לכך.
- 44.2 בהמשך לאמור, כל הפעולות ו/או ההוראות והדרישות שתועדנה על ידי הקבלן ביומן העבודה, לרבות הפרטים הבאים: ביחס להוראות שהתקבלו מאת המועצה - מועד קבלת ההוראה ופרטי מוסר ההוראה; תיאור העבודה הנדרשת - סוג העבודה, כמות המתקנים הכלולה במסגרת העבודה ומיקום המתקנים; מסגרת הזמן לביצוע העבודה; הגורם המבצע את העבודה מטעם הקבלן; התיאומים הנדרשים לפני ביצוע העבודה; כל מידע רלוונטי נוסף, לפי שיקול דעת המועצה; ביחס לביצוע תיקון תקלות: רשימת התקלות הפתוחות / סגורות; מועד קבלת ההודעה בדבר קיומה של תקלה וזיהוי מוסר ההוראה; מקום התקלה (זיהוי המתקן); תיאור התקלה; תיאור העבודה הנדרשת; מסגרת הזמן שנקבע לביצוע העבודה (תיקון התקלה); תיאור הפעולות שנקטו על ידי הקבלן לשם תיקון התקלה; הגורם המבצע את העבודה מטעם הקבלן; התיאומים הנדרשים לפני ביצוע העבודה (תיקון התקלה);

45. **הוראות הדין ותיאומים מול צדדי ג'**
- 45.1 הקבלן ידאג לקבלת האישורים הנדרשים בטרם ביצוע עבודה הכרוכה בהיתר זמני (כגון הצבת מתקן פרסום חדש) בהתאם להוראות המנהל וביניהם: אישור מחברת חשמל, משטרת ישראל, מחלקת הנדסה של המועצה, חברת בזק ו/או מכל חברה שאמונה על רכיבי תשתית המתקיימים תחת פני הקרקע ומעליהם שמתקיימים בסביבת עבודת הקבלן ו/או אחר ("אישורי עבודה").
- 45.2 כל עבודה הכרוכה בהיתר זמני תבוצע באופן התואם את ההנחיות והמגבלות הקבועות בדין ו/או בהנחיות הרשויות המוסמכות הרלוונטיות (משרד התחבורה, המשרד לאיכות הסביבה, מנהלי המועצה וכל גורם מוסמך רלוונטי אחר) וכן, בכל דרישות התקנים הישראלים לנגישות – ת"י 1918 על כל חלקיו, דיני הנגישות ובכללם חוק שוויון זכויות לאנשים עם מוגבלות, תשנ"ח-1998 והתקנות מכוחו, תקנות שוויון זכויות לאנשים עם מוגבלות (הסדרת נגישות לשירותי תחבורה ציבורית), התשס"ג – 2003 בחוק הרשויות המקומיות (סידורים לנכים), תשמ"ח-1988, וכל יתר התקנים ו/או התקנות ו/או החוקים הנוגעים לנגישות לאנשים עם מוגבלות כפי שחלים ו/או אשר יחולו בתקופת ההתקשרות.
- 45.3 בנוסף, השירותים הקשורים במתקני הפרסום יסופקו על ידי הקבלן, בהתאם להוראות כל דין, לרבות בהתאם לחוק בטיחות בעבודה בגובה, תשס"ז-2007 **ואך ורק** באמצעות מי שמורשה ומוסמך לביצועם. ככל שנדרשת הרשאה/הסמכה כאמור, יבצע הקבלן את החובות הקשורות במתקני הפרסום באמצעות מומחים ובהתאם לצורך ו/או חובה ככל שמתקיימת.

### תחזוקת ותיקון מתקני הפרסום

46. **תחזוקת ותיקון מתקני הפרסום וסביבתם**
- 46.1 הקבלן ידאג כי כל מתקני הפרסום נשוא מכרז זה יהיו מתוחזקים, תקינים וראויים לשימוש בכל עת, ברציפות, במהלך תקופת ההתקשרות.
- 46.2 הקבלן יהיה מחויב בכל תקופת ההתקשרות בהארת מתקני הפרסום הקיימים והחדשים תוך וידוא כי בכל עת מערכת התאורה וכל מחובריה בהתאמה לסוג מתקן הפרסום יהיו תקינים, כמפורט במפרט הטכני ועם הפעלת מערכת המאור של המועצה כל גופי התאורה/הנורות של מתקני הפרסום יידלקו ויאירו את מתקני הפרסום לשביעות רצונו של המנהל.
- 46.3 הקבלן מתחייב לתחזק את מתקני הפרסום באמצעות אנשי מקצוע מיומנים, ויפעל ויתחזק את מתקני הפרסום עפ"י הוראות היצרן של מתקני הפרסום ו/או הוראותיו של מומחה בתחום מתקני הפרסום האמורים ובהתאם להוראות המנהל, הבטיחות והתקנים הקיימים אשר חלים על מתקני הפרסום או על מתקנים עשויי מתכת המוצבים במרחב הציבורי.
- 46.4 תחזוקת המתקנים תכלול ניקיון שוטף של כל מתקן פרסום, בין היתר, כך שרכיביו החיצוניים והפנימיים (כגון מסגרת רגל נשיאה, גופי תאורה, וכד'), יהיו נקיים ללא אבק/לכלוך/בוץ/חול/כתמים/גרפיטי/מדבקות שהודבקו עי צד ג' ללא רשות וכד'.
- 46.5 כמו כן, כחלק מפעולות התחזוקה על הקבלן לדאוג לשימור המתקנים ולכך שכל מתקני הפרסום יהיו ללא חלודה, ללא קילופי צבע, ללא צבע דהוי, ללא שברים, ללא עיקומים, משומנים (עפ"י צורך), מחוזקים, סגורים, אטומים, יציבים, ישרים, כשכל רכיביהם ו/או מחובריהם תקינים לרבות כבלי הזנת חשמל המחברים אליו שיהיו מוסתרים (שאינם נגישים למגע אדם).

### 47. ניקיון המתקנים בארבעה מועדים לפי שיקול דעת המועצה

חתימת וחתימת המציע המעידים על אישור הסכמה קריאה והבנת המוזכר בעמוד זה: \_\_\_\_\_

47.1 בנוסף לחובת הניקיון של המתקנים באופן שוטף במהלך תקופת ההתקשרות כאמור לעיל, הקבלן מחויב לבצע ניקיון ופעולות תחזוקה בכל מתקני הפרסום וסביבתם בארבעה מועדים בכל שנה קלנדרית עליהם תורה המועצה ובהתראה של **שבועיים** בטרם כל מועד שיקבע על ידה.

#### 48. גיזום/הסתרה של מתקן פרסום

48.1 ככל ומתקן פרסום יוסתר ו/או תיפגע נראותו על ידי/בשל צמחייה ו/או עץ (גם אם נשתלו/הונחו לאחר הצבת מתקן הפרסום), כל עבודת חישוף/גיזום, ככל ותאושר ו/או אשר ניתן יהיה לבצעה מבחינת המועצה והמועצה, לפי שיקול דעתן המוחלט, תבוצע בכפוף לתנאים המצטברים הבאים:

א. המועצה פנתה בכתב לספק או שהקבלן עדכן בכתב את המועצה, כי קיימת הסתרה של מתקן הפרסום. להודעת בכתב תצורף תמונה/צילום להמחשה של ההסתרה/הפגיעה בנראות מתקן הפרסום.

ב. המועצה דרשה מהקבלן או אישרה בכתב ומראש את בקשתו של הקבלן לבצע את החישוף. האישיור יכול ויונתנה ויכיל תנאים כגון: היקף החישוף שמאושר, התיאום ו/או העדכון שיידרש הקבלן לבצע מול מחלקת גינון במועצה ו/או כל גורם אחר וכל תנאי ו/או הוראה אחרת עפ"י שיקול המועצה והמועצה.

ג. העבודה תבוצע על ידי גנן המתמחה באחזקה והקמת גינות לגופים ציבוריים (יקרא להלן: "קבלן גינון").

ד. קבלן הגינון יהא בעל ניסיון בביצוע עבודות גיזום במשך שלוש שנים אחרונות למועד ביצוע העבודה הנדרשת עבור רשות מקומית אחת לפחות.

ה. קבלן הגינון הנו בעל תעודת גוזם מומחה מטעם משרד החקלאות ופיתוח הכפר. ככל ונדרשת עבודת גיזום עץ שגובהו מעל 3 מטר, קבלן הגינון יהא בעל אישור עבודה בגובה על עצים / מטפס מומחה מטעם משרד החקלאות ופיתוח הכפר.

ו. ביצוע התשלום עבור קבלן הגינון יבוצע על ידי הקבלן ועל חשבונו בלבד.

ז. לאחר ביצוע העבודה יישלח על ידי הקבלן צילום שיש בו כדי להמחיש את ביצוע העבודה שבוצעה.

ח. מובהר כי כל נזק ישיר ו/או עקיף ככל וייגרם בשל עבודת קבלן הגינון יושת על הקבלן.

#### 49. סילוק מפגעים ותיקון נזקים וליקויים

49.1 הקבלן יהא אחראי כלפי המועצה לתקן על חשבונו כל נזק שייגרם למתקני הפרסום וכן, לסביבה ו/או לרכוש ו/או לתשתית במהלך תקופת ההתקשרות ו/או עקב העבודות, מכל סיבה שהיא, בין כתוצאה ממעשה או מחדל של הקבלן ו/או כל מי מטעמו ו/או בשליטתו, ובין עקב נסיבות שאינן בשליטתו של הקבלן, כגון תאונת דרכים, פגיעה במזיד על ידי צד ג', ונדליזם, פגיעות שמקורן בכוח עליון ו/או שיטפון ו/או חבלה ו/או בשל סיבה אחרת. על הקבלן לתקן כל נזק ולסלק כל ליקוי או מפגע שהוא אחראי להם כאמור לעיל בתוך פרק הזמן המקסימאלי, הקבוע בטבלה שלהלן ביחס לכל סוג תקלה ולדווח למנהל כי התקלה תוקנה:

עמודה 1	עמודה 2	עמודה 3	עמודה 4
קטגוריה - סוג תקלה	תיאור התקלות והמפגעים השונים בקטגוריה	זמן תיקון מקסימלי של התקלה (חל על הקבלן)	הבהרות
שוטף	תקלת חשמל (מתקן שאינו מואר), צבע	עד 48 שעות	בנוסף למתואר בעמודה 2, כל תקלה שאינה

חתימת וחותמת המציע המעידים על אישור הסכמה קריאה והבנת המוזכר בעמוד זה: \_\_\_\_\_

דורשת משאבים ניכרים לסילוקה ו/או שנדרשה לסילוק על ידי המנהל בטווח זמן של עד 48 ש'.		דהוי, צבע מקולף, חלודה, גרפיטי על גבי המתקן/הפוסטר, אבק, לכלוך, פוסטר מקומט / קרוע, מתקן ריק מפרסום,	
בנוסף למתואר בעמודה 2, כל תקלה שנדרשה לסילוק על ידי המנהל בטווח זמן של עד 24 ש'.	עד 24 שעות	התרופפות של אלמנט ו/או רכיב המתקן, שבר כלשהו, עיקום מתקן פרסום/ וכל תקלה שאינה נחשבת תקלת בטיחות או תקלה שוטפת	<b>דחוף</b>
בנוסף למתואר בעמודה 2, כל תקלה/מפגע שנדרש סילוקה על ידי המנהל באופן מידי. בקרות אירוע מסוכן, הקבלן ידווח על האמור לכל הגורמים הרלוונטיים ועפ"י צורך [נציגי המועצה, כוחות הצלה וכד'].	בכל שעה ובאופן מידי עת יתודע לאירוע המסוכן כאמור. הקבלן מחויב לפעול ללא לאות ולבצע את כל שניתן לסילוק המפגע ו/או התקלה ו/או הסכנה הקשורה באירוע המסוכן	בקרות אירוע מסוכן / מצב מסוכן הקשור במתקן פרסום/סביבתו [אירוע מסוכן כולל אירוע שיש בו כדי לגרום ו/או אשר גרם לנזק לאדם, או נזק לרכוש או לסביבה. דוגמאות כבל חשמל חשוף, בור, מתקן שקרס או שאיבד מיציבותו וכד'.	<b>בטיחות</b>

- 49.2 על אף האמור מובהר, כי המנהל יהיה רשאי לקבוע, על פי שיקול דעתו הבלעדי, לוחות זמנים קצרים או ארוכים יותר לתיקון התקלה או הנזק, והקבלן יהיה חייב לעמוד בהם. כל עוד לא אישר המנהל בכתב אחרת, אין הקבלן מורשה לחרוג מלוחות הזמנים המקסימאליים המפורטים בעמודה 4 בטבלה שלעיל.
- 49.3 כמענה לצורך שיתקיים מעת לעת לסילוק הפרה/מפגע/ליקוי כלשהם הקשורים במתקני הפרסום ו/או במסרי הפרסום נשוא המכרז, הקבלן ימנה נציג מטעמו שיהיה זמין לקבלת שיחת טלפון בכל מועד/שעה על פי שיקול דעת נציגי המועצה.
- 49.4 אי עמידה בלוחות הזמנים המפורטים לעיל יחשב כהפרה יסודית של ההסכם על ידי הקבלן, ותגרום להשתת תשלומים/קנסות על הקבלן בהתאם למוזכר בנספח 10. בנוסף, לא תיקן הקבלן את הליקוי או הנזק בתוך לוחות הזמנים הקבועים לעיל, תהיה המועצה רשאית לבצע את התיקון בעצמה ו/או על ידי מי מטעמה, ולחייב את הקבלן בהוצאותיה. אין באמור לעיל כדי לגרוע מכל זכות ו/או סעד אחרים העומדים לזכות המועצה בנסיבות כאמור.

#### 50. עדכון סטאטוס טיפול בתקלה/מפגע

- 50.1 כל פעולה הקשורה בתיקון כל תקלה/מפגע/סכנה תדווח ע"י הקבלן למנהל באמצעות דוא"ל (להלן: "הודעת עדכון"). בהודעת העדכון ידווח הקבלן על מצב/סטאטוס התקלה (אם תוקנה, תוקנה חלקית או אחר).
- 50.2 אי קבלת הודעת עדכון אצל המנהל עד למועד שנקבע לתיקון התקלה, יחשב כהפרה יסודית מצד הקבלן כלפי המועצה, והמועצה תהא רשאית לבצע את התיקון בעצמה ו/או על ידי מי מטעמה ועל חשבונה, ולחייב

את הקבלן בהעברת סכומי התיקון לידיה בתוספת של 2,000 ₪ לכל מתקן פרסום/מפגע אחר שלא תוקן כאמור, וזאת מבלי לגרוע מכל זכות או סעד נוספים השמורים לה על פי הוראות הדין והחוקה.

#### 51. אי ביצוע תיקון ליקוי על ידי הקבלן או תיקון שבוצע על ידי הקבלן באופן בלתי מספק (לא חל על אירוע מסוכן)

- 51.1 נמנע הקבלן מלתקן ליקוי או נזק שבאחריותו או מצא המנהל כי העבודות בוצעו בתנאים בטיחותיים גרועים ו/או בניגוד לאמור בחוזה זה, ייתן המנהל לקבלן התראה ואפשרות לתקן את הדרוש תיקון.
- 51.2 לא פעל הקבלן בהתאם להוראות המנהל **תוך 3 ימים** מיום מתן ההתראה, תהיה למועצה הזכות לתקן ו/או לבצע את הוראות המנהל שלא מולאו על ידי הקבלן, וכל ההוצאות הכרוכות בביצוע עבודות המועצה יוטלו וישולמו על ידי על הקבלן. החשבון שיוגש ע"י המועצה בנוגע לעבודותיה כאמור לעיל, ישמש הוכחה סופית ומכרעת ולספק לא תהא זכות לערער עליו. כמו כן יחויב הקבלן לשלם למועצה פיצויים קבועים ומוסכמים בסך של 2,000 (במילים: אלפיים ₪), לכל יום החל מהיום ה- 4 לאי תיקון ביצוע הוראות המנהל.

### החלפת / פינוי מתקן פרסום פגום

#### 52. החלפת מתקן פרסום

- 52.1 באם מתקן פרסום ייפגע ו/או יהא לא תקין ו/או יאבד את כושרו מלספק את צרכי המועצה ו/או של **הקבלן (להלן: "מתקן פגוע")**, וזאת מכל סיבה שהיא, לרבות פגיעה במתקן בשל תאונת דרכים ו/או פגיעה במזיד על ידי צד ג' ו/או אחר, ולא יתאפשר תיקונו של המתקן הפגוע ו/או לא יתאפשר תיקונו בזמן שהוגדר ו/או שנקבע על ידי המנהל, עלות ההחלפה של המתקן תחול על הקבלן, לרבות כל הוצאה ישירה ו/או עקיפה הקשורה בכך, וכל הוראות ו/או ההנחיות הקשורות בהצבת מתקן פרסום חדש יחולו בהתאמה על הקבלן.

#### 53. פינוי מתקן פרסום שהוסר

- 53.1 הקבלן יפנה כל מתקן פרסום שהוחלף על ידו, או שהוסר, בהתאם להוראות המכרז, על חשבונו, באופן שוטף, לאתר סילוק פסולת המאושר כדין, או לכל מקום כפי שיורה לו המנהל.
- 53.2 הקבלן יוודא השבת סביבת המתקן שהוסר לקדמותה, לרבות השלמת ריצוף תואם, פינוי שאריות חומרים ככל שיהיו, וניקיון המקום ככל שיידרש.

### אחריות הקבלן כלפי המועצה

#### 54. אחריות הקבלן כלפי המועצה תשלומים וקנסות

- 54.1 הקבלן יהא אחראי לכל נזק שהוא, בין לנזק גוף בין לנזק רכוש, ולכל נזק אחר שייגרם למועצה ו/או למועצה ו/או לכל צד שלישי ו/או לכל עובד, כתוצאה ממעשה או מחדל מצד הקבלן, הנובע, בין במישרין ובין בעקיפין, מביצוע העבודות ו/או בקשר אליהן בין במהלך ביצוע העבודות ובין לאחר מכן, בין אם בתקופת ההתקשרות ובין אם לאחר מכן, בין אם נגרם על ידו בין אם נגרם על ידי עובדיו ו/או שלוחיו ו/או כל הנתון למרותו ולרבות כל נזק שנגרם עקב התקנת ו/או אחזקת ו/או השימוש במתקני הפרסום.
- 54.2 אם המועצה תידרש לשלם פיצויים ו/או דמי נזק כאמור, ישפה הקבלן את המועצה בגין כל תשלום שיושת עליה, מיד עם דרישתה הראשונה לכך. מובהר כי אחריות הקבלן תחול לכל נזק ו/או הוצאה לרבות הוצאות משפטיות ו/או פיצוי ו/או קנס ככל שיתקיימו בשל העבודות נשוא מתקני הפרסום ו/או בשל עבודות

חתימת וחותמת המציע המעידים על אישור הסכמה קריאה והבנת המוזכר בעמוד זה: \_\_\_\_\_

הקבלן, ובאם אלה יושתו ו/או ישולמו על ידי המועצה מכל סיבה שהיא, ישולם כל סכום ההוצאה על ידי הקבלן מיד עם קבלת החשבון שיוגש ע"י המועצה וישמש הוכחה סופית ומכרעת ולספק לא תהא זכות לערער עליו.

54.3 בנוסף, ומבלי לגרוע מהמוזכר לעיל, הקבלן יחתום על כתב ויתור אחריות [נספח 15] ונוסחו יחייב את הקבלן לכל דבר ועניין.

## ביטוח

### 55. ביטוח

55.1 להבטחת אחריותו של הקבלן כאמור לעיל ועל פי כל דין ומבלי לגרוע מהתחייבותו וחובותיו, מתחייב הקבלן לערוך ולקיים על חשבונו במשך כל תקופת ההסכם וכל עוד קיימת אחריות שבדין כלפיו ביטוחים מתאימים להבטחת אחריות כאמור לפי שיקול דעתו, ובלבד שלא יפחתו מהביטוחים והתנאים המפורטים בטופס האישור על קיום ביטוח, (נספח 14) (להלן: "אישור קיום ביטוח").

55.2 האישור יופק טרם חתימה על הסכם ו/או זכייה במכרז – לפי המוקדם מביניהם – וישמר תוקפו למשך כל תקופת ההסכם וכל עוד אחריות הקבלן קיימת (לעניין ביטוח אחריות מקצועית למשך שבע שנים נוספות מתום הפעילות ולמשך חמש שנים נוספות מתום הפעילות בקשר עם חבות המוצר).

55.3 בכל ביטוחי הקבלן לפי אישור קיום ביטוח ייכללו בין היתר ההרחבות: המועצה ומי מטעמה כמבוטח נוסף; תבוטל, ללא הדדיות, זכות השיבוב ו/או התביעה של המבטחים כנגד המועצה וכל מי מטעמה ולמעט למי שהזיק מתוך כוונת זדון; ביטוחי חבויות יוכפפו לסעיף אחריות צולבת וכן לביטול סייג רשלנות רבתי; יחול סעיף התרעת ביטול ביטוח, מכל סיבה, של 60 יום מראש בדואר רשום או שליחים להנהלת המועצה.

55.4 הקבלן ימציא במעמד חתימת הסכם זה את אישור קיום הביטוח חתום כדין בידי מבטחיו ועל קיום ועריכת הביטוח הנזכר לעיל. למען הסר ספק, על הקבלן נאסר להתחיל בעבודה טרם המצאת אישור קיום הביטוח. מסירת האישור חתום על-ידי מבטחי הקבלן למועצה במועדים הינה תנאי עיקרי בהסכם זה אשר הפרתו מזכה את המועצה בתרופות בגין הפרת ההסכם. הקבלן ישוב וימציא אישור ביטוח מיד עם תום תקופת הביטוח, במשך כל זמן חלותו של הסכם זה, וזאת ללא צורך בקבלת דרישה כלשהי מהמועצה. תקינות אישור הביטוח המחודש תהיה כפופה לאישורו של יועץ הביטוח של המועצה והקבלן לא יצא ידי חובתו לפי הסכם זה אלא לאחר המצאת אישור ביטוחים מחודש בכפוף לנ"ל וכן לא יישמע בטענה כי באישור הביטוחים שנדרש נערכו שינויים ביחס לאישור הביטוח שצורף כנספח למסמכי המכרז/ההסכם.

55.5 עריכת הביטוח ו/או תיקונו והמצאת פוליסות הביטוח ו/או האישורים על קיום ביטוחים למועצה לא יהוו אישור כלשהו מהמועצה על התאמת הביטוחים ולא יטילו עליו אחריות כלשהי בקשר לכך ו/או לא יהא בכך כדי לצמצם את אחריותו של הספק על-פי הסכם זה או על-פי כל דין.

55.6 כמו כן, אין במעקב בדיקה ו/או ביקורת על ידי המועצה אחר תוקף אישור הביטוח כדי לפטור את הקבלן מהחזקת אישור הביטוחים בתוקף והמצאתו בעת חידוש לידי המועצה במשך כל תקופת ההתקשרות.

55.7 ביטוח כלי רכב- הספק יערוך או יוודא שנערך, ביטוח כלי רכב המשמש במישרין או בעקיפין לביצוע העבודות ו/או מתן השירותים ולכל אורך תקופת ההתקשרות מפני כל חבות שחובה לבטחה על פי דין לרבות ביטוח אחריות מפני נזקי גוף בגבולות אחריות בלתי מוגבלים (ביטוח חובה) וכן מפני חבות בגין נזק לרכוש הכולל כיסוי לנזקי גוף אשר אינם מכוסים בביטוח חובה בסכום גבול אחריות שלא יפחת מ- 500,000 ₪.

55.8 הקבלן לבדו אחראי על תשלום דמי הביטוחים הנ"ל וכן יישא בדמי ההשתתפויות העצמיות הקבועות בפוליסות הביטוח.

חתימת וחתימת המציע המעידים על אישור הסכמה קריאה והבנת המוזכר בעמוד זה: \_\_\_\_\_



- 55.9 הקבלן לבדו יהיה אחראי לנזקים אשר היו מבוטחים אילולא מעשה או מחדל של הקבלן ו/או הפועלים מטעמו, לרבות קבלנים ו/או ספקים ו/או מבצעי עבודות, קבלני ו/או ספקי משנה ועובדיהם, אשר יגרמו להפחתה מלאה או חלקית של תגמולי הביטוח אשר היו משולמים בגין אותם נזקים. מובהר, כי הספק יהיה אחראי לנזקים בלתי מבוטחים, לרבות נזקים שהם מתחת לסכום ההשתתפות העצמית הקבועה בפוליסות.
- 55.10 הקבלן מתחייב לשמור ולקיים את כל הוראות פוליסות הביטוח כלשונו ומבלי לפגוע בכלליות האמור, לשמור על כל הוראות הבטיחות והזהירות הנכללות בפוליסות הביטוח. ולדרישת המועצה לעשות כל פעולה כדי לממש את פוליסות הביטוח בעת הצורך.
- 55.11 הפר הקבלן את הוראות הפוליסות באופן המפקיע את זכויות המועצה, לרבות כל הוראה מהוראות סקר מיגונים, יהיה הקבלן אחראי לנזקים באופן מלא ובלעדי מבלי שתהיה לו טענה כלשהי כלפי המועצה על כל נזק כספי ו/או אחר שיגרם לו עקב זאת.

### טענות פיצוי מצד הקבלן

56. טענת פיצוי מצד הקבלן
- 56.1 הקבלן מתחייב כי לא יטען כל טענה/תביעה לפיצויי קיום/אובדן רווח, וכן, כל טענה שיש בהעלאתה דרישה ו/או בקשה ו/או אחר להפחתה ו/או קיזוז ו/או פיצוי כספי בעניין מתקני פרסום אחרים כהגדרתם במסמכי המכרז ו/או בגין אי השימוש ו/או שימוש חלקי במתקני הפרסום על ידו. אין באמור בסיפא של סעיף זה כדי לגרוע מהמוזכר בסעיף 8 לפרק ד'.
- 56.2 בהמשך למוזכר לעיל, הקבלן לא יוכל לטעון לפיצוי כלשהו או להפחתה בדמי הזיכיון גם, אך לא רק, במקרים בהם הופסק ו/או נבצר מהקבלן להתקין מסרים מסחריים במתקני הפרסום ו/או הקבלן נדרש להסיר מתקני פרסום בשל הוראת המועצה מכל סיבה שהיא ו/או בשל דרישה מכל גוף סטטוטורי ו/או בשל פגיעה במתקני הפרסום ו/או בשל התשתית הקשורה בהן ו/או בשל חוסר ביקוש/כדאיות כלכלית בשל אירוע בטחוני/בריאותי או אחר.

### אי קיום יחסי עובד מעביד

57. אי קיום יחסי עובד מעביד
- 57.1 מוסכם ומוצהר בין הצדדים מפורשות כי הקבלן הנו קבלן עצמאי, כי בין הקבלן, עובדיו וכל מי מטעמו לבין המועצה והמועצה לא יתקיימו, לכל דבר ועניין, יחסי עובד ומעביד, וכי אין הקבלן ו/או עובדיו ו/או מועסקיו זכאים לקבל מהמועצה ו/או מהמועצה כל תשלום ו/או זכויות המגיעות על פי כל דין, נוהג או הסכם לעובד ממעבידו.
- 57.2 הקבלן לבדו יישא, באחריותו ועל חשבונו, בכל התשלומים וההטבות הסוציאליות המגיעות על פי כל דין, נוהג והסכם לעובדיו ולכל מי מטעמו. המועצה לא תישא בכל תשלום או הטבה כאמור.
- 57.3 באם ייקבע, כי בניגוד לאמור לעיל, המועצה חייבת בתשלום כלשהוא לקבלן ו/או לעובדיו ו/או לכל מי מטעמו מכח דיני העבודה, ישפה ויפצה הקבלן את המועצה בכל סכום בו תחויב כאמור, לרבות הוצאות משפט ושכר טרחת עו"ד.

**העברת זכויות****58. העברת זכויות וחובות**

- 58.1 מוסכם במפורש בין הצדדים כי אסור לקבלן להסב ו/או להמחות ו/או לשעבד ו/או להעביר זכויותיו ו/או התחייבויותיו על פי חוזה זה כולן או מקצתן בכל דרך שהיא לאחר או לאחרים או לגוף משפטי אחר, אלא אם קיבל את הסכמת המועצה לכך בכתב ומראש.
- 58.2 הסכמת המועצה להסבה של איזו מזכויות ו/או חובות הקבלן כמפורט לעיל, לא תשחרר ולא תפחית מאחריות הקבלן על פי הוראות הדין וחוזה זה, והקבלן ימשיך להיות אחראי כלפי המועצה למילוי כל התחייבויותיו וחובותיו כלפיה.
- 58.3 מוצהר ומוסכם בזה כי למועצה הזכות להסב או להמחות זכויותיה על פי חוזה זה לאחרים, כולם או מקצתן, ללא צורך בקבלת אישור כלשהו מהקבלן ו/או מצד שלישי כלשהו.

**הפרות יסודיות וביטול התקשרות****59. הפרת התחייבויות הקבלן על פי החוזה**

- 59.1 המועצה תהא רשאית על פי שיקול דעתה הבלעדי ובנוסף לכל סעד אחר העומד לה על פי חוזה זה ו/או על פי כל דין, להביא חוזה זה לקיצו לאלתר ו/או להתקשר לביצוע העבודה עם קבלן אחר ו/או להטיל את משך ביצוע העבודה על עובדים מטעמה ו/או לחלט את ערבות הביצוע (באופן מלא או חלקי) שנתן הקבלן להבטחת ביצועו של החוזה, במקרים ובתנאים המפורטים בסעיפים קטנים שלהלן:
- 59.1.1 הקבלן לא תחזק את המתקנים בצורה נאותה ו/או לא פעל לשמירת שלמותם ו/או לא פעל על פי הוראות המועצה ו/או המנהל הכול כמתחייב מהוראות חוזה זה ומסמכי המכרז.
- 59.1.2 אם הקבלן הינו שותפות ויינתן נגדו או נגד אחד מיחידו של השותפות צו לכינוס נכסים ו/או צו עיקול ו/או אם הקבלן הינו תאגיד ויחלו נגדו בפעולות לפירוק או כינוס נכסים ו/או בכל מקרה שבו עשויה להתבצע העבודה בידי נאמן, מנהל עיזבון או כל אדם הממונה על נכסי הקבלן ו/או אם יוטל עיקול על כספים המגיעים למועצה מהקבלן והעיקול לא הוסר תוך 20 ימים מהטלתו.
- 59.1.3 אין בידי המועצה ערבות מכרז בהתאם להוראות החוזה.
- 59.1.4 הקבלן הפר הפרה יסודית / הוראות המוזכרות במסמכי המכרז והחוזה ובכללם הסעיפים 4, 5, 11, 13, 14, 22, 23, 27, 33, 36, 37, 40, 41, 42, 43, 49, 50 ו- 51 וזאת אם באופן מלא ו/או חלקי של הסעיף ו/או תת סעיף רלוונטי, תחשב הפרה יסודית של ההסכם.
- 59.1.5 הקבלן הפר הוראה מהוראות חוזה זה, וקיבל התראה לתיקון ההפרה ולא תיקן את ההפרה ו/או הטעון תיקון תוך חמישה ימים ממועד קבלת ההתראה.
- 59.1.6 המועצה קבעה, כי הקבלן הסתלק מהחוזה.
- 59.1.7 הוגשה כנגד הקבלן בקשה לפירוק ו/או להקפאת הליכים ו/או למינוי כונס נכסים זמני או קבוע ו/או למינוי מפרק או מפרק זמני לפי העניין והכול במקרה שבקשה כאמור לא בוטלה בתוך 30 יום ממועד הגשתה.
- 59.1.8 כשהקבלן פושט רגל או שהוגשה נגדו בקשת פשיטת רגל או כשנפתח נגדו הליך הוצאה לפועל או כשניתן נגדו צו כינוס נכסים או במקרה של תאגיד לגבי נכסיו כולם או חלקם, נתקבלה על ידו החלטה על פירוק מרצון או שהוגשה נגדו בקשה לפירוק או ניתן נגדו צו פירוק או שהוא הגיע לפשרה או סידור עם נושיו כולם או חלקם, או שהוא פנה לנושיו למען קבלת ארכה או פשרה למען הסדר איתם בהתאם לפקודת החברות (נוסח חדש) תשמ"ג – 1983.

חתימת וחתימת המציע המעידים על אישור הסכמה קריאה והבנת המוזכר בעמוד זה: \_\_\_\_\_

- 59.1.9 הוטל עיקול על רכוש הקבלן, כולו או מקצתו או בוצעה פעולה כלשהי לגבי הרכוש כאמור, באופן המונע או עלול למנוע מבעדו את מתן השירותים (כולם או חלקם), והעיקולים כאמור לא בוטלו בתוך 30 ימים ממועד נקיטתם.
- 59.1.10 כשהקבלן מסב את החוזה כולו או מקצתו, לאחר או מעסיק ספק משנה בביצוע התחייבויותיו מכח החוזה ללא הסכמת המועצה בכתב ומראש.
- 59.1.11 כשהקבלן מסתלק מביצוע החוזה, להנחת דעתו של המנהל.
- 59.1.12 כשהקבלן אינו מספק את השירותים המבוקשים או חלקם, או כשהוא מפסיק את מהלך אספקתם או שהוא אינו מספקם לפי לוח הזמנים שנקבע ואושר ע"י המנהל ואינו מצייט להוראה בכתב מהמנהל להתחיל או להמשיך באספקת השירותים בקצב הדרוש ו/או לפי לוח הזמנים, או כאשר הקבלן ו/או מי מטעמו הפרו אחת או יותר מההתחייבויות האמורות בחוזה ולא תיקנו את ההפרה לאחר שקיבלו התראה על כך מאת המנהל תוך הזמן שנקב בהתראה, או כאשר המנהל התרה בקבלן ו/או מי מטעמו כי השירות המבוצע על ידו, כולו או מקצתו, אינו לשביעות רצונו והוא לא נקט מייד עם קבלת התראה זו צעדים נאותים לשיפור השירות.
- 59.1.13 כשיש בידי המנהל הוכחות להנחת דעתו שהקבלן מתרשל בזדון בביצוע החוזה.
- 59.1.14 כשיש בידי המועצה הוכחות להנחת דעתה, שהקבלן או אדם אחר בשמו, נתן או הציע לאדם כלשהו שוחד, מענק דורון או טובת הנאה כלשהי בקשר לחוזה או כל דבר הכרוך בביצוע החוזה.
- 59.1.15 הקבלן אינו ממלא את הוראות המנהל ולא נענה לדרישותיו תוך זמן סביר ו/או תוך הזמן שנקבע לכך ע"י נותן ההוראה.
- 59.1.16 אם נפתחה חקירה פלילית או ננקטו הליכים פליליים נגד הקבלן ו/או נגד מי מבעלי מניותיו ו/או מנהליו.
- 59.1.17 התברר כי הצהרה כלשהי של הקבלן שניתנה בקשר עם חתימת חוזה זה אינה נכונה, או שהקבלן לא גילה עובדה מהותית אשר לדעת המנהל היה בה כדי להשפיע על התקשרות עם הקבלן.
- 59.1.18 התברר כי הקבלן מסר למועצה הצהרה ו/או נתונים שאינם מדויקים במסגרת תפקידו.
- 59.1.19 כשהקבלן הפר סעיף מסעיפי החוזה הבאים הנחשבים כהוראות יסודיות: 3, 6 - 13, 17.
- 59.2 ביטול החוזה במקרים המנויים בסעיף זה, יהיה על ידי המצאת הודעת ביטול התקשרות.
- 59.3 כל נזק שייגרם לקבלן ו/או לצד שלישי כתוצאה מביטול החוזה על פי הוראות חוזה זה, יחול על הקבלן.
- 59.4 בנוסף, בוטל החוזה מהסיבות המנויות בסעיפים לעיל, ישלם הקבלן למועצה **פיצוי מוסכם מוגבר שגובהו יהיה פי 4 מגובה ערבות הביצוע** (להלן: "**פיצוי מוסכם**") וכל זאת ללא תנאי ו/או כל מגבלה לחילוט ערבות באופן מלא ו/או חלקי עפ"י שיקול דעת המועצה. כמו כן, בנוסף לפיצוי מוסכם כמוזכר לעיל, המועצה תוכל לתבוע בגין כל נזק באם ייגרם בשל פועלו ו/או מחדלו ו/או אחר של הקבלן, וכל זאת בהקשרו של מכרז זה ועפ"י כל דין.
- 59.5 אין באמור בסעיף זה כדי לגרוע מכל זכות או סעד אחר שיעמדו למועצה על פי חוזה זה ועל פי כל דין עקב ובגין כל הפרה של החוזה על ידי הקבלן
- 59.6 דרשה המועצה את ביטול החוזה, שלא כתוצאה מהפרת התחייבויותיו של הקבלן, יהיה הקבלן זכאי לקבל מהמועצה אך ורק את התמורה המגיעה לו בגין השירותים אותם ביצע בפועל, עד לאותו מועד, וזאת כסעד סופי, מלא וגמור בגין ביטול החוזה. מובהר, כי לא יהיה מביטול החוזה בכדי להטיל על המועצה כל אחריות נוספת ו/או כדי לגרוע מאחריות הקבלן לביצוע כל יתר התחייבויותיו על פי חוזה זה, והקבלן מוותר בזאת וכן יהיה מנוע ומושתק מלטעון כל טענה ו/או תביעה מכל מין וסוג שהם וכן לא יהיה זכאי לכל פיצוי ו/או תשלום ו/או שיפוי נוספים מכל מין וסוג שהם בקשר לכך.

- 59.7 מבלי לגרוע משאר הוראות חוזה זה, ביטלה המועצה את החוזה בהתאם להוראות סעיף זה, רשאית המועצה, מבלי לגרוע מיתר הזכויות המוקנות לה על פי כל דין, להמשיך את ביצוע השירותים בשיתוף פעולה עם כל גורם אחר על פי שיקול דעתה הבלעדי.
- 59.8 מובהר בזאת, כי ביטול החוזה לא יגרע מכל זכות אחרת העומדת למועצה בהתאם להוראות חוזה זה ו/או בהתאם להוראות כל דין.
- 59.9 השתמשה המועצה בסמכות כלשהי מהסמכויות, או בזכות כלשהי מהזכויות שהוקנו לה בחוזה וביטלה את החוזה, כולו או מקצתו, או הפסיקה את ביצועו, כולו או מקצתו, לא יהיו לקבלן כל טענות ו/או תביעות ו/או כל דרישה אחרת בגין נזקים ו/או הפסדים שנגרמו לו כולל פגיעה במוניטין.

## 60. סודיות וניגוד עניינים

- 60.1 הקבלן מתחייב לשמור בסודיות ולא לגלות לצד ג' כלשהו כל מידע שיגיע אליו בעניינה של המועצה, במהלך ההתקשרות ובמהלך מתן השירותים. הקבלן יחתום על נוסח התחייבות לשמירת סודיות בנוסח המצורף כנספח 17.
- 60.2 הקבלן יחתום על תצהיר היעדר ניגוד עניינים בנוסח המצורף להסכם זה כנספח 18 וידאג להחתים כל צוות עובדיו המועסקים במתן השירותים על תצהיר בנוסח האמור.

## ערבות ביצוע

### 61. ערבות ביצוע

- 61.1 להבטחת מילוי מלוא התחייבויות הקבלן כלפי המועצה עפ"י חוזה זה, ימציא הקבלן למועצה תוך 10 ימים ממשירת הודעת הזכייה, ערבות בנקאית מבנק ישראלי. הערבות תהא ע"ס 80,000 ₪ ותהא אוטונומית וצמודה ותנוסח על פי הנוסח המצורף בטפסי המכרז כמופיע בנספח 13 (להלן: "ערבות הביצוע").
- 61.2 ההוצאות הכרוכות במתן ערבות הביצוע יחולו על הקבלן.
- 61.3 ערבות הביצוע תהא בתוקף החל מהמועד שנקבע לתחילת תקופת ההתקשרות בהודעת הזכייה ועד 6 חודשים לאחר סיום תקופת ההתקשרות. לאחר תום תקופת ההתקשרות, תשמש ערבות הביצוע גם כערבות טיב, לצורך תיקון ליקויים ו/או נזקים, השלמת חוסרים וכיו"ב עקב מעשה או מחדל של קבלן, אשר יתגלו במהלך תקופה זו.
- 61.4 ככל ותודיע המועצה על רצונה במימוש תקופת האופציה, ידאג הקבלן להאריך בתוך 7 ימים ממועד קבלת הודעת המועצה, את תוקף ערבות המכרז, כך שתעמוד בתוקף לפחות עד 6 חודשים לאחר תום תקופת האופציה. מכל מקום ולמען הסר ספק מובהר, כי באחריות הקבלן לדאוג ו/או לפעול כך שערבות הביצוע תהא תקפה בכל עת במהלך תקופת ההתקשרות הבסיסית ובמהלך תקופת האופציה (ככל שתמומש), ועד 6 חודשים לפחות לאחר מועד תום תקופת ההתקשרות הבסיסית או האופציה (לפי העניין).
- 61.5 בכל מקרה בו לא יאריך הקבלן את הערבות לפי דרישת המועצה, תהא המועצה רשאית לממשה ולעכב תחת ידה את סכום הערבות עד למילוי כל התחייבויותיו של הקבלן על פי החוזה ו/או לחלט ממנה כל סכום המגיע למועצה על פי החוזה.
- 61.6 המועצה תהא רשאית על פי שיקול דעתה המוחלט לחלט את הערבות כולה או חלקה, בכל מקרה בו הקבלן לא קיים הוראה מהוראות החוזה. כך למשל ולצורך הדוגמה בלבד, במקרים של עיכוב ו/או אי מענה הולם בנושא תחזוקה ו/או המצאת פריסת מתקנים ו/או המצאת אישורי חשמלאי בודק מוסמך ו/או מהנדס קונסטרוקטור כנדרש בהתאם להוראות מסמכי המכרז, המועצה תוכל להתקשר עם צד ג' לצורך ביצוע

- הפעולות האמורות ו/או קבלת חוות דעת ו/או אישורים הקשורים בנושא בטיחות/אחר, והתשלום בעניינן יחולט מערבות המכרז בנוסף לחיובים קנסות וסעדים אחרים שיושתו הקבלן על פי הוראות המכרז והדין.
- 61.7 הערבות תהיה ניתנת למימוש בבת אחת או לשיעורין והמועצה תהא רשאית להפעיל את הערבות, או חלק ממנה, בכל מקרה שלדעת המועצה והקבלן לא יעמוד בהתחייבות מהתחייבויותיו על פי חוזה זה.
- 61.8 המועצה אינה מוגבלת בסכום הערבות ואם היו למועצה נזקים או הפסדים בגין אי מילוי ההתחייבויות של הקבלן, יהווה סכום הערבות אשר יפרע אך ורק תשלום ראשון על חשבון אותם נזקים או הפסדים. למען הסר ספק מובהר בזאת כי בכל מקרה של חילוט/מימוש הערבות כולה או חלקה ע"י המועצה והמשך ביצוע החוזה ע"י הקבלן, ימסור הקבלן למועצה ערבות משלימה **תוך שבעה ימים** בהתאמה לסכומים והתנאים הנדרשים עפ"י החוזה ו/או נספחי המכרז ו/או מסמכיו, כך שהיקפה הכספי של ערבות המכרז אשר תוחזק על ידי המועצה תהא בהיקף ערבות המכרז שנקבעה בנספח 13 כאמור.

## תעודת אחריות ואישורים שנתיים

- 62. תעודת אחריות של מתקני הפרסום**
- 62.1 כל המתקנים שיסופקו על ידי הקבלן יהיו בעלי תעודת אחריות ושירות של היצרן ממנו נרכשו המתקנים. תוקף האחריות יהא ל 24 חודשים לפחות שתחל מהיום הראשון להצבתם.
- 62.2 השירות יכלול, לכל הפחות, תיקון של כל בלא/פגם או קלקול אשר נבע ו/או נוצר בשימוש סביר במתקן.
- 62.3 תעודת אחריות ו/או מסמך מחייב של היצרן בעניין האחריות כמוזכר לעיל תימסר למועצה בטרם הצבת מתקני הפרסום החדשים ו/או בכל מועד אחר **בהתאם לדרישת המנהל**.

## 63. אישורים שנתיים שיימסרו למנהל על ידי הקבלן

- 63.1 מבלי לגרוע מכל חובה שהיא שתחול על הקבלן, מובהר כי עד היום ה 30 לתום כל שנה קלנדרית בתקופת ההתקשרות יעביר הקבלן לידי המנהל באמצעות דוא"ל את האישורים המפורטים להלן:
- 63.1.1 אישורי יציבות וחוזק לכל אחד ממתקני הפרסום נשוא המכרז המוצבים בשטח המועצה. האישור ייחתם על ידי מהנדס קונסטרוקטור כאשר חתימת המהנדס תעיד כי המתקנים נבדקו בין החודשים נובמבר ודצמבר של אותה שנה בה נמסר האישור, ונמצאו כשירים ובעלי יכולת לשאת את העומסים אשר חלים עליהם מתוקף היותם מוצב בשטח המועצה והשימוש אשר נועד להם.
- 63.1.2 אישור חשמלאי בודק מוסמך לכל אחד ממתקני הפרסום נשוא המכרז, אשר מחוברים ו/או מוצמדים להם גופי תאורה ו/או כל מערכת חשמל אחרת. האישור ייחתם על ידי חשמלאי בודק מוסמך, כאשר חתימת הבודק תעיד כי המתקנים נבדקו בין החודשים נובמבר ודצמבר של אותה שנה בה נמסר האישור, וכל רכיבי החשמל ו/או מדדי הבדיקה במתקני הפרסום האמורים נמצאו תקינים, לרבות רציפות החשמל, הארקה, תקינות מערכות החשמל, פחת, וכל אלמנט אחר הקשור למערכת החשמל הקשורה בהם.
- 63.2 הבהרה: ככל והאישורים המוזכרים לעיל הינם רב שנתיים, הקבלן יהיה פטור מלהמציא בדיקת שנתיים בעניינם של המתקנים אך בכל מקרה ידאג כי יהיו ברשותו אישורי הבטיחות המוזכרים לעיל תקפים לכל מתקן פרסום נשוא המכרז ובכל תקופת ההתקשרות.

## הסגת גבול, בעלות ומתקני שילוט אחרים

### 64. הסגת גבול

- 64.1 היה וההתקשרות בין המועצה לבין הקבלן הסתיימה ו/או הופסקה מחמת ביטולה על ידי המועצה, הקבלן מתחייב כי ממועד כניסתה לתוקף של הפסקה/ביטול ההתקשרות, לא ייעשה כל שימוש במתקני הפרסום ולא יציעם לפרסום מסחרי.
- 64.2 לא קיים הקבלן התחייבות זאת והמשיך לעשות שימוש במתקני הפרסום, תחשב התנהגותו כהסגת גבול וכניסה לשטח ללא רשות, על כל המשתמע מכך.
- 64.3 כנגד הסגת גבול ישלם הקבלן למועצה פיצוי מוסכם בסכום של 500,000 ₪. מובהר, כי אין בפיצוי המוסכם כדי להקנות זכות להמשיך ולהסיג גבול או להפר את הוראות החוזה בכל דרך אחרת, ו/או למנוע מהמועצה להיפרע מכל חוב ו/או נזק שנוצרו על ידי הקבלן, והמועצה תפעל על פי דין למיזוי מלוא זכויותיה או לחילופין לתשלום חובותיו של הקבלן כלפיה כפי שעולים מהוראות מסמכי המכרז.

### 65. הבעלות במתקנים

- 65.1 כל מתקני הפרסום הקיימים הינם בבעלותה הבלעדית של המועצה.
- 65.2 בנוסף, כל מתקני הפרסום החדשים אשר יוצבו על ידי הקבלן מכוח חוזה זה, יהפכו קניינה של המועצה מיד עם הצבתם.

## חובות ואחריות הקבלן לקראת תום תקופת ההתקשרות ולאחריה

### 66. חובות ואחריות לאחר תקופת התקשרות ו/או אופציה

- 66.1 עד היום ה 30 טרם סיום תקופת ההתקשרות בין הצדדים, הקבלן ימסור למועצה דוח מצב מתקנים, שיכיל את כל המידע הנדרש שתוכנו תואם את המוזכר בסעיף 10 לחוזה.
- 66.2 בתוך 14 ימים ממועד סיום ההתקשרות בין הצדדים, יסלק ו/או יתקן הקבלן את כל הליקויים שיועלו מהדוח האמור וימציא למועצה את האישורים המעידים על הנדרש.
- 66.3 המועצה תוכל להורות לקבלן לתקן ליקויים / נזקים נוספים, שלא נזכרו בדוח, והקבלן יפעל כדרישתה בתוך המועד שתנקוב בו המועצה.
- 66.4 המועצה תהיה רשאית לחלט את ערבות הביצוע ו/או לחייב את הקבלן בתשלום כספי ו/או לטעון ו/או לתבוע את הקבלן בגין כל נזק ו/או אחר אף בתום ולאחר תום תקופת ההתקשרות ו/או האופציה, בקרות אחד מהמקרים המפורטים להלן:
- א. הימנעות הקבלן מסילוק חובותיו הכספיות ככל ויתקיימו במערכות הגבייה של המועצה ו/או של המועצה;
- ב. הימנעות הקבלן מביצוע הוראות חוזה המכרז לרבות אלה המוזכרות בס"ק 65.1 לעיל;
- ג. גילוי של פגם ו/או נזק במתקני פרסום שלא תוקנו על ידי הקבלן מכוח הוראות מסמכי המכרז;
- ד. הגשת תביעה ו/או השתת תשלום על המועצה ו/או המועצה על ידי צד ג' בשל אירוע שנבע מפועלו או לחילופין מרשלנותו של הקבלן.

## שינוי חוזה, הוראות כלליות נוספות

### 67. שינוי חוזה

- 67.1 אין לשנות כל הוראה בחוזה זה ובמסמכי המכרז אלא בכתב ובחתימת הגורמים המוסמכים של הצדדים, ולא תשמע כל טענה על שינוי בעל פה או במשתמע.

### 68. כללי

- 68.1 מובהר בזאת כי לקבלן לא תהא זכות קיזוז וכל תשלום שיחויב ו/או יהא חייב מכוח הסכם זה ישולם במלואו ובמועדו.
- 68.2 הקבלן מתחייב למלא את התחייבויותיו עפ"י חוזה זה ועפ"י הוראות כל דין ובתיאום מלא עם המנהל תוך ביצוע וקיום הוראותיו.
- 68.3 הקבלן מתחייב למלא אחר כל הוראות המנהל לשביעות רצונו המלאה. המנהל ו/או מי שימונה על ידו רשאים לבדוק מטעם המועצה בכל זמן שהוא את העבודות ואת ביצוע העבודה ו/או השירותים, לפקח ולהשגיח על ביצוע העבודות וכן לבדוק את טיב החומרים שמשמשים בהם, את טיב המלאכה שנעשית על ידי הקבלן בביצוע העבודות, את עמידתו בתנאי החוזה ואת ביצוע הוראות המועצה, **לרבות פיקוח על תוכן המסר המסחרי ו/או אחר אשר יותקן במתקני הפרסום באמצעות הקבלן.**
- 68.4 הוראות המנהל בכפוף לאמור בחוזה תחייבנה את הקבלן.
- 68.5 על הקבלן לסייר עם המנהל ו/או עם מי שימונה על ידו אם יידרש לכך על פי דרישתו בכל עת (בשעות יום ו/או ערב ו/או הלילה) לצורך בחינה משותפת ו/או ביקורת בעניינם של מתקני הפרסום.
- 68.6 ככל שתתקיים אי הסכמה בין הוראה ו/או החלטה בכתב ו/או בע"פ של המנהל הקשורה הקבלן ו/או בפעולתו נשוא המכרז, תגבר החלטתו של המנהל והקבלן יהיה מחויב לקיים את דרישת המנהל בהתאם ללוחות הזמנים שקבע.
- 68.7 חוזה זה ממצה את הסכמת הצדדים לו, ונתונים כלשהם או מצגים כלשהם שנמסרו, או שנעשו, בכתב או בעל פה, ואינם מצוינים בחוזה, הנם בטלים ומבוטלים, ומשוללים כל תוקף מכל מין וסוג. ארכה, ויתור, הימנעות מפעולה מצד המועצה לא יחייבוה ולא ישמשו מניעות לנקיטת צעדים למימוש זכויותיה, אלא אם כן נעשו בכתב ובחתימת המנהל.
- 68.8 סמכות השיפוט הייחודית בכל הנוגע לחוזה זה תהא לבתי המשפט במחוז מרכז בהתאם לסמכות העניינית נשוא התביעה ו/או העתירה ו/או ההליך המשפטי.

### 69. כתובות והודעות

- 69.1 כתובות הצדדים הן כמפורט במבוא לחוזה זה.
- 69.2 כל הודעה שתשלח על ידי הצדדים על פי הכתובות שלעיל יחשב כאילו נמסר לתעודתו תוך 72 שעות ממועד מסירתו לבית הדואר כדבר דואר רשום. הודעה שתשלח בפקס או בדוא"ל תיחשב כאילו נמסרה עם קבלת אישור (לא אוטומטי) לכך מהנמען. הודעה שתועבר באמצעות שליח תיחשב כאילו נמסרה ביום ההמצאה.

## ולראיה באו הצדדים על החתום

הקבלן

המועצה

חתימת וחתימת המציע המעידים על אישור הסכמה קריאה והבנת המוזכר בעמוד זה: \_\_\_\_\_

## נספח 10

**טבלת ריכוז חלקי של לוחות זמנים המוזכרים בחוברת המכרז  
וגובה קנסות אשר יושתו על הקבלן בגין אי עמידה בלו"ז**

1. להלן ריכוז לוחות הזמנים בהם יידרש הקבלן לעמוד בכל הקשור למתקני הפרסום ו/או הוראות המכרז ו/או חוזה המכרז.
2. בנוסף, בעמודה השמאלית שבטבלה מצוין גובה הקנס הכספי אשר יכול ויושת על הקבלן בגין אי עמידה בלו"ז בהתאם לתחום [מבלי לגרוע מכל סנקציה ו/או סעד אחרים העומדים ו/או שיעמדו לזכותה של המועצה]. **הקבלן יהא מחויב לשלם את הקנס הכספי תוך 30 ימים מיום מסירת הדרישה לשלם.** מבלי לגרוע מהמוזכר לעיל, ככל ולא יושת קנס בגין אי עמידה בלו"ז באירועים שונה/ים לא יהא באמור כדי ללמד ו/או להקיש לצפות גזירה שווה בכל אירוע דומה/אחר מאוחר בזמן. דרישת תשלום הקנס תימסר לקבלן עפ"י שיקול דעת המועצה ובמועד שייקבע על ידה.
3. מובהר כי המוזכר בנספח זה אינו רשימה סגורה ואין לראות בלוחות הזמנים המוגדרים להלן כדי לסלק ו/או לבטל כל דרישה לעמידה בלוחות זמנים על ידי הקבלן המוזכרת במסמכי המכרז ושאינה מוזכרת בנספח זה.
4. עוד מובהר, כי אין בסעדים המוזכרים בטבלה כדי למנוע מהמועצה השתת נזקים ו/או סעדים אחרים המוזכרים במסמכי המכרז אף בעניינה של אותה הפרה.

תיאור תקלה או ביצוע פעולה ללא הרשאה	משך הזמן לביצוע	מוזכר בין היתר בסעיף	הסכום בש"ח שישולם על ידי הקבלן בגין כל יום איחור ו/או אי עמידה בלו"ז בהתאם לנושא
אי תיקון תקלה/ליקוי במתקן פרסום או בסביבתו	בין 24 לשעות ל 48 בהתאם לסוג הליקוי	סעיף 49	500 ₪ לכל שעת איחור/עיכוב
אי סילוק מפגע בקרות אירוע מסוכן	מידי/שעה	סעיף 49	5,000 ₪
אי העתקה או הסרת מתקן בהתאם להוראות המועצה	חמישה ימים	25.1	5,000 ₪ לכל יום עיכוב
אי המצאת אישורים שנתיים	עד היום ה 30 לתחילת שנה קלנדרית	63	1,000 ₪ לכל יום עיכוב
אי הצבת פרסום במתקן ריק מפרסום	תוך 24 ממועד פנייה של המועצה	34.1	500 ₪ לכל יום בו מתקיים פן פרסום ריק
אי הסרת פרסום המהווה פגיעה ברגשות הציבור או	שעתיים	35	500 ₪ לכל שעת איחור/עיכוב

חתימת וחותמת המציע המעידים על אישור הסכמה קריאה והבנת המוזכר בעמוד זה: \_\_\_\_\_



3,000 ₪ לכל מתקן שיש בו הפרה של חוק תעמולת בחירות			פרסום אסור על פי חוק תעמולת בחירות
20,000 ₪			הצבת מתקן פרסום ללא קבלת אישור ושלא בהתאם להוראות מסמכי המכרז

חתימת וחותמת המציע המעידים על אישור הסכמה קריאה והבנת המוזכר בעמוד זה: \_\_\_\_\_

## נספח 11

## מפרט טכני - והוראות אח'

## 1. כללי - דרישות מחייבות למתקני הפרסום:

1.1 **מתקן חדש:** כל מתקן פרסום שיסופק ו/או יוצב על ידי הקבלן וכל זאת במסגרת המכרז יהיה מתקן חדש, קרי – כזה שלא הותקן ו/או הוצב ו/או שנעשה בו שימוש לאחר ייצורו וזאת עד מועד הצבתו ו/או התקנתו בשטח המועצה או בכל שטח אחר. [הוראה זה תחול ומתקיימת גם לכל רכיב ו/או מחובר של מתקן זה או אחר].

1.2 **מפרט טכני וצבע:** מתקני הפרסום החדשים מכל סוג יהיו זהים זה לזה [צבעים, גוון צבע, מפרט טכני, צורה וכד'], והקבלן מתחייב כי כל מתקן פרסום שיוצב על ידו ו/או מטעמו ובהקשרו של מכרז זה, יאושר מראש על ידי נציג אגף/מנהל ההנדסה במועצה ועל ידי המועצה טרם התקנתו, ויהיה תואם במפרטו הטכני למפרט הטכני כמוזכר במסמכי המכרז והמפורט להלן. כמו כן, **צבעיו וגווניו הגלויים** של מתקן הפרסום ייצבעו בתנור, בצבע ובגוון שיאושר ו/או ייבחרו על ידי נציג אגף/מנהל ההנדסה במועצה ובהתאם להנחיותיו בלבד. כל שינוי בעניין מפרטו הטכני של מתקן פרסום יהיה כפוף לאישורו בכתב של המנהל. **הבהרה:** יבוצע שימוש בחומרים ידידותיים לסביבה. הצבע ייושם בשיטה חשמלית המאפשרת שליטה טובה על העובי.

1.3 **עיצוב המוצר/מתקן הפרסום:** ככלל, לכל מתקן פרסום מכל סוג קיימים מספר דגמים, כך שיכולים להתקיים שני מתקני פרסום [או יותר] מאותו הסוג ובעלי אותן תכונות/מפרט טכני אך נראותם תהא שונה. שונות בעיצוב יכולה להתבטא בגימור זוויות חיצונית של מתקני הפרסום, שילוב של אלמנטים עיצוביים המחוברים למתקן הפרסום, שילוב של גווני צבע ועוד. מכאן, שטרם רכישה ו/או הצבה של כל מתקן פרסום בשטח המועצה, הקבלן יידרש לאשר מראש ובכתב מול נציג אגף/מנהל ההנדסה במועצה ו/או מול כל נציג מועצה אחר לפי שיקול דעת המנהל, את הדגם/נראות מתקן הפרסום אותו נדרש ו/או יהא מעוניין להציב. הקבלן ימציא למנהל תמונות של כל דגם מתקן פרסום שיהא תואם את המפרט הטכני הנדרש.

1.4 **חיבור למקור הזנה של חשמל לצורך הארת מתקני הפרסום:** באחריות הקבלן כי כל מתקני הפרסום החדשים יחוברו למקור הזנה של חשמל לצורך הארתם. הקבלן יוודא וידאג כי ממועד הצבת המתקנים ובכל עת כל מתקני פרסום מושא המכרז יהיו מחוברים למקור הזנת חשמל תקין. מובהר בזאת כל העלויות הישירות והעקיפות הקשורות בהארת מתקני הפרסום הכוללות בין היתר חיבור מתקני הפרסום למקור הזנה של חשמל, הכנת תשתית לחיבור מתקני הפרסום [כגון ביצוע חפירה, הנחת כבלים, "מופות" והכל בהתאם להוראות הדין] יחולו על הקבלן.

1.5 **מערכת מאור של המועצה:** כל מתקני הפרסום יהיו מחוברים למערכת המאור של המועצה. חריג לחיבור מתקן הפרסום למערכת המאור של המועצה ייחשב תאורה סולארית כמפורט מטה או באמצעות חיבור למערכת החשמל הארצית. כך או כך, כל חריג בנושא זה יהיה כפוף לאישור מראש ובכתב של המנהל ואחראי ממחלקת המאור במועצה.

- 1.6 **תאורה סולארית**- ככל ובהתאם לחוות דעת של חשמלאי מוסמך לא ניתן יהא לחבר את מתקני הפרסום למקור הזנה של חשמל/רשת המאור של המועצה וזאת אם בשל חסר בתשתית / מקור הזנת חשמל שאינה תקינה ו/או בשל מרחק בלתי סביר ממתקן הפרסום ו/או בשל הפרדה של כביש/דרך למתקן הפרסום או אז תבוצע הארת מתקני הפרסום באמצעות מערכת סולארית אשר תירכש ותותקן על חשבונו של הקבלן. כמו כן, מובהר כי מערכת התאורה הסולארית תפיק ו/או תאפשר הארת מתקן הפרסום / שטחי הפרסום / דפנות הפרסום עוצמת אור שווה ערך למתקן המחובר לרשת חשמל/המאור של המועצה בכל שעות הארה הנדרשת כאמור במסמכי המכרז. למערכת התאורה הסולארית תהא אחריות יצרן בת 5 שנים לפחות, אשר תסופק על ידי יצרן ו/או יבואן העוסק בתחום התאורה הסולארית מעל 5 שנים. פרטי ספק התאורה הסולארית ומפרטה הטכני לרבות מסמך המעיד על תקופת האחריות תועבר לידי המנהל מיד עם דרישתו.
- 1.7 **תכנון המתקן**: תכנון המתקן/הקונסטרוקציה של כל מתקן יבוצעו ע"י מהנדס קונסטרוקציה. התכנון יותאם לתנאי השטח בו אמור להיות מוצב מתקן הפרסום.
- 1.8 **בסיס המתקן**: ביצוע יציקת בטון לבסיס כל מתקן פרסום יבוצע עפ"י תכנית הנדסית ודרישות המהנדס. בסיס המתקן יהיה יצוק מתחת לפני הקרקע אלא אם אושר ו/או נקבע אחרת על ידי המנהל.
- 1.9 **גובה**: בטוטרס רגל מידת הגובה שתימדד מגובה 0 / קרקע / מקום דריכה (להלן: "פני הקרקע/ גובה 0") ועד קו הרוחב התחתון של מתקן הפרסום יהיה בהתאם למפרט הטכני מטה, ובאין אזכור יבוצע האמור בגובה המינימום הנדרש עפ"י דין.
- 1.10 **מס' זהות של המתקן ופרטי הקבלן**: בכל צד של מתקן פרסום יודבקו/יותקנו הפרטים הבאים: שם ספק/לוגו ספק + מס' זהות של צד הפרסום + מס' טלפון של הקבלן. ככל ומיקום ההצבה בצד הפרסום ו/או גודל הפרטים המוזכרים בסעיף זה לא מפורטים בחוברת המכרז בכלל ובנספח זה בפרט יבוצעו אלה לאחר קבלת אישור ו/או הנחיה בכתב מהמנהל.
- 1.11 **לוגו ושם המועצה**: בכל צד חזית של מתקן פרסום ייוצר ויותקן על חשבונו של הקבלן שלט המכיל את לוגו ו/או את שם המועצה במיקום ובגודל שתורה המועצה או שיאושר על ידה.
- 1.12 **תו תקן**: מתקני הפרסום ו/או רכיביהם, חלקיהם וחומרי הגלם מהם הם עשויים יהיו בעלי תו תקן, ככל שקיים לגביהם.
- 1.13 **עמידות**: מתקני הפרסום על כלל חלקיהם, יותאמו לעמידות בתנאי סביבת חוץ [השפעות אקלים וכד'] של מעל 10 שנים לפחות.
- 1.14 **מידות**: ככל ויתקיים שוני בין מידות חלקי מתקן פרסום המופיעות כחלק מאיור או שרטוט, לבין מידות חלקי מתקן המוזכרות בסעיף "תיאור טכני", יגברו האחרונות.

## 2. בילבורד .2

2.1 לצורך הנוחות בלבד, ראה בילבורד 4\*3 המוצג באמצעות תמונה ושרטוט

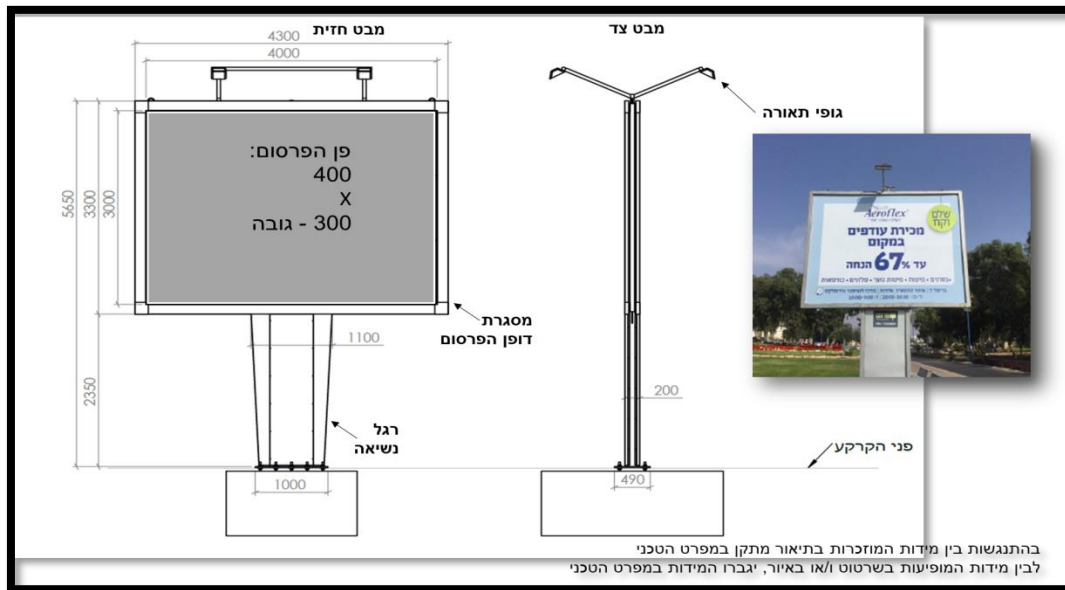

## 2.2 תיאור טכני בילבורד:

- 2.2.1 מתקן פרסום בעל שתי דפנות פרסום מקבילות וזוהות בגודלן וצורתן [אחת מכל צד של מתקן הפרסום]; גובה פן פרסום בבילבורד תמיד תהא קטנה מרוחב פן הפרסום. שטח הבילבורד הנו עד 24 מ"ר המתקיים שיכל לנבוע ממידות גובה/רוחב כגון: 2\*6 מ' \* 3\*8 מ' \* 3\*6 מ' \* 4\*3 מ'. שטחו של פן פרסום בבילבורד יכל להשתנות אם אושר גודל שטח אחר בשל אילוץ פיזי/תנאי השטח, או לחילופין, בשל בקשה/דרישת הקבלן.
- 2.2.2 פוסטר ו/או מסר פרסום שיוצב בבילבורד יהא עשוי מדבקה או שמשונית המותאמת למתקן מסוג זה. – לא תותר יצירת שכבות, הווי אומר – התקנת פוסטר תבוצע לאחר הסרת פוסטר פרסום קודם שהותקן על גבי דופן הפרסום.
- 2.2.3 בילבורד אחד ייחשב כמתקן פרסום בעל שני משטחי פרסום, כשכול משטח פרסום מכיל פן פרסום, אלא אם יוחלט על ידי המנהל כי מיקום הצבתו מייתר מבחינת נראות/ערך פרסומי של דופן פרסום אחת.
- 2.2.4 המתקן יכול שיהיה מואר על ידי גופי תאורה חיצוניים שיחוברו באמצעות זרועות ייעודיות לבילבורד. גופי התאורה יהיו בעצמה של W120 לפחות לכל אחד.
- 2.2.5 חלקי מתקן הפרסום יהיו עשויים אלומיניום ו/או מתכת מגולוונת.
- 2.2.6 חלקי המתכת הגלויים של המתקן יהיו צבועים בצבע אלקטרוסטטי בתנור.
- 2.2.7 כל חיבורי הבילבורד יהיו נסתרים.
- 2.2.8 מתקן הפרסום יותאם לכל תנאי חוץ ויהיה עמיד לכל פגעי מזג אוויר.
- 2.2.9 צבעו של הבילבורד יהיה בצבע ובגוון שייקבע עפ"י שיקול דעת המנהל בלבד.
- 2.2.10 צורתה של רגל הנשיאה של הבילבורד תהא מעוצבת בגוונים ו/או צורה ו/או חיפוי שיקבע על ידי המנהל.

חתימת וחותמת המציע המעידים על אישור הסכמה קריאה והבנת המוזכר בעמוד זה: \_\_\_\_\_

2.2.11 מידות רגל הנשיאה: גובה - מגובה 0 בקרקע ועד תחילת משטח הפרסום יהא 2.3 מ' אלא אם הוחלט אחרת על ידי המנהל.

2.2.12 הבהרה: כפוף לאישור המועצה/המנהל מראש ובכתב, הקבלן יהא רשאי לעטוף את דופן הפרסום בפוסטר פרסום עשוי שמשונית כפי שנראה בתמונת בילבורד עטוף מסגרת שלהלן:



3. **טוטים:**

3.1 מתקני פרסום מסוג טוטם יכולים להיות מוצעים באחד משני האופנים. **טוטם רגל וטוטם בסיס** העונים להגדרתם בסעיף 2 / מונחים לחוזה המכרז, ותואמים את העקרונות המוזכרים בסעיף 1 לפרק זה והמפורט להלן.

3.2 נראות ועקרונות מפרט טכני טוטם [רגל ובסיס]

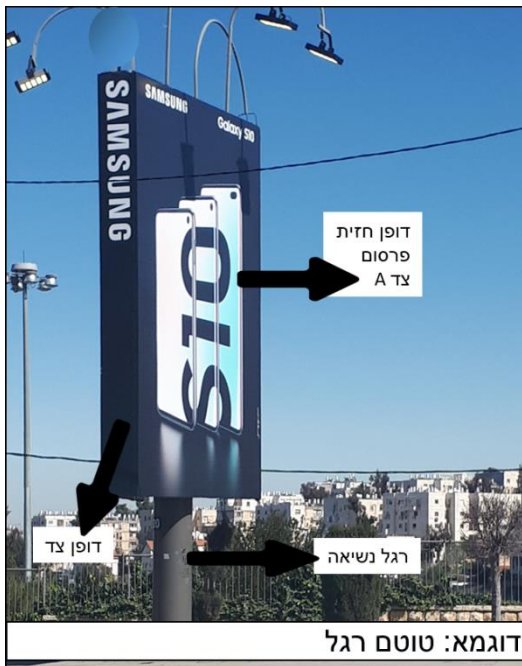

3.3 מידות חיצוניות [מעל פני הקרקע] בטוטם רגל וטוטם בסיס יהיו כמפורט בטבלה.

חתימת וחותמת המציע המעידים על אישור הסכמה קריאה והבנת המוזכר בעמוד זה: \_\_\_\_\_

טוטם בסיס		טוטם רגל		
דופן צד	דופן חזית	גובה רגל נשיאה	דופן צד	דופן חזית
גובה – תואם לגובה דופן	גובה – בין 6 ל 10 מ'	2.3 מ' לפחות	גובה – 6 מ'	גובה – 6 מ'
רוחב – 1 מ'	רוחב – בין 3 ל 4 מ'		רוחב – 1 מ'	רוחב – בין 3 ל 4 מ'

- **הבהרה:** כל מידה שונה מהמוזכר לעיל במתקן פרסום מסוג טוטם תהא בכפוף לאישור המועצה, ובכל מקרה תשלום דמי הזיכיון יהיה בהתאם לגודל דפנות הפרסום בפועל.

3.4 ככלל במתקן טוטם יהיו שתי דפנות חזית [דופן A ודופן B] ושתי דפנות צד זהות ומקבילות זו לזו; צורת הטוטם/תיבת הטוטם תהווה את השטח/הצורה המתקבלים מחיבור דפנות הטוטם בהן יוצב הפרסום.

3.5 הפרסום שיוצב על גבי הטוטם יהיה עשוי משמשוניית אחת שתכסה באופן אחיד רצוף ומלא את כל הדפנות.

3.6 רוחב דפנות הפרסום של הטוטם יהיו מקבילות לפני הקרקע.

3.7 חלקן התחתון של דפנות הפרסום בטוטם רגל יחל בגובה 2.3 לפחות מגובה פני הקרקע.

3.8 המתקן יכול שיהיה מואר על ידי גופי תאורה חיצוניים שיחוברו באמצעות זרועות ייעודיות לטוטם. גופי התאורה יהיו בעצמה של W120 לפחות לכל אחד.

3.9 הבהרה: למרות הרשום והמוזכר לעיל, יכול ומידות ועיצוב הטוטם ישונו בהתאם לדרישות המועצה/המועצה ו/או המנהל, ויכול וכמות דפנות הפרסום תקטן כאמור במסמכי המכרז בהתאם לנסיבות תנאי השטח.

להמחשה בלבד, סקיצה היטל פנים וצד :

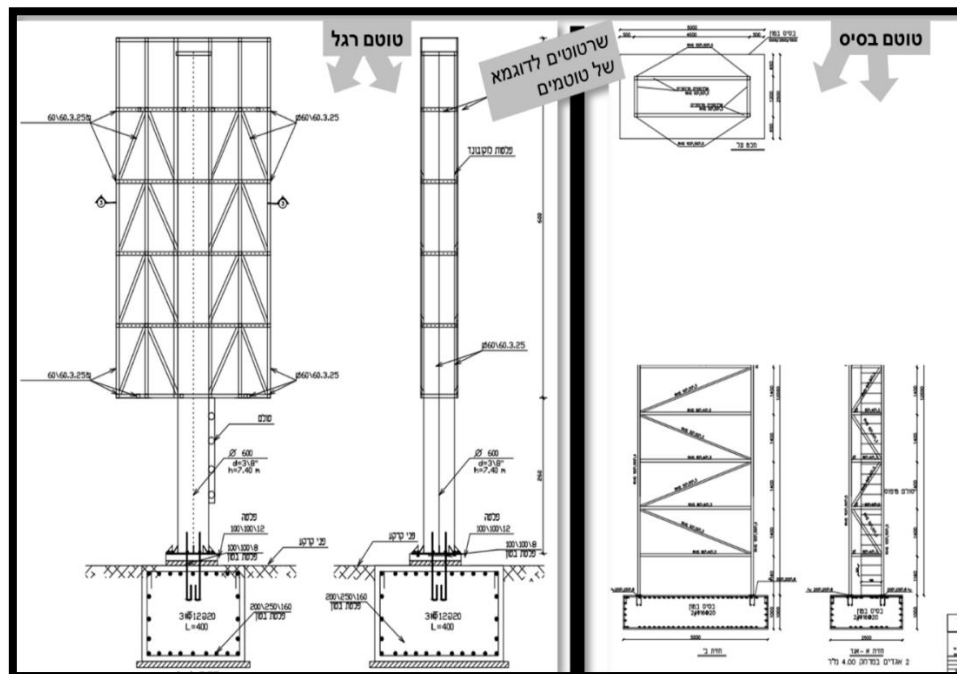

חתימת וחומת המציע המעידים על אישור הסכמה קריאה והבנת המוזכר בעמוד זה: \_\_\_\_\_

## 4. מכון מואר

4.1 מראהו של מכון מואר יהיה תואם לדגם המוצג באמצעות תמונות ושרטוט כמופיע להלן.

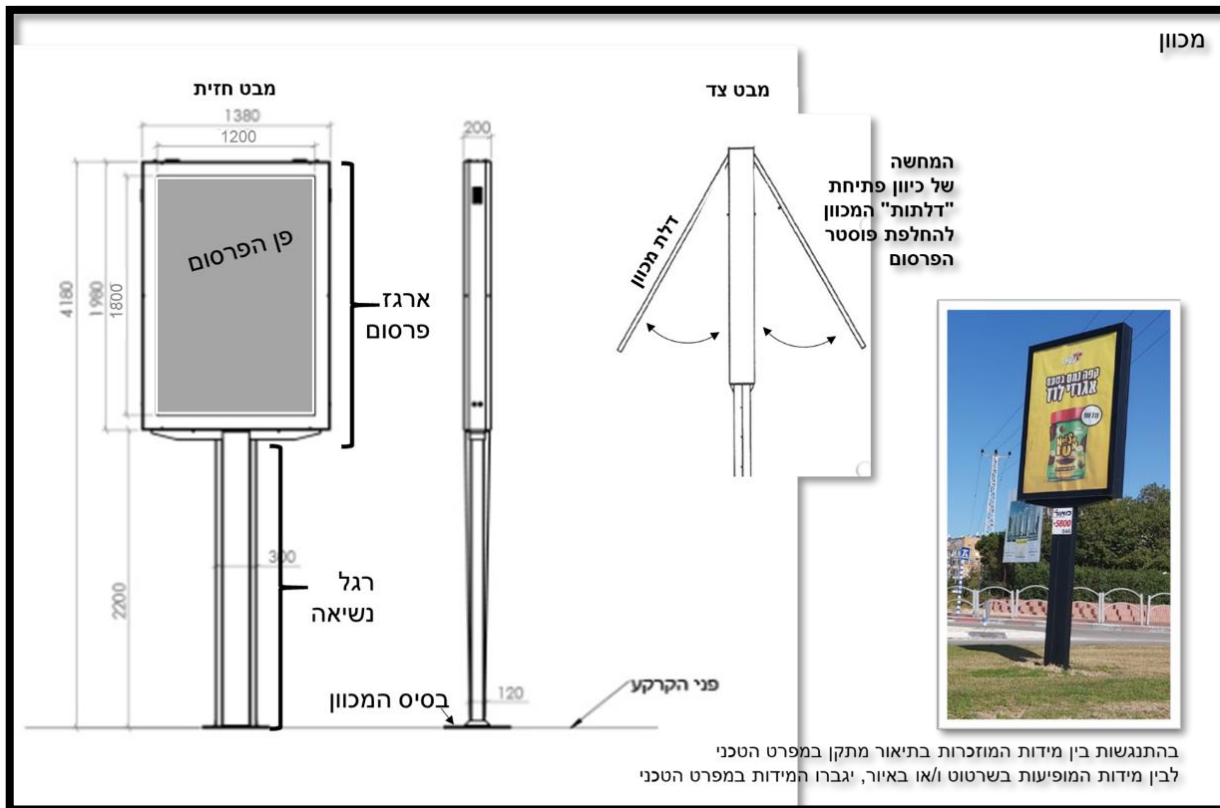

4.2 תיאור טכני מכון: המפרט הטכני של מתקן זה יהיו בהתאם למוזכר בסעיף 1 לעיל והמפורט להלן -

4.2.1 "גוף" המכון המואר יהא ממבנה מוקשח של פרופילי אלומיניום מחוזק במסגרת פלדה פנימית.

4.2.2 דלתות המכון - פרופילי אלומיניום מחוזקים בזוויות פלדה.

4.2.3 המכון יותאם לעמידות בתנאי סביבת חוץ [השפעות אקלים וכד'] של מעל 10 שנים לפחות.

4.2.4 יותקנו גומיות איטום בשני צידי גוף המכון.

4.2.5 יתוכנן ויבוצע אף מים מובנה בהיקף הגוף למניעת חדירת מים.

4.2.6 יותקנו גומיות איטום בהיקף זכוכיות המכון.

4.2.7 יותקנו פתחי אוורור בשני צידי המכון.

4.2.8 פיזור תאורה אופטימלי על פני כל השטח המואר, באמצעות מערכת תאורה פנימית בלדים [LED]

בעוצמה של לפחות 132 וואט [3w X 48 pcs = 132 W]

4.2.9 המכון המואר יכלול ארגו פרסום, מלבני בצורתו, במידות: כ 140 ס"מ \* 180 ס"מ \* 20 ס"מ (להלן:

"ארגו הפרסום"). ארגו הפרסום יוצב בגובה שלא יפחת מ 1.9 מ' מפני הקרקע במפרדות [אי תנועה], או בגובה שלא יפחת מ- 2.3 מ' מפני הקרקע במדרכות.

4.2.10 פני הפרסום משני צידי המתקן המואר להכוונת התנועה יהיו מקבילים.

4.2.11 ארגו הפרסום במכון מואר יוצב על רגל נשיאה בצבע וגוון שיקבעו על ידי המועצה.

4.2.12 מידות פן הפרסום במשטח הפרסום של מכון מואר הן: 1.8 מ' גובה ו 1.2 מ' רוחב.

חתימת וחותמת המציע המעידים על אישור הסכמה קריאה והבנת המוזכר בעמוד זה: \_\_\_\_\_



- 4.2.13 מסר הפרסום במשטחי הפרסום יבוצע באמצעות הצמדת פוסטר הפרסום למשטחי פרספקס או משטח קשיח אחר המאפשר פיזור אור בצורה אופטימאלית.
- 4.2.14 המשטחים ינועו על גבי מסילות אנכיות המאפשרות הנמכת קצה עליון של הפוסטר לגובה אדם.
- 4.2.15 הצמדת הפוסטר למסגרות המשטח מתבצעת ע"י תפסני קפיץ בחלקו העליון של הפרספקס.
- 4.2.16 בסיס המכוון יאפשר אפשרות לצידוד המכוון.
- 4.2.17 חלקיו השקופים של המכוון המואר [בדלתותיו] יהיו עשויים זכוכית מחוסמת בעובי 6 מ"מ.
- 4.2.18 פתיחת הדלתות באמצעות בוכנות אוויר
- 4.2.19 פוסטר/או מסר פרסום שיוצב במכוון מואר יהא עשוי נייר או מדבקה המותאמים למתקן מסוג זה.

## 5. מכוון מפה

- 5.1 מכוון מפה שהנו חלק ממתקני הפרסום נשוא המכרז **הנו זהה** למכוון מואר למעט רגע הנשיאה המחוברת למקרקעין שיכולה להתקיים בשני אופנים:
- אפשרות 1: גובה רגל בין 0.3 מ' ועד 0.6 מ'. אפשרות 2: רגל נשיאה ברוחב דופן הפנים



## 6. ראשי פרסום

- 6.1 לקבלן תהא הזכות להציב על גבי עמודים ראשי פרסום משני סוגים בלבד. המפרט הטכני של ראשי הפרסום יהיו בהתאמה להנחיות המוזכרות בסעיף 1 והמפורט מטה.

### 6.2 ראש פרסום מסוג מכוונת

- 6.2.1 ראש פרסום מסוג מכוונת יהיה תואם ו/או שווה ערך לדגם שלהלן.

חתימת וחותמת המציע המעידים על אישור הסכמה קריאה והבנת המוזכר בעמוד זה: \_\_\_\_\_



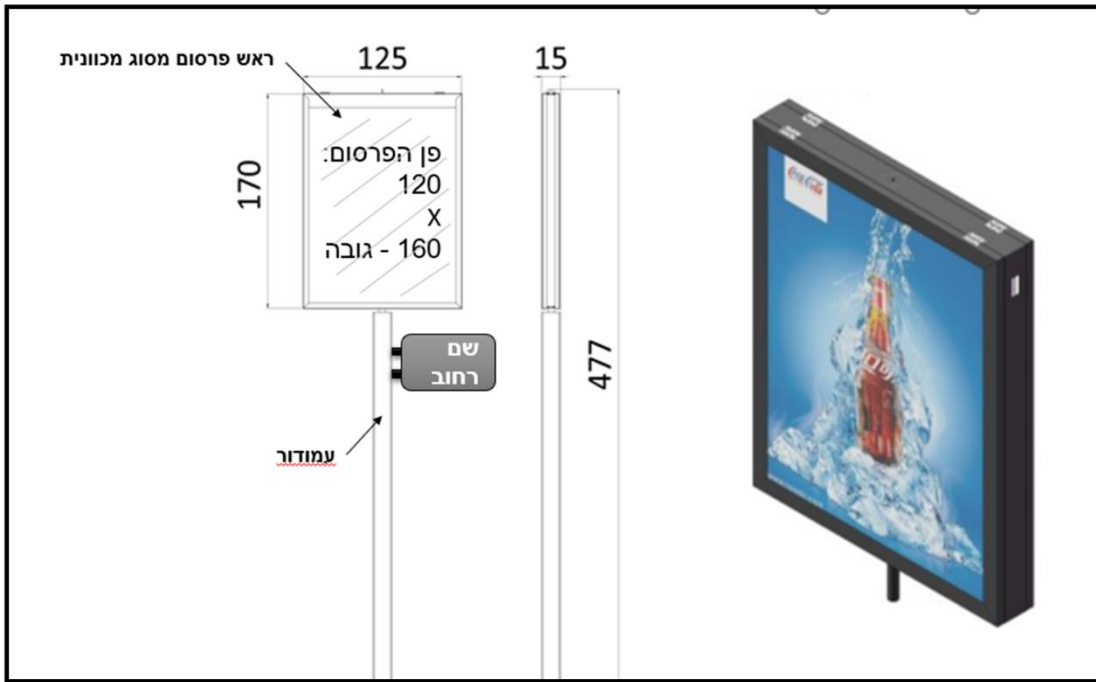

### 6.2.2 תיאור טכני ראש פרסום מסוג מכונית:

- 6.2.2.1 "גוף" המכונית יהא ממבנה מוקשח של פרופילי מתכת מגולוונת.
- 6.2.2.2 יתוכנן ויבוצע "אף מים" מובנה למניעת חדירת מים.
- 6.2.2.3 פיזור תאורה אופטימלי על פני כל השטח המואר, באמצעות מערכת תאורה פנימית בלדים [LED] בעוצמה של לפחות 128 וואט [2w X 64 pcs = 128 W]
- 6.2.2.4 מידות פן הפרסום עד 120 ס"מ רוחב, עד 160 ס"מ גובה.
- 6.2.2.5 פני הפרסום במכונית יהיו מקבילים.
- 6.2.2.6 מסר הפרסום במשטחי הפרסום יבוצע באמצעות הצמדת פוסטר הפרסום למשטחי פרספקס או משטח אחר המאפשר פיזור אור בצורה אופטימאלית.
- 6.2.2.7 הצמדת הפוסטר למסגרות המשטח מתבצעת ע"י תפסני קפיץ בחלקו העליון של הפרספקס.
- 6.2.2.8 חלקיה השקופים של המכונית [בדלתותיה] יהיו עשויים פרספקס בעובי 2-3 מ"מ.
- 6.2.2.9 פוסטר/או מסר פרסום שיוצב במכונית יהא עשוי נייר או מדבקה המותאמים למתקן מסוג זה.

### 6.3 ראש פרסום תלת מימד מסוג קוביה:

- 6.3.1 ראש פרסום מסוג קוביה יהיה תואם ו/או שווה ערך לדגם שלהלן.

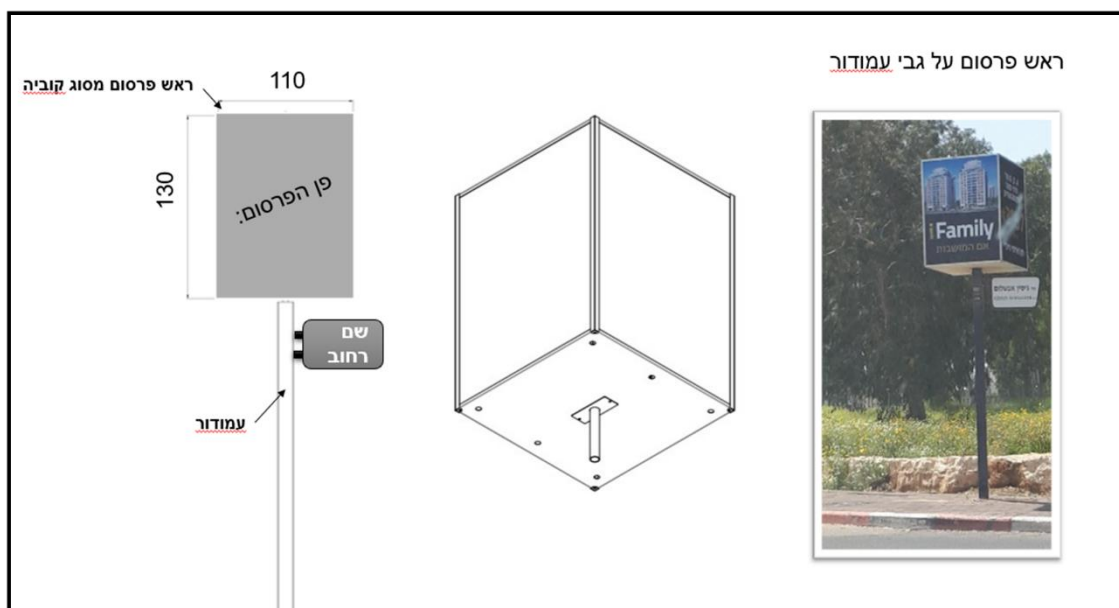

### 6.3.2 תיאור טכני ראש פרסום מסוג קוביה

- 6.3.2.1 מידת דופן צד בראש הפרסום תהא: רחב: 110 ס"מ, גובה: 130 ס"מ
- 6.3.2.2 פיזור תאורה אופטימלי על פני כל השטח המואר, באמצעות מערכת תאורה פנימית בלדים [LED] באמצעות 8 פסי לד באורך 1.2 מ' בעוצמה של לפחות 128 וואט.
- 6.3.2.3 דפנות הפרסום יהיו עשויות פוליגל או פרספקט
- 6.3.2.4 דפנות הפרסום בקוביה יחוברו למסגרת מתכת מגולוונת בעלת קווי מתאר של קוביה כמופיע בתמונה ובאיור מעלה.

### 7. עמוד

- 7.1 העמוד שישפך הקבלן מעת לעת בהתאם להוראות מסמכי המכרז יהיה תואם לדגם המוצג באמצעות האיור והצילום כמופיע להלן, אלא אם נקבע אחרת על ידי המנהל [השינוי יכול להתקיים בכל או בחלק מהעמודים]. בנוסף, וכפי שמתקיים בעניינם של כלל מתקני הפרסום, כל ההוראות המוזכרות בסעיף 1 לעיל יחולו בהתאמה על העמוד לרבות המפורט מטה.

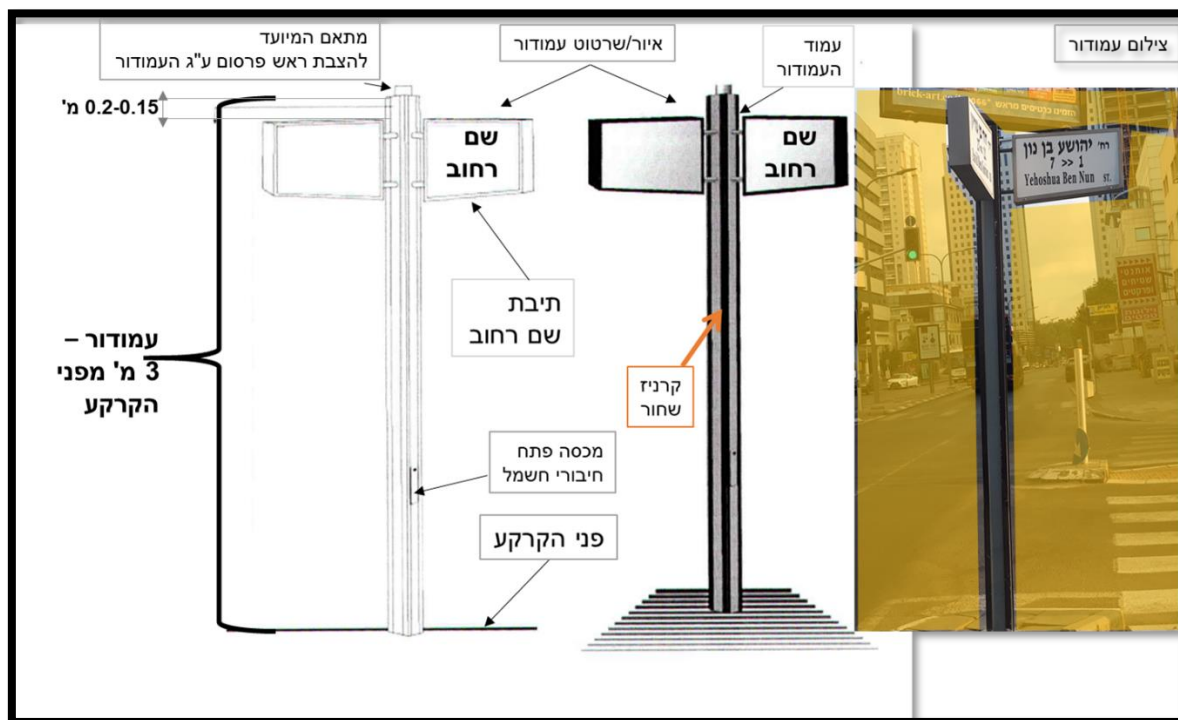

## 7.2 תיאור טכני של העמודור

- 7.2.1 חלקו החשוף של העמודור [מעל פני הקרקע] יהא 3 מ' ואילו חלקו הנסתר יהא בהתאם לתכנית ביסוס שתאושר על ידי קונסטרוקטור ו/או הנחיות המועצה.
- 7.2.2 העמוד בעמודור יהא עשוי מפרופיל מתכת מגלוונת בעל חתך ריבועי של 120 מ"מ בעובי 4 מ"מ.
- 7.2.3 לאורכו של עמודור החשוף מעל פני הקרקע יחוברו ארבעה קרניזי מתכת מגולוונת בצבע שחור.
- 7.2.4 צבע עמוד העמודור יהא אפור כהה - ראל 7043 או כל צבע/גוון אחר שיקבע על ידי המועצה. הצביעה תכלול שכבת צבע בסיס [פריימר] לפי הוראות יצרן הצבע. הצביעה תהיה אחידה, חלקה, ובעלת כיסוי מלא של הצבע את העמוד.
- 7.2.5 את הדופן העליונה של העמוד יש לייצר כך שניתן יהיה לחבר אליה ראש פרסום. כלומר תאפשר נשיאת משקלו של ראש פרסום באופן יציב תקין ובטוח.

## 7.2 תיבות שם רחוב

- 7.2.6 תיבות שם הרחוב יהיו במידות מסגרת רעיונית של תיבת שם יהיו באורך 65 ס"מ וגובה 30 ס"מ.
- 7.2.7 שתי החזיתות של תיבת שם רחוב יהיו עשויות מפרספקס לבן מעביר אור עובי 4 מ"מ חתוכים בצורת קווי המתאר של תיבת שם הרחוב.
- 7.2.8 בתיבת שם הרחוב יודבק שם רחוב ו/או מספרי בתים ו/או כל מסר אחר בהתאם להוראות המועצה [מתייחס לכל עמודור באופן פרטני].

**חשמל בעמוד**

- 7.2.9 מקור החשמל לשלט יכול להיות מתשתית הרחוב, או מתקן להפקת חשמל מאנרגיית שמש באמצעות פנל סולארי שיותקן בחלק העליון של תיבת שם הרחוב.
- 7.2.10 תיבת שם רחוב תהא בעלת מערכת תאורת לד פנימית. תאורת לדים לבנים בעוצמה של 2.4 וואט ללד. פיזור וכמות הלדים תהיה כך שתיווצר תאורה אחידה וחזקה בחזיתות תיבת שם הרחוב.
- 7.2.11 על הלדים להיות מותקנים באופן כזה שיהיו פריקים לצרכי החלפה.
- 7.2.12 ספק הכח של הלדים יהיה לפחות בעל הספק הגבוה ב- 30% מסה"כ הספק הצריכה של כל הלדים בשלט.
- 7.2.13 רכיבי החשמל, ימוקמו בעמוד השלט, בתא מוגן מים בעל פתח כניסה באמצעות "דלת" עם מנעול לגישה לקופסת רכיבי החשמל. במסגרת רכיבי החשמל יש לתכנן ולייצר נקודת חיבור לחיבור עתידי של ראש פרסום שעשוי להיות מותקן על גבי העמוד ולצורך חיבור מערכת תאורת תיבות שם רחוב.

**8. נון סטופ**

8.1 לצורך המחשה להלן איור תמונה ושרטוטים של מתקן פרסום מסוג נון סטופ;

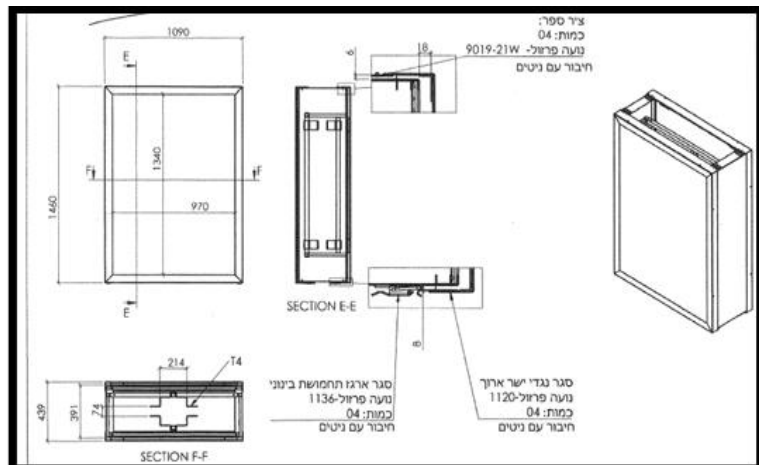

חתימת וחותמת המציע המעידים על אישור הסכמה קריאה והבנת המוזכר בעמוד זה: \_\_\_\_\_

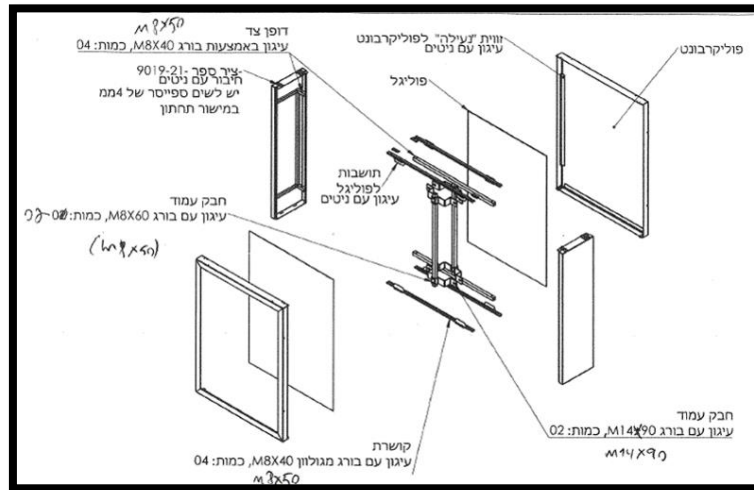

## 8.2 המחשה של מתקן נון סטופ המוצמדים לעמודי תאורה הקיימים במועצה

להמחשה נון סטופ [ע"ג עמודי תאורה] – 1.5 מ' גובה / 0.9 מ' רוחב



## 8.3 מפרט טכני:

- 8.3.1 מתקן פרסום מלבני המיועד להתקנה על גבי עמודי תאורת רחוב באמצעות חבקים [הידוק החבקים לעמוד התאורה יבוצע באמצעות גומי מונע חיכוך / מניעת "פציעת" צבע עמודה התאורה]
- 8.3.2 גוף השלט מתכת מגולוונת עובי 1.5 מ"מ כולל כיפוף למבנה.
- 8.3.3 שתי דלתות מסגרת פח מגולוון מכופף עובי 1.5 מ"מ מחובר עם שני צירי ספר לגוף השלט, שעל הדלת מודבק פרספקט חזית בעובי 2 מ"מ.
- 8.3.4 גובה התקנת הנון סטופ תבוצע כך שהגובה בין פני הקרקע לחלקו התחתון לא יפחת מ' 1.9 מ' מפני הקרקע במפרדות [אי תנועה], או בגובה שלא יפחת מ' – 2.3 מ' מפני הקרקע במדרכות.
- 8.3.5 פוליגל עובי 3 מ"מ הנע על מוביל מפח מכופף, עליו יותקן הפוסטר.
- 8.3.6 מידות פן הפרסום במשטח הפרסום של הנון סטופ הן: 1.5 מ' גובה ו 1.1 מ' רוחב
- 8.3.7 כל חלקי השלט עשויים מברזל מגולוון.
- 8.3.8 צביעה אלקטרו סטטית בתנור.

חתימת וחותמת המציע המעידים על אישור הסכמה קריאה והבנת המוזכר בעמוד זה: \_\_\_\_\_

- 8.3.9 חלקי המתקן יהיו עשויים מתכת מגולוונת
- 8.3.10 המתקן יהיה עמיד לפגעי מזג האוויר, ויגן על הכרזות מרטיבות **המתקן יכלול פתרונות לניקוז מי גשם (מירזוב) מכל צידיו.**
- 8.3.11 המתקן יאפשר החלפת הכרזה בקלות וביעילות, בכל תנאי תאורה או מזג אוויר.
- 8.3.12 המתקן יצבע **בתנור** בצבע RAL 9007.

## 9. מיני טוטם

- 9.1 נראותו של מיני טוטם שיספק הקבלן מעת לעת בהתאם להוראות מסמכי המכרז יהיה תואם לדגם המוצג באמצעות ההדמיה מטה, אלא אם נקבע אחרת על ידי המנהל.



## 9.2 תיאור טכני כללי של מיני טוטם

- 9.2.1 מתקן מעוצב, מראה חדשני ותואם לקו עיצובי "הייטקי" של ריהוט רחוב.
- 9.2.2 גובהו המקסימלי של המיני טוטם לא יעלה על 3 מ' ויקבע בהתאם להוראות המנהל.
- 9.2.3 חזית השלט מכוסה בפח מגולוון בעובי 2 מ"מ צבוע בתנור בגוון מטאלי אפור.
- 9.2.4 תחתית השלט מגובה אפס עד תחילת הציפוי תהיה צרה יותר.
- 9.2.5 גב השלט אף הוא מצופה בפח מגולוון כפח החזית.
- 9.2.6 השלט יעוגן באמצעות ברגי יסוד, יצוקים באדמה בתוך קוביות בטון.
- 9.2.7 חזית המתקן תהיה קמורה – לא שטוח, לנראות של חדשנות ואיכות.

## 10. הבהרות נוספות לעניין מפרט טכני של מתקני הפרסום חדשים

- 10.1 מפרט טכני ו/או עיצוב חדש של מתקני פרסום: על אף הרשום והמוזכר בכל מקום בחוברת המכרז בכלל ובפרק זה בפרט, מובהר בזאת, כי המועצה תוכל לדרוש ולחייב את הקבלן כי מתקני פרסום חדשים [חל על סוגי מתקני הפרסום נשוא המכרז], שיוצבו על ידו בתקופת ההתקשרות [כולם או חלקם] יהיו בעלי מפרט טכני ו/או עיצוב שונה מהמוזכר בפרק זה (להלן: "מתקני עיצוב חדש") לפי שיקול דעתה ובלבד ויתקיימו התנאים שלהלן:
- 10.1.1 המועצה מסרה לקבלן כי הוחלט על ידה לבחון הקמה של מתקני עיצוב חדש
- 10.1.2 מתקני עיצוב חדש יהיו שווי ערך כספי למפרט המתקנים המוזכרים בפרק זה – בהתאמה לסוגם.



## נהלי בטיחות לקבלן

- א. כללי**
1. מודגש בזאת שהוראות נוהל זה באות להוסיף על האמור בכל מקום במסמכי/חוברת המכרז, חוק או תקנה אחרת ולא מהוות תחליף.
  2. אין נוהל זה מסיר אחריות לנושא הבטיחות מהקבלן ו/או מכל ספק משנה, ועל הקבלן לדאוג לכך שכל עובדיו וקבלני המשנה מטעמו יקיימו את ההנחיות והוראות הבטיחות.
  3. נוהל זה יצורף כהנחיות בטיחות לחוזה המכרז וחוברת המכרז ויהווה חלק בלתי נפרד ומחייב מהם ובהתאמה.
- ב. חקיקה**
4. הקבלן מתחייב לעבוד עפ"י כל חוקי ותקנות הבטיחות שפורסמו ו/או שיפורסמו לאחר מועד פרסום המכרז, לרבות:
- פקודת הבטיחות בעבודה [נוסח חדש] תש"ל 1970 ותקנותיה**  
**חוק ארגון הפיקוח על העבודה התשי"ד 1954 ותקנותיו**  
**חוק החשמל התשי"ד – 1954 ותקנותיו**  
**חוק עבודת הנוער התשי"ג – 1953 ותקנותיו**  
**כל דין אחר החל על עבודתו של הקבלן שיבוא במקומן של החוקים לעיל ו/או אלה המוזכרים בפרק זה להלן, ו/או בנוסף אליהם עפ"י העניין.**
- ג. הכרת העבודה**
5. הקבלן מצהיר כי ביקר במקום/סביבת ביצוע העבודות נשוא המכרז והנו מודע לאופי העבודה לסיכונים הכרוכים בה ולאמצעים בהם יש לנקוט למען עבודה בטוחה.
- ד. איסור מעשה מסוכן**
6. הקבלן מתחייב לבצע את העבודות מושא המכרז תוך שמירה קפדנית על כל כללי הבטיחות ולהימנע מכל מעשה או מחדל אשר עלולים להוות סכנה לאדם ו/או לרכוש.
- ה. השגחה על עבודה**
7. הקבלן ימנה, מיד עם קבלת הזכות לפעול בשטח המועצה, אחראי עבודה מטעמו ליישום הוראות הבטיחות והעבודה ובאם החוק דורש, ימנה מנהל עבודה מוסמך.
  8. הקבלן יוודא שכל עבודה, לרבות עבודה של קבלני משנה, תתבצע באופן בטיחותי תחת השגחתו הישירה והמתמדת של אחראי העבודה המוזכר לעיל.
- ו. אתר העבודה**
9. הקבלן מתחייב כי כל מקום בו תבוצע עבודה על ידו ו/או על ידי מי מטעמו יישמר נקי מסודר ובטוח.

**ז. גידור, שילוט ואמצעי אזהרה**

10. הקבלן מתחייב להתקין, לספק ולהחזיק על חשבונו: גידור, תמרורי אזהרה, לרבות פנסים מהבהבים, עגלת חץ, שוטר בשכר ושאר אמצעי זהירות תקינים ובכמות מספקת לבטיחות ונוחות הציבור והעובדים בכל מקום שיהיה צורך בכך או כפי שיידרש על ידי המנהל, או שיהיה דרוש עפ"י דין או עפ"י הוראה מצד רשות מוסמכת כלשהי.

**ח. חפירות**

11. הקבלן מתחייב לבצע עבודות חפירה בהתאם לתקנות הבטיחות בעבודה [עבודות בנייה] התשמ"ח 1988 והוראות מסמכי המכרז.

**ט. עבודה בגובה**

12. הקבלן ינקוט בכל האמצעים הנדרשים למניעת נפילתו של אדם ו/או חפץ בהתאם לתקנות הבטיחות בעבודה (עבודה בגובה), תשס"ז-2007.

**י. עבודה באש גלויה**

13. הקבלן מתחייב כי בעת ביצוע עבודות כגון: חימום, חיתוך, ריתוך וכל פעולה אחרת הגורמת ניצוצות או אש גלויה, ינקוט הקבלן בכל האמצעים למניעת התפשטות אש, לרבות קיום אמצעי כיבוי זמינים, הרחקה ונטרול של חומרים דליקים, חציצה וכד'.

**יא. מקצועיות וכשירות עובדי הקבלן**

14. הקבלן מתחייב להעסיק על חשבונו לצורך ביצוע העבודות מושא המכרז מספר מספיק של עובדים בעלי רמת מקצועיות נאותה, שיהיו להם הכישורים הדרושים והמתאימים לביצוע העבודות וידאג להכשירם עפ"י צורך.

15. הקבלן מתחייב להדריך את העובדים מטעמו על חשבונו בכל הקשור לעבודה בטיחותית עפ"י מסמכי המכרז ונספח זה ולמסור להם את המידע הנדרש לשם כך.

16. הקבלן מתחייב כי כל עובד מעובדיו ו/או מי מטעמו יהיה כשיר לעבודה מבחינה רפואית.

**יב. ציוד מגן אישי**

17. הקבלן מתחייב לספק ציוד מגן אישי תקין ומתאים לעובדיו ו/או למי מטעמו, כנדרש בתקנות הבטיחות בעבודה [ציוד מגן אישי] התשנ"ז 1977 ויפקח שהם משתמשים בו בהתאם לליעודם, לרבות: נעלי בטיחות, ביגוד, קסדות מגן, כובעים, משקפי מגן, מעילי גשם וביגוד זוהר.

**יג. ציוד, כלים וחומרים**

18. הקבלן מתחייב להשתמש בחומרים, כלים וסולמות תקינים ותקינים המתאימים לביצוע העבודות שיבצע.

19. הקבלן מתחייב כי כל ציוד מיכני – הנדסי, כלי התעבורה, כלי ההרמה, אביזרי ההרמה וכו' יהיו תקינים ועפ"י צורך יהיו בעלי תסקיר בדיקה ובתוקף ו/או רישיון בתוקף.



**יד. משמעת והטלת סנקציות**

20. הקבלן ו/או עובדיו ו/או מועסקיו ו/או מי מטעמו יישמעו לכל הוראות המנהל ו/או כל מי מטעמו ו/או כל גורם מוסמך מטעם המועצה, לרבות הוראה בדבר הפסקת עבודה בגין אי מילוי תנאי מתנאי המכרז ונספח זה או בשל קיום סיכון לנפש ו/או לרכוש.
21. ככל ויגרם נזק למקום ו/או לציוד ו/או לרכוש בגין עבודות הקבלן, הקבלן מסכים כי הערכת שווי הנזק כפי שנעשתה על ידי המנהל תחייב את הקבלן ותשולם על ידו למועצה ו/או למועצה בנוסף לכל חיוב אחר שיעמוד לזכותה של המועצה בהתאם למסמכי המכרז.

**טו. הצבה, התקנה, הפעלה ואחזקת מתקני הפרסום מושא המכרז**

22. התקנת מתקני הפרסום מושא המכרז תעשה בין היתר בהתאם לדרישות הוראות חוק החשמל התשי"ד 1954 ותקנותיו ובהתאם לתקנים הישראליים ו/או כל חיקוק אחר.
23. מערכות החשמל על כל שלוחותיהן תיבדקנה בטרם הפעלתן על ידי חשמלאי בודק מוסמך שיאשר תקינותן בכתב [כתנאי להפעלתן].
24. הבדיקות יכללו גם בדיקות אמצעי הגנה, לרבות בידוד, ממסרי פחת, הארקות וטיב החומרים לכלל המערכות ו/או האלמנטים הקיימים במתקני הפרסום.
25. ההתחברות לרשת החשמל או לרשת מאור רחובות תהיה בתיאום ולאחר קבלת אישור מטעם המועצה ו/או חברת החשמל עפ"י צורך.
26. מתקני הפרסום שיוקמו ו/או שיוסרו על ידי הקבלן לא יהוו מפגע בדרך התקנתם/הצבתם ו/או בהסרתם [השארת אלמנטים בולטים/בורות/שקעים וכד'] וכן לא יהוו מכשול לכל אדם [הן בפני מעידתו של אדם או היתקלותו בהם והן בפני נפילת חפץ/רכיב/אלמנט כלשהו].
27. הקבלן מתחייב שלא להתקין מתקני פרסום במקומות שלא אושרו לכך.
28. בעת הצבת מתקני הפרסום או אחזקתם הקבלן מתחייב לנקוט בכל האמצעים שיבטיחו את שלום הציבור.
29. באחריות הקבלן לדאוג שכל מתקני הפרסום ותמיכותיהם ו/או בסיסים ייבנו לפי תכנית של מהנדס קונסטרוקציה ובאישורו ועפ"י תנאיו לרבות משקל כולל ועומס דינמי.
30. על הקבלן לתחזק ולאשר לפחות פעם בשנה את יציבות מתקני הפרסום מושא המכרז לפחות פעם בשנה וזאת על ידי מהנדס קונסטרוקציה.
31. ככל ויימצא על ידי בעל מקצוע כי קיים ליקוי במתקן/ני פרסום, תוגש לנציג המועצה רשימות מתקנים בעלי ליקויים שעפ"י חוות הדעת של מהנדס קונסטרוקטור כאמור ו/או של חשמלאי בודק מוסמך כאמור הינם לקויים ונדרש בהם תיקון(להלן: "רשימות ליקויים").

**הצהרת הקבלן:**

אני הח"מ מצהיר בזאת כי קראתי והבנתי את תוכן נספח הבטיחות וכי אני מתחייב לעבוד ולפעול על פיו ועל פי הוראות כל דין.

חותמת הקבלן + חתימת מורשה חתימה \_\_\_\_\_

תאריך \_\_\_ / \_\_\_ / \_\_\_

חתימת וחותמת המציע המעידים על אישור הסכמה קריאה והבנת המוזכר בעמוד זה: \_\_\_\_\_

**אישור**

אני החתום מטה עו"ד \_\_\_\_\_, מאשר בזה כי ביום \_\_\_\_\_ הופיע בפני \_\_\_\_\_ שזיהיתי לפי תעודת זהות מס' \_\_\_\_\_ ולאחר שהזהרתיו כי עליו לומר את האמת כולה ואת האמת בלבד, וכי יהיה צפוי לעושים הקבועים בחוק אם לא יעשה כן, אישר נכונות הצהרתו דלעיל וחתם בפני.

\_\_\_\_\_  
חתימה וחותמת מקבל התצהיר

חתימת וחותמת המציע המעידים על אישור הסכמה קריאה והבנת המוזכר בעמוד זה: \_\_\_\_\_

## נספח 13

## נוסח ערבות בנקאית לביצוע חוזה המכרז [ערבות ביצוע]

\_\_\_\_\_ סניף  
 \_\_\_\_\_ רחוב  
 \_\_\_\_\_ מיקוד  
 \_\_\_\_\_ טלפון  
 \_\_\_\_\_ תאריך

לכבוד

המועצה המקומית קדימה צורןהנדון: ערבות בנקאית מס' \_\_\_\_\_

על פי בקשת חברת \_\_\_\_\_ ח.פ. \_\_\_\_\_ (להלן - "המבקש") אנו ערבים ומתחייבים בזאת כלפיכם לתשלום כל סכום שהוא עד לסכום כולל של 80,000 ש"ח (שמונים אלף שקלים חדשים) (להלן - "סכום הערבות") שתדרשו מאת המבקש בקשר להצעה שהגיש וזכייתו במסגרת מכרז מס' 1/24 פורסם על ידכם, לרבות לשם הבטחת המילוי של איזה מקרב התחייבויות המבקש עפ"י תנאי המכרז. בערבות זו:

"מדד המחירים לצרכן" - משמעו מדד המחירים לצרכן, המתפרסם בכל חודש, על ידי הלשכה המרכזית לסטטיסטיקה ו/או כל גוף אחר שיבוא במקומה, או כל מדד אחר שיתפרסם במקומו.  
 "מדד הבסיס" - מדד המחירים לצרכן הידוע במועד האחרון להגשת ההצעות.  
 "המדד החדש" - מדד המחירים לצרכן אשר יתפרסם לאחרונה לפני מועד תשלום סכום הערבות.  
 "הפרשי הצמדה למדד" - אם יתברר, לפני מועד תשלום סכום הערבות, כי המדד החדש גדול ממדד הבסיס, ישולם סכום הערבות כשהוא מוגדל בהתאם לעליית המדד החדש לעומת מדד הבסיס. ככל שהמדד החדש יקטן ביחס למדד הבסיס, ישולם סכום הערבות ללא הפרשי הצמדה למדד.

לפי דרישתכם הראשונה בכתב, לא יאוחר משבעה ימים מתאריך התקבל דרישתכם על ידינו לפי כתובתנו המפורטת לעיל, אנו נשלם לכם מיד חלף החזרת כתב זה כל סכום עד לסכום הערבות, מבלי להטיל עליכם חובה להוכיח את דרישתכם ומבלי שתהיו חייבים לדרוש את התשלום תחילה מאת המבקש.

התחייבותנו זאת הינה בלתי חוזרת ובלתי תלויה ואינה ניתנת לביטול. כל דרישה על-פי כתב זה תעשה על-ידי המוטבים על-פיו, ותשלום להם - בין אם לכולם ובין אם לאחד מהם - ייחשב כתשלום כדין ועל-פי כתב זה. בכל מקרה כל התשלומים שנשלם על-פי כתב זה לא יעלו על סכום הערבות בתוספת הפרשי הצמדה למדד, כאמור. כתב ערבות זה אינו ניתן להעברה או להסבה.

התחייבותנו זאת תהיה בתוקף עד ליום ----- לחודש ----- בשנת -----.

בכבוד רב,

\_\_\_\_\_ בנק

חתימת וחותמת המציע המעידים על אישור הסכמה קריאה והבנת המוזכר בעמוד זה: \_\_\_\_\_

נספח 14

**אישור קיום ביטוחים**

תאריך הנפקת האישור (DD/MM/YYYY)		אישור קיום ביטוחים		
אישור ביטוח זה מנוחה אסמכתא לכך שלמבוטח ישנה פוליסת ביטוח בתוקף, בהתאם למידע המפורט בה. המידע המפורט באישור זה אינו כולל את כל תנאי הפוליסה וחריגיה. יחד עם זאת, במקרה של סתירה בין התנאים שמפורטים באישור זה לבין התנאים הקבועים בפוליסת הביטוח יגבר האמור בפוליסת הביטוח למעט במקרה שבו תנאי באישור זה מיטיב עם מבקש האישור.				
מבקש האישור הראשי*	גורמים נוספים הקשורים למבקש האישור וייחשבו כמבקש האישור*	המבוטח	אופי העסקה והעיסוק המבוטח*	מעמד מבקש האישור*
שם המועצה המקומית קדימה צורן ומי מטעמה (להלן: "התאגיד"/"הרשות"/"המזמין")	שם תאגידים קשורים ו/או גופיה ו/או תאגידים קשורים	שם	אופי העסקה: <input type="checkbox"/> נדל"ן <input checked="" type="checkbox"/> שירותים <input checked="" type="checkbox"/> אספקת מוצרים <input type="checkbox"/> אחר: _____	<input type="checkbox"/> משכיר <input type="checkbox"/> שוכר <input type="checkbox"/> זכיון <input type="checkbox"/> קבלני משנה <input checked="" type="checkbox"/> מזמין שירותים <input checked="" type="checkbox"/> מזמין מוצרים <input type="checkbox"/> אחר: _____
ת.ז.ח.פ.	ת.ז.ח.פ.	ת.ז.ח.פ.	העיסוק המבוטח: _____	
מען	מען	מען		
	תיאור הקשר למבקש האישור הראשי: קשורות לתאגיד			

כיסויים						
סוג הביטוח חלוקה לפי גבולות אחריות או סכומי ביטוח	מספר הפוליסה	נוסח ומהדורת הפוליסה	תאריך תחילה תאריך רטרואקטיבי	תאריך סיום נתיקן להיוון תאריך רטרואקטיבי	גבול אחריות לכלל פעילות המבוטח/ סכום ביטוח	
					לתקופה	למקרה*
רכוש מוצרים שסופקו בהובלה, פריקה, טעינה, התקנה						
צד ג'					4,000,000	4,000,000
309 ויתור תחלוף, 324 המבקש מוטב "ראשוניות", 328 רכוש עובדים בו 348 בסיס כינון 338 פריקה, טעינה 343 פרעות, שביתות 345 חשמל 346						
302 אחי צולבת, 304 הרחב שיפוי, 307 קבלני, 309 ויתור תחלוף, 315 מל"ל, 318 המבקש מבוטח, 321 מבוטח נוסף בגין המבקש, 322 המבקש כצד ג, 328 "ראשוניות", 329 רכוש המבקש צד ג, 336 ביטול סייג א. נקצועית גוף ו/או רכוש 337 ביטול סייג ח. מוצר גוף ו/או רכוש 344 עבודות בגובה 348 רכוש שעובדים בו 349 רכוש בשליטה ביטול סייג רשלנות רבתי						

חתימת וחותמת המציע המעידים על אישור הסכמה קריאה והבנת המוזכר בעמוד זה: \_\_\_\_\_

כסויים							
309 ויתור תחלוף 315 מ"ל 319 מבוטח נוסף כמעביד 328 "ראשוניות", 350 קבילי משנה			15,000,000	15,000,000			אחריות מעבידים
302 אח' צולבת, 304 הרחב שיפוי, 309 ויתור תחלוף למבקש, 321 מבוטח נוסף בגין המבקש, 322 המבקש כצד ג, 325 מרמה, 326 פרטיות, 327 עיכוב/שיהוי 328 "ראשוניות", 332 גילוי 12 ח', 347 הרחבת שם המבוטח בביטוח מוצר ביטול סייג רשלנות רבתי;			4,000,000	4,000,000			חבות המוצר משולבת אחריות מקצועית

<p><b>פירוט השירותים</b> נכסוף, לשירותים המפורטים בהסכם בין המבוטח למבקש האישור, יש לציין את קוד השירות מותך הרשימה הסגורה המפורטת בנספח ג' כפי שמפורסם על ידי רשות שוק ההון, ביטוח וחיסכון. ניתן להציג בנוסף גם המלל המוצג לצד הקוד ברשימה הסגורה:</p> <p><b>088,067,060,046,019</b> נשוא הביטוח כולל הצבה התקנה ותחזוקה של שלטי חוצות</p>
---

<p><b>ביטול/שינוי הפליסה *</b> שינוי לרעת מבקש האישור או ביטול של פוליסת ביטוח, לא ייכנס לתוקף אלא 60 יום לאחר משלוח הודעה למבקש האישור בדבר השינוי או הביטול.</p>
--

<p><b>חתימת האישור</b> המבטח:</p>

\* ניתן לסמן שדות אלה כשדות שאינם בתוקף.

חתימת וחתימת המציע המעידים על אישור הסכמה קריאה והבנת המוזכר בעמוד זה: \_\_\_\_\_

## נספח 15

## כתב ויתור ופטור מאחריות

1. החתום/מה מטה, נותן/נת תצהיר זה בשם \_\_\_\_\_, שהוא המציע (להלן: "המציע" או "הקבלן"), המבקש להתקשר עם המועצה המקומית קדימה צורן (להלן - "המועצה"), לפי מכרז פומבי מס' 1/24 לתפעול, תחזוקה ושיווק של מתקני פרסום חוצות במועצה המקומית קדימה צורן (להלן: "המכרז").
2. אני מצהיר/ה, כי הנני מוסמך/ת לתת תצהיר זה בשם המציע.
3. אני מצהיר/ה, כי אחריות הקבלן תחול לכל נזק ו/או הוצאה ו/או פיצוי ו/או קנס ככל שיתקיימו בשל העבודות או השירותים מושא המכרז ובאם אלה יושתו ו/או ישולמו על ידי המועצה ו/או המועצה מכל סיבה שהיא, יוחזר כל סכום ההוצאה על ידי הקבלן מיד עם קבלת החשבון שיוגש ע"י המועצה ו/או המועצה וישמש הוכחה סופית ומכרעת ולקבלן לא תהא זכות לערער עליו.
4. הקבלן יהא אחראי לכל נזק שהוא, בין לנזק גוף בין לנזק רכוש, ולכל נזק אחר שייגרם למועצה ו/או לכל צד שלישי ו/או לכל עובד, כתוצאה ממעשה או מחדל מצד הקבלן, הנובע, בין במישרין ובין בעקיפין, מביצוע העבודות ו/או בקשר אליהן בין במהלך ביצוע העבודות ובין לאחר מכן, בין אם נגרם על ידו בין אם נגרם על ידי עובדיו ו/או שלוחיו ו/או כל הנתון למרותו ולרבות כל נזק שנגרם עקב התקנת ו/או אחזקת ו/או השימוש במתקני הפרסום.
5. אם המועצה ו/או המועצה תידרש לשלם פיצויים ו/או דמי נזק כאמור, ישפה הקבלן את המועצה בגין כל תשלום שיושת עליה/ן.
6. בחתימתי זו הריני ליתן את הסכמתי הבלתי חוזרת לפטור את המועצה ו/או המועצה מכל תשלום ו/או אחריות ו/או חוב ו/או התחייבות אשר תנבע מפעילותי מושא המכרז. כמו כן הריני לאשר כי קראתי והבנתי את כל הוראות מסמכי המכרז ואני נותן את הסכמתי הבלתי חוזרת לכל הוראותיו.

שם המציע: \_\_\_\_\_

מספר חברה: \_\_\_\_\_

שם החותם: \_\_\_\_\_, תפקיד: \_\_\_\_\_

תאריך: \_\_\_\_\_, חתימה וחותמת: \_\_\_\_\_

חתימת וחותמת המציע המעידים על אישור הסכמה קריאה והבנת המוזכר בעמוד זה: \_\_\_\_\_

## נספח 16

## רשימת מתקני הפרסום נשוא המכרז [מעודכן למועד פרסומו]

הבהרה: אין במידע העולה מהמוזכר בטבלאות וצילומים שלהלן, כדי להוות כל התחייבות מכל סוג שהוא כלפי הקבלן ובכל מקרה המידע המפורט מטה הוא כזה הידוע למועצה במועד פרסום המכרז.

## 1. טבלת פריסת פני הפרסום.

שיוך פנימי - לשימוש המועצה בלבד	ספירת פני פרסום	סוג שלט	מספר שלט - פנימי	גובה פן פרסום	רוחב פן פרסום	שטח פן פרסום במתקן הפרסום	כתובת שלט/פן הפרסום	הערות פנימיות נוספות לשימוש המועצה בלבד
ל	1	בילבורד	20220385	6	2	12	כביש 562	לצד הכביש
ל	2	בילבורד	20220467	6	2	12	כביש 562	לצד הכביש
ל	3	בילבורד	20220468	6	2	12	כביש 562	לצד הכביש
ל	4	בילבורד	20220384	6	2	12	כביש 562	לצד הכביש
ל	5	בילבורד	20220386	6	2	12	כביש 562	לצד הכביש
ל	6	בילבורד	20220387	6	2	12	כביש 562	לצד הכביש
ל	7	בילבורד	20220524	6	2	12	כביש 562	לצד הכביש
ל	8	בילבורד	20220523	6	2	12	כביש 562	לצד הכביש
ל	9	בילבורד	20220004	6	2	12	העצמאות	לצד הכביש
ל	10	בילבורד	20220005	6	2	12	העצמאות	לצד הכביש
ל	11	בילבורד	20220030	6	2	12	העצמאות	לצד הכביש
ל	12	בילבורד	20220031	6	2	12	העצמאות	לצד הכביש
	13	בילבורד	20220717	4	3	12	העצמאות/אבן יהודה	לצד הכביש
	14	בילבורד	20220520	4	3	12	כביש 562	לצד הכביש
	15	בילבורד	20220521	4	3	12	כביש 562	לצד הכביש
	16	בילבורד	20220522	4	3	12	כביש 562	לצד הכביש
	17	בילבורד	20220519	4	3	12	כביש 562	לצד הכביש
	18	בילבורד	20220388	4	3	12	כביש 562	לצד הכביש
	19	בילבורד	20220389	4	3	12	כביש 562	לצד הכביש
	20	בילבורד	20220029	4	3	12	העצמאות/אבן יהודה	לצד הכביש

חתימת וחותמת המציע המעידים על אישור הסכמה קריאה והבנת המוזכר בעמוד זה: \_\_\_\_\_



לצד הכביש	הרצל	2.16	1.2	1.8	20220323	מכוונים	21	
לצד הכביש	הזרם/הדקלים	2.16	1.2	1.8	20220369	מכוונים	22	
לצד הכביש	דרך לב השרון	2.16	1.2	1.8	20220525	מכוונים	23	
לצד הכביש	דרך לב השרון	2.16	1.2	1.8	20220526	מכוונים	24	
לצד הכביש	הדקלים	2.16	1.2	1.8	20220350	מכוונים	25	
לצד הכביש	הדקלים/הזרם	2.16	1.2	1.8	20220367	מכוונים	26	
לצד הכביש	הדקלים/הזרם	2.16	1.2	1.8	20220368	מכוונים	27	
לצד הכביש	הזרם/הדקלים	2.16	1.2	1.8	20220370	מכוונים	28	
לצד הכביש	הרצל	2.16	1.2	1.8	20220322	מכוונים	29	
לצד הכביש	בן צבי/רוטשילד	2.16	1.2	1.8	20220336	מכוונים	30	
לצד הכביש	בן צבי/רוטשילד	2.16	1.2	1.8	20220337	מכוונים	31	
לצד הכביש	בן צבי/הדקלים	2.16	1.2	1.8	20220340	מכוונים	32	
לצד הכביש	הדקלים	2.16	1.2	1.8	20220342	מכוונים	33	
לצד הכביש	הדקלים	2.16	1.2	1.8	20220343	מכוונים	34	
לצד הכביש	בן צבי/הדקלים	2.16	1.2	1.8	20220341	מכוונים	35	
לצד הכביש	הדקלים	2.16	1.2	1.8	20220344	מכוונים	36	
לצד הכביש	הדקלים	2.16	1.2	1.8	20220345	מכוונים	37	
לצד הכביש	הדקלים	2.16	1.2	1.8	20220349	מכוונים	38	
לצד הכביש	הרצל	2.16	1.2	1.8	20220307	מכוונים	39	
לצד הכביש	הרצל	2.16	1.2	1.8	20220308	מכוונים	40	
לצד הכביש	יצחק רבין/5613	2.16	1.2	1.8	20220621	מכוונים	41	
לצד הכביש	יצחק רבין/5613	2.16	1.2	1.8	20220620	מכוונים	42	
לצד הכביש	העצמאות/אבן יהודה	2.16	1.2	1.8	20220028	מכוונים	43	
לצד הכביש	העצמאות/אבן יהודה	2.16	1.2	1.8	20220027	מכוונים	44	
לצד הכביש	הזרם/טיילת השוק הירוק	1.92	1.2	1.6	20220711	עמודור	45	ז
לצד הכביש	הזרם/טיילת השוק הירוק	1.92	1.2	1.6	20220712	עמודור	46	ז
לצד הכביש	הזרם/הדקלים	1.92	1.2	1.6	20220371	עמודור	47	ז
לצד הכביש	הזרם/הדקלים	1.92	1.2	1.6	20220372	עמודור	48	ז
לצד הכביש	הדקלים/האופה	1.92	1.2	1.6	20220351	עמודור	49	ז











לצד הכביש	הדקלים/האופה	1.92	1.2	1.6	20220352	עמודור	50	ל
לצד הכביש	המעלית/האופה	1.92	1.2	1.6	20220362	עמודור	51	ל
לצד הכביש	המעלית/האופה	1.92	1.2	1.6	20220363	עמודור	52	ל
לצד הכביש	בן צבי/התבור	1.92	1.2	1.6	20220338	עמודור	53	ל
לצד הכביש	בן צבי/התבור	1.92	1.2	1.6	20220339	עמודור	54	ל
לצד הכביש	הרצל/הפלמח	1	1	1	20220313	עמודור	55	
לצד הכביש	הרצל/הפלמח	1	1	1	20220314	עמודור	56	
לצד הכביש	הרצל/הפלמח	1	1	1	20220311	עמודור	57	
לצד הכביש	הרצל/הפלמח	1	1	1	20220312	עמודור	58	





## 2. צילומים של מתקני הפרסום.

2.1 אין לראות במידות השלטים המצוינות לצד כל צילום, את גודל פן הפרסום לצורך חישוב דמי זיכיון ואגרות שילוט, שכן, יכל וביצוע המדידה שקלל את מידות מסגרות השילוט או אחר. לאור האמור, ככל ולא אושר או נקבע ע"י המועצה אחרת, מידות בפועל של פני פרסום יהיו בהתאם לאלה:  $1.2 * 1.8 =$  מ' מכוונת  $1.2 * 1.6$

 <p><b>מספר שלט</b> 20220524 <b>תוכן</b> פרסום <b>סוג שלט</b> 2-מעל 10 מ"ר <b>כתובת שלט</b> כביש 562 <b>אורך:</b> 6 <b>רוחב:</b> 2 <b>שטח שלט:</b> 12</p>	 <p><b>מספר שלט</b> 20220523 <b>תוכן</b> פרסום <b>סוג שלט</b> 2-מעל 10 מ"ר <b>כתובת שלט</b> כביש 562 <b>אורך:</b> 6 <b>רוחב:</b> 2 <b>שטח שלט:</b> 12</p>	 <p><b>מספר שלט</b> 20220004 <b>תוכן</b> פרסום 77 <b>סוג שלט</b> 2-מעל 10 מ"ר <b>כתובת שלט</b> העצמאות <b>אורך:</b> 6 <b>רוחב:</b> 2 <b>שטח שלט:</b> 12</p>
 <p><b>מספר שלט</b> 20220005 <b>תוכן</b> פרסום 78 <b>סוג שלט</b> 2-מעל 10 מ"ר <b>כתובת שלט</b> העצמאות <b>אורך:</b> 6 <b>רוחב:</b> 2 <b>שטח שלט:</b> 12</p>	 <p><b>מספר שלט</b> 20220030 <b>תוכן</b> פרסום 80 <b>סוג שלט</b> 2-מעל 10 מ"ר <b>כתובת שלט</b> העצמאות <b>אורך:</b> 6 <b>רוחב:</b> 2 <b>שטח שלט:</b> 12</p>	 <p><b>מספר שלט</b> 20220031 <b>תוכן</b> פרסום 79 <b>סוג שלט</b> 2-מעל 10 מ"ר <b>כתובת שלט</b> העצמאות <b>אורך:</b> 6 <b>רוחב:</b> 2 <b>שטח שלט:</b> 12</p>
 <p><b>מספר שלט</b> 20220338 <b>תוכן</b> פרסום 032 <b>סוג שלט</b> 1-עד 10 מ"ר <b>כתובת שלט</b> בן צבי/התבור <b>אורך:</b> 1.8 <b>רוחב:</b> 1.2 <b>שטח שלט:</b> 2.16</p>	 <p><b>מספר שלט</b> 20220339 <b>תוכן</b> פרסום 032 <b>סוג שלט</b> 1-עד 10 מ"ר <b>כתובת שלט</b> בן צבי/התבור <b>אורך:</b> 1.8 <b>רוחב:</b> 1.2 <b>שטח שלט:</b> 2.16</p>	 <p><b>מספר שלט</b> 20220351 <b>תוכן</b> פרסום <b>סוג שלט</b> 1-עד 10 מ"ר <b>כתובת שלט</b> הדקלים/האופה <b>אורך:</b> 1.8 <b>רוחב:</b> 1.2 <b>שטח שלט:</b> 2.16</p>

.3

 <p><b>מספר שלט</b> 20220352 <b>תוכן</b> פרסום <b>סוג שלט</b> 1-עד 10 מ"ר <b>כתובת שלט</b> הדקלים/האופה <b>אורך:</b> 1.8 <b>רוחב:</b> 1.2 <b>שטח שלט:</b> 2.16</p>	 <p><b>מספר שלט</b> 20220362 <b>תוכן</b> פרסום <b>סוג שלט</b> 1-עד 10 מ"ר <b>כתובת שלט</b> המעלית/האופה <b>אורך:</b> 1.8 <b>רוחב:</b> 1.2 <b>שטח שלט:</b> 2.16</p>	 <p><b>מספר שלט</b> 20220363 <b>תוכן</b> פרסום <b>סוג שלט</b> 1-עד 10 מ"ר <b>כתובת שלט</b> המעלית/האופה <b>אורך:</b> 1.8 <b>רוחב:</b> 1.2 <b>שטח שלט:</b> 2.16</p>
 <p><b>מספר שלט</b> 20220371 <b>תוכן</b> פרסום <b>סוג שלט</b> 1-עד 10 מ"ר <b>כתובת שלט</b> הזרם/הדקלים <b>אורך:</b> 1.8 <b>רוחב:</b> 1.2 <b>שטח שלט:</b> 2.16</p>	 <p><b>מספר שלט</b> 20220372 <b>תוכן</b> פרסום <b>סוג שלט</b> 1-עד 10 מ"ר <b>כתובת שלט</b> הזרם/הדקלים <b>אורך:</b> 1.8 <b>רוחב:</b> 1.2 <b>שטח שלט:</b> 2.16</p>	 <p><b>מספר שלט</b> 20220384 <b>תוכן</b> פרסום 1007 <b>סוג שלט</b> 2-מעל 10 מ"ר <b>כתובת שלט</b> כביש 562 <b>אורך:</b> 6 <b>רוחב:</b> 2 <b>שטח שלט:</b> 12</p>
 <p><b>מספר שלט</b> 20220386 <b>תוכן</b> פרסום 530 <b>סוג שלט</b> 2-מעל 10 מ"ר <b>כתובת שלט</b> כביש 562 <b>אורך:</b> 6 <b>רוחב:</b> 2 <b>שטח שלט:</b> 12</p>	 <p><b>מספר שלט</b> 20220387 <b>תוכן</b> פרסום 531 <b>סוג שלט</b> 2-מעל 10 מ"ר <b>כתובת שלט</b> כביש 562 <b>אורך:</b> 6 <b>רוחב:</b> 2 <b>שטח שלט:</b> 12</p>	 <p><b>מספר שלט</b> 20220467 <b>תוכן</b> פרסום <b>סוג שלט</b> 2-מעל 10 מ"ר <b>כתובת שלט</b> כביש 562 <b>אורך:</b> 6 <b>רוחב:</b> 2 <b>שטח שלט:</b> 12</p>

<p><b>מספר שלט</b> 20220468</p> <p><b>תוכן</b> פרסום</p> <p><b>סוג שלט</b> 2-מעל 10 מ"ר</p> <p><b>כתובת שלט</b> כביש 562</p> <p><b>אורך:</b> 6</p> <p><b>רוחב:</b> 2</p> <p><b>שטח שלט:</b> 12</p> 	<p><b>מספר שלט</b> 20220385</p> <p><b>תוכן</b> פרסום 1008</p> <p><b>סוג שלט</b> 2-מעל 10 מ"ר</p> <p><b>כתובת שלט</b> כביש 562</p> <p><b>אורך:</b> 6</p> <p><b>רוחב:</b> 2</p> <p><b>שטח שלט:</b> 12</p> 	<p><b>מספר שלט</b> 20220711</p> <p><b>תוכן</b> פרסום</p> <p><b>סוג שלט</b> 1-עד 10 מ"ר</p> <p><b>כתובת שלט</b> הזרם/טיילת ה</p> <p><b>אורך:</b> 1.8</p> <p><b>רוחב:</b> 1.2</p> <p><b>שטח שלט:</b> 2.16</p> 
<p><b>מספר שלט</b> 20220712</p> <p><b>תוכן</b> פרסום</p> <p><b>סוג שלט</b> 1-עד 10 מ"ר</p> <p><b>כתובת שלט</b> הזרם/טיילת ה</p> <p><b>אורך:</b> 1.8</p> <p><b>רוחב:</b> 1.2</p> <p><b>שטח שלט:</b> 2.16</p> 		

### כתב התחייבות לשמירת סודיות

אני הח"מ, \_\_\_\_\_ (ח"פ \_\_\_\_\_), מצהיר ומתחייב כלפי המועצה המקומית קדימה צורן (להלן: "המועצה"), כדלקמן:

1. **הגדרות** - בכל מקום בכתב התחייבות זה, תהא למונחים הבאים המשמעות שבצידיים כדלהלן -
  - "מידע" - כל ידיעה, מסמך, נתון, חוות דעת, חוזה, מזכר, וכל חומר או מידע כלשהו, לרבות כל רעיון, פטנט, תגלית, שכלול, תהליך, פיתוח, שיטה, תוכנית, שרטוט, תשריט, פעולה, בדיקה, סקר, רשימה של לקוחות, דו"חות כספיים, תפעוליים, ביצועיים, טכניים או אחרים, ידע או מידע טכני, מקצועי, עסקי, פיננסי או אחר, בין בכתב ובין בעל פה, שייווצר, יתגבש, יפותח, יתגלה, ייחשף, יימסר, יושג, ויהיה בידי הקבלן, בשליטת הקבלן, עובדיו, שלוחיו או מי מטעמו, וכן, כל מידע המסתמך על מידע כאמור, עושה שימוש במידע כאמור או נובע ממנו, בכל אופן או בדרך כלשהי, וכן כל העתק, שכפול או צילום של מידע כאמור.
  - "מידע על המועצה" - כל מידע הקשור למועצה או לביצוע ההתקשרות נשוא החוזה שבין המועצה לבין הקבלן שכתב התחייבות זה מצורף אליו כנספח ומהווה חלק בלתי נפרד ממנו (להלן: "החוזה").
  - "גורם מאושר" - כל אדם או גוף, שהמועצה אישרה לגביו, מראש ובכתב, לפי שיקול דעתה הבלעדי, גישה למידע על המועצה, לאחר שהתחייב לשמירה על סודיותו.
2. המידע על המועצה ייחשב למידע סודי וכרושה הבלעדי של המועצה ויחולו עליו כל תנאי כתב התחייבות זה. לאחר סיום החוזה, המועצה לבדה תהיה רשאית לעשות במידע האמור, כל שימוש שהוא, והקבלן מוותר על כל זכות או טענה בגין כך.
3. לא לעשות כל שימוש במידע על המועצה, כולו או בכל חלק ממנו, אלא לצורך קיום התחייבויות הקבלן על פי החוזה. לא להעתיק, לא לשכפל, לא לצלם את המידע על המועצה אלא במידת הצורך ולפי העניין, ובכפוף למגבלות כתב התחייבות זה.
4. לשמור בסוד את המידע על המועצה, כולו או כל חלק ממנו, להגביל את הגישה למידע האמור לגורמים מאושרים בלבד ולנקוט באמצעי הקפדה יתירה וזהירות מרבית הנדרשים למניעת הגעת המידע האמור לידי כל אדם או גוף אחר ולמניעת פגיעה במידע האמור - בתוכנו או בערכו, השחתתו או אובדנו.
5. לא לפרסם, להפיץ, לגלות, להעביר, למסור, לחשוף או ליתן, בכל אופן או דרך שהם, לכל אדם או גוף אחר, למעט גורם מאושר, את המידע על המועצה, כולו או כל חלק ממנו.
6. עם סיום החוזה, להשיב למועצה את המידע על המועצה המצוי בחזקת הקבלן, מבלי להותיר בחזקת הקבלן כל העתק, צילום או שכפול מהם.
7. התחייבויות הקבלן על פי כתב התחייבות זה הינן כלפי המועצה, והן תישארנה בתוקף עד למועד בו ייעשה המידע על המועצה לנחלת הכלל, שלא כתוצאה מהפרתן של התחייבויות הקבלן דלעיל או כתוצאה מרשלנותו, או עד למועד שבו תעניק המועצה לקבלן או למי מטעמו את הסכמתה המפורשת בכתב לגלות את המידע על המועצה או לעשות בו כל שימוש. כן לא יחול כתב התחייבות זה על מידע שהגיע לידיעת הקבלן מצד שלישי שלא הפר התחייבות לשמירת סודיות כלפי המועצה; ו/או מידע אשר גילויו נדרש לפי כל דין ו/או לדרישת רשות מוסמכת, ובלבד שהקבלן יעדכן את המועצה מראש ובכתב, באופן מייד, על כל דרישה כזו, ויאפשר למועצה לפעול לביטול או לצמצום דרישת הרשות האמורה. בכל מקרה, היקף המידע שייחשף יהיה מצומצם ככל האפשר; ו/או מידע אשר הקבלן הוכיח, באמצעות ראיות בכתב, כי הוא היה ברשותו קודם לחתימתו על כתב התחייבות זה.

**ולראיה באנו על החתום:**

\_\_\_\_\_

הקבלן

חתימת וחותמת המציע המעידים על אישור הסכמה קריאה והבנת המוזכר בעמוד זה: \_\_\_\_\_

נספח 18תצהיר בדבר היעדר ניגוד עניינים

לכבוד

מועצה מקומית קדימה צורן

אני הח"מ \_\_\_\_\_, נושא/ת ת.ז מס' \_\_\_\_\_, לאחר שהוזהרתי, כי עלי לומר את האמת, וכי אם לא אעשה כן, אהיה צפוי/ה לעונשים הקבועים בחוק, מצהיר/ה ומתחייב בזה בכתב, כדלקמן:

1. אין במתן השירותים נשוא ההסכם שבין המועצה לביני (להלן: "ההסכם"), משום ניגוד עניינים, עסקי או אישי, שלי או של עובד מעובדי או של גורם אחר מטעמי שייקח חלק בביצוע השירותים על פי ההסכם או של קרוב<sup>11</sup> שלי.
  2. אבצע את התחייבויותי על פי ההסכם ואבצע את השירותים למועצה כך שלא יהיה ניגוד עניינים ביניהם, לבין תפקיד אחר שלי או משרה אחרת שלי או עניין אישי שלי או לקוח אחר שלי, וידוע לי כי עלי להימנע מלהימצא במצב שבו עלול להיווצר חשש לניגוד עניינים, ולו למראית עין.
  3. אם יתברר לי, כי חל שינוי בעובדות המהוות בסיס להצהרותיי דלעיל, וכי קיים חשש לקיומו של ניגוד עניינים שלי או של עובד מעובדי, או של גורם אחר מטעמי שייקח חלק בביצוע השירותים על פי ההסכם או של קרוב שלי, אודיע על כך למועצה, ללא דיחוי.
  4. ידוע לי, כי האחריות להימנע מלהימצא במצב של ניגוד עניינים מוטלת עלי, וכי כדי לאתר ניגודי עניינים, עלי להעביר לנציג המועצה כל מידע רלוונטי שיש בו כדי לתרום לבירור השאלה האם קיים חשש לניגוד עניינים בין ביצוע השירותים על פי ההסכם לבין ענייני האישיים, או עניינים אחרים שבהם יש לי עניין.
  5. ידוע לי ואני מסכים, כי המועצה תהיה רשאית להביא את ההסכם לידי סיום באופן מידי, אם יתברר לה, כי אני ו/או מי מטעמי ו/או קרוב שלי נמצא במצב של חשש לניגוד עניינים, אם חשש זה לא הוסר בהתאם לדרישת המועצה, ובמקרה כזה לא תהיה לי או למי מטעמי כל טענה כלפי המועצה בגין סיום ההתקשרות.
- 12 לא אעשה שימוש כלשהו במידע שיימסר לי לצורך ביצוע השירותים לפי ההסכם או שיגיע לידיעתי במסגרת מתן השירותים או עקב ביצועם, אלא לצורך מילוי התחייבויותי על פי ההסכם וביצוע השירותים על פיו, ולא אביא מידע כאמור לידיעת אדם אחר, זולת למי שמורשה לקבל מידע זה בתוקף תפקידו במועצה, וזאת גם לאחר סיום תקופת ההתקשרות עם המועצה.

זהו שמי, זו חתימתי וכל האמור בתצהירי אמת.

---

 חתימת המצהיר

---

 תאריך

<sup>11</sup> קרוב - בן זוג, אח או אחות, הורה, הורי הורה, צאצא או צאצא של בן הזוג או בן זוגו של כל אחד מאלה.

חתימת וחתימת המציע המעידים על אישור הסכמה קריאה והבנת המוזכר בעמוד זה: \_\_\_\_\_

אישור

אני הח"מ, עו"ד \_\_\_\_\_, מ.ר. \_\_\_\_\_ מאשר/ת בזאת כי ביום \_\_\_\_\_  
 הופיע/ה בפני, במשרדי ב \_\_\_\_\_, מר/גב' \_\_\_\_\_ שהציג/ה  
 עצמו/ה באמצעות ת.ז. מס' \_\_\_\_\_ / המוכר/ת לי באופן אישי, ואחרי שהזהרתיו/ה כי  
 עליו/ה לומר את האמת וכי אם לא יעשה/תעשה כן יהיה/תהיה צפוי/ה לעונשים הקבועים בחוק, חתם/ה  
 על הצהרתו/ה דלעיל בפניי.

---

 עורך - דין

---

 חותמת

חתימת וחותמת המציע המעידים על אישור הסכמה קריאה והבנת המוזכר בעמוד זה: \_\_\_\_\_